

IR-122

denver.eu

05/2023



FR

Cet appareil, ses
cordons, ses accessoires
et ses batteries sont
recyclables

À DÉPOSER

EN MAGASIN

OU

À DÉPOSER

EN DÉCHÈTERIE



Points de collecte sur www.quefairedemesdechets.fr
Privilégiez la réparation ou le don de votre appareil !

Sicherheitshinweise

Bitte lesen Sie die Sicherheitshinweise vor der ersten Verwendung des Produkts aufmerksam durch und bewahren Sie die Anleitung zum späteren Nachschlagen auf.

1. Dieses Produkt ist kein Spielzeug. Bewahren Sie das Produkt außerhalb der Reichweite von Kindern auf.
2. Bewahren Sie das Produkt außerhalb der Reichweite von Kindern und Haustieren auf, um ein Verschlucken von Kleinteilen zu vermeiden.
3. Die Betriebs- und Lagertemperatur des Produkts liegt zwischen 0 und +40 °C. Eine Unter- oder Überschreitung dieser Temperatur kann die Funktion beeinträchtigen.
4. Öffnen Sie das Produkt nicht. Das Berühren der Elektronik kann zu einem Stromschlag führen. Reparatur- und Wartungsarbeiten dürfen nur von qualifiziertem Personal durchgeführt werden.
5. Vor Hitze, Wasser, Feuchtigkeit und direkter Sonneneinstrahlung schützen!
6. Bitte schützen Sie Ihr Gehör vor hoher Lautstärke. Hohe Lautstärke kann Ihr Gehör schädigen und zu Hörverlust führen.
7. Die drahtlose Bluetooth-Technologie arbeitet innerhalb einer Reichweite von ca. 10 m. Die maximale Kommunikationsreichweite kann je nach Vorhandensein von Hindernissen (Personen, Metallgegenstände, Wände usw.) oder der elektromagnetischen Umgebung variieren.
8. Mikrowellen, die von einem Bluetooth-Gerät ausgehen, können den Betrieb von elektronischen medizinischen Geräten beeinträchtigen.
9. Das Gerät ist nicht wasserdicht. Wenn Wasser oder Fremdkörper in das Gerät eindringen, kann es zu Feuer oder Stromschlag kommen. Wenn Wasser oder Fremdkörper in das Gerät eindringen, beenden Sie sofort den Gebrauch.
10. Wird das Steckernetzteil als Trennvorrichtung verwendet, muss die Trennvorrichtung stets leicht zugänglich sein. Achten Sie darauf, dass die Trennvorrichtung stets leicht zugänglich ist.
11. Verwenden Sie nur Original-Zubehörteile zusammen mit dem Produkt; Nichtbeachtung kann die Funktionalität des Produkts beeinträchtigen.

Denver A/S behält sich die Rechte für Druckfehler vor

Denver A/S kann nicht für technische Fehler oder Druckfehler verantwortlich gemacht werden und behält sich das Recht vor, ohne vorherige Ankündigung Änderungen am Produkt und an den Handbüchern vorzunehmen. Sollten Sie irgendwelche Ungenauigkeiten oder Auslassungen feststellen, informieren Sie uns bitte unter der Adresse auf der Rückseite des Umschlags.

PRODUKTÜBERSICHT

Frontansicht

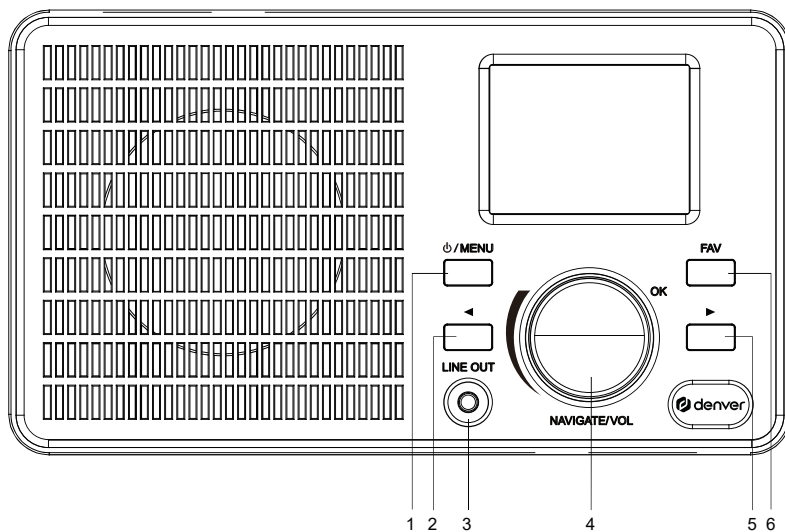

Rückansicht

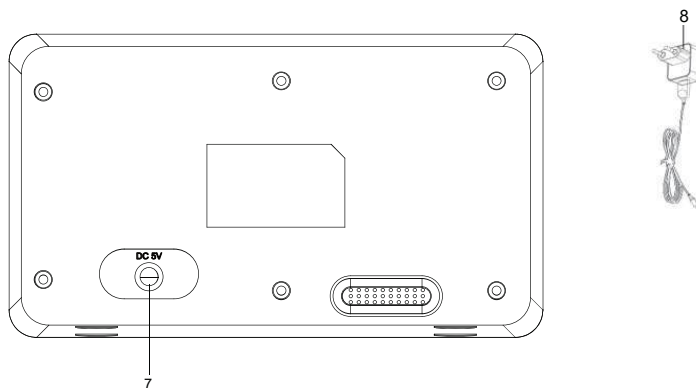

1. Standby-Taste / MENÜ-Taste	5. Vorlauf
2. Rücklauf	6. Favoriten
3. Ausgangsleitung	7. Stromversorgungseingang 5 V DC
4. Lautstärke/Navigations- KNOPF /Auswahl/OK-Taste	8. Netzteil

ERSTEINRICHTUNG

Vergewissern Sie sich vor der Inbetriebnahme, dass die auf dem Netzteil angegebene SPANNUNG mit der Spannung Ihres örtlichen Stromnetzes übereinstimmt.

Verwenden Sie das mitgelieferte Netzteil zum Anschluss des Geräts an einer geeigneten Steckdose.

Beim ersten Einschalten Ihres Radios können Sie die Sprache auswählen und die Netzwerkverbindung einrichten oder dies später tun. Drehen Sie den **KNOPF**, um die gewünschte Option auszuwählen. Drücken Sie den **KNOPF** zum Bestätigen.

Netzwerk konfigurieren

- 1. AP hinzufügen/entfernen:** Wählen Sie „Ja“, um die Netzwerkeinstellungen zu konfigurieren. Wählen Sie dann Hinzufügen/Entfernen durch Drehen des **KNOPFES** und bestätigen Sie durch Drücken des **KNOPFES**.
Wählen Sie **Ap hinzufügen (Suchen)**, drücken Sie den **KNOPF** zum Suchen, wählen Sie dann den AP und drücken Sie den **KNOPF** zur Eingabe des WEP- oder WPA-Codes, um eine Verbindung zum WLAN herzustellen. Wählen Sie das richtige Zeichen durch Drehen des **KNOPFES** aus.
Drücken Sie zum Eingeben auf den **KNOPF** und zum **Löschen** von Zeichen auf die **Rückwärtstaste**. Wenn Sie das Passwort eingegeben haben, halten Sie den **KNOPF** zur Bestätigung gedrückt.
Hinweis: Die folgenden Zeichen sind als Eingabe zulässig: Ziffern (0 bis 9), Buchstaben (von A bis Z und von a bis z); Andere Zeichen (DEL, @, Leerzeichen, !, ", #, \$, %, &, *, ', +, (,), usw.)
- 2. Wählen Sie AP hinzufügen (WPS-Taste):** Drücken Sie die WPS-Taste am Router und den **KNOPF** am Internetradio. Die Verbindung zwischen dem Router und dem Internetradio wird automatisch konfiguriert.
- 3. Wählen Sie AP hinzufügen (SmartConfig, Intelligentes Konfigurieren):** Suche nach Kanal...

Halten Sie **Standby** gedrückt, um in den Standby-Modus zu wechseln. Wenn das aktuelle Datum und die Uhrzeit angezeigt werden, ist die Netzwerkkonfiguration erfolgreich abgeschlossen. Datum und Uhrzeit sowie Alarme – falls aktiviert – werden auch im Standby-Modus auf dem Display angezeigt.

INTERNETRADIO

Wählen Sie auf dem Startbildschirm die Option Internetradio und Sie finden die folgenden Optionen.

Skytune: Lokales Radio, Welt beliebtester, Welt alle, Welt nach Genre, Welt nach Region

Suche: Enthält, Beginnt mit, Endet mit, Suchverlauf

Verlauf: Liste der zuletzt gehörten Sender.

Wenn Sie sich im Bildschirm für die Senderwiedergabe befinden, halten Sie **FAV** gedrückt, um den Sender als mein Favorit zu speichern. Drücken Sie **FAV**, um die Favoritenliste anzuzeigen und durch die gespeicherten Sender zu blättern, gehen Sie zum gewünschten Sender, drücken Sie den **KNOPF**, um ihn anzuhören, oder drücken Sie die **Vorwärts**-Taste, um die Favoritenliste zu bearbeiten.

MEDIENCENTER

UPnP: Verbinden Sie PC und Radio mit demselben Netzwerk. Öffnen Sie die UPnP-Plattform Windows Media Player (TI oder höher) oder andere Plattformen und erlauben Sie die Freigabe der Medien mit dem IR-122. Fügen Sie die Audiodateien und Ordner, die mit dem IR-122 geteilt werden sollen, der Medienbibliothek hinzu. Wählen Sie dann die freigegebenen Medien unter UPnP aus. Wenn mehr als ein Computer Medien freigibt, werden die Alternativen aufgelistet.

Meine Wiedergabeliste

Meine Wiedergabeliste löschen

BLUETOOTH

Wählen Sie den **Bluetooth**-Modus im Hauptmenü. Aktivieren Sie den Bluetooth-Kopplungsmodus des Telefons/Tablets, suchen Sie nach dem IR-122 und klicken Sie zum Koppeln darauf. Stellen Sie die Lautstärke am IR-122 oder am angeschlossenen Gerät ein.

ALARM

Stellen Sie **Alarm 1** oder **Alarm 2** ein, schalten Sie ihn **EIN**, stellen Sie die **Zeit**, den **Ton** (Ton oder mein Favorit), die **Wiederholung** (Täglich, einmal, Montag, Dienstag, Mittwoch, Donnerstag, Freitag, Samstag, Sonntag), die **Alarmlautstärke** und die Alarmdauer (15 Minuten bis 180 Minuten) ein und drücken Sie zur Bestätigung auf den KNOPF.

SLEEPTIMER

Sleep-Timer einstellen: 15 Minuten bis 180 Minuten, oder ausschalten.

DE	
Name des Herstellers oder Handelsmarke, Handelsregisternummer und Anschrift	Shenzhen Adition Audio Science & Technology Co.,Ltd. 914403007604818396 Huidebao Industrial Park, Baihua Community, Guangming District, Shenzhen, China
Modellidentifikator	AD0600501000EU
Eingangsspannung	100-240V ~
Wechselstromfrequenz des AC-Eingangs	50-60Hz
Ausgangsspannung	5V
Ausgangsstrom	1.0A
Ausgangsleistung	5W
Durchschnittliche Effizienz bei Normallast	75.26%
Effizienz bei Niederlast (10 %)	67.38%
Leistungsaufnahme bei Nulllast	0.07W

Bitte beachten – Änderungen vorbehalten. Irrtümer und Auslassungen in der Bedienungsanleitung vorbehalten.

ALLE RECHTE VORBEHALTEN, URHEBERRECHTE DENVER A/S



denver.eu



Elektrische und elektronische Geräte enthalten Materialien, Komponenten und Substanzen, welche für Sie und Ihre Umwelt schädlich sein können, wenn mit den Abfallmaterialien (entsorgte elektrische und elektronische Altgeräte) nicht korrekt umgegangen wird.

Elektrische und elektronische Geräte sind mit einer durchkreuzten Mülltonne gekennzeichnet. Dieses Symbol bedeutet, dass die elektrischen und elektronischen Geräte nicht mit dem restlichen Haushaltsmüll sondern getrennt davon entsorgt werden müssen.

In allen Städten befinden sich Sammelstellen, an denen elektrische und elektronische Geräte entweder kostenlos bei Recyclingstellen abgegeben werden können oder auch direkt eingesammelt werden. Weitere Informationen erhalten Sie bei der Umweltbehörde Ihrer Stadt/Gemeinde.

Hiermit erklärt Denver A/S, dass der Funkanlagentyp IR-122 der Richtlinie 2014/53/EU entspricht. Den vollständigen Text der EU-Konformitätserklärung finden Sie unter der folgenden Internetadresse: denver.eu und klicken Sie dann auf das SYMBOL Suche in der obersten Leiste der Webseite. Geben Sie die Modellnummer ein: IR-122. Sie gelangen nun zur Produktseite, auf der Sie die Funkgeräterichtlinie (Richtlinie 2014/53/EU) unter downloads/other downloads finden können.

Betriebsfrequenzbereich: Bluetooth 2.400 -2.485 GHz. Wifi: 2.412 – 2.484 GHz

Max. Ausgangsleistung: 4W

DENVER A/S

Omega 5A, Soeften

DK-8382 Hinnerup

Dänemark

www.facebook.com/denver.eu

Contact

Nordics

Headquarter
Denver A/S
Omega 5A, Soeften
DK-8382 Hinnerup
Denmark

Phone: **+45 86 22 61 00**
(Push "1" for support)

E-Mail
For technical questions, please write to:
support.hq@denver.eu

For all other questions please write to:
contact.hq@denver.eu

Benelux

DENVER BENELUX B.V.
Barwoutswaard 13C+D
3449 HE Woerden
The Netherlands

Phone: **0900-3437623**

E-Mail: **support.nl@denver.eu**

Spain/Portugal

DENVER SPAIN S.A
Ronda Augustes y Louis Lumiere, n° 23 – nave 16
Parque Tecnológico
46980 PATERNA
Valencia (Spain)

Spain
Phone: +34 960 046 883
Mail: **support.es@denver.eu**

Portugal:
Phone: **+35 1255 240 294**
E-Mail: **denver.service@satfiel.com**

Germany

Denver Germany GmbH Service
Max-Emanuel-Str. 4
94036 Passau

Phone: **+49 851 379 369 40**

E-Mail
support.de@denver.eu

Fairfixx GmbH
Repair and service
Rudolf-Diesel-Str. 3 TOR 2
53859 Niederkassel

(for TV, E-Mobility/Hoverboards/Balanceboards,
Smartphones & Tablets)

Tel.: **+49 851 379 369 69**
E-Mail: **denver@fairfixx.de**

Austria

Lurf Premium Service GmbH
Deutschstrasse 1
1230 Wien

Phone: **+43 1 904 3085**
E-Mail: **denver@lurfservice.at**

If your country is not listed above,
please write an email to
support@denver.eu



DENVER A/S
Omega 5A, Soeften
DK-8382 Hinnerup
Denmark

denver.eu
facebook.com/denver.eu

Version 1.1