



DCH-350  
denver.eu

22/03/2023



## Denver DCH-350

DENVER.EU  
www.facebook.com/denver.eu  
Lue tämä käyttöopas huolellisesti ennen tuotteen käyttöä

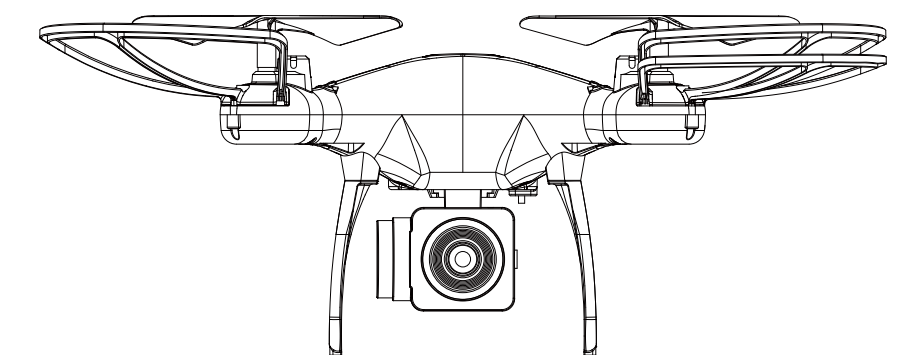

### SUOMI

Huomautus:

#### 1 Ohjeet

Lue käsikirja huolellisesti ja säilytä se tulevaa käyttöä ja huoltoa varten.

##### 1.1 Tärkeä huomautus

- Tämä tuote ei ole leikkikalu, se monimutkainen laite, joka sisältää mekaanisia, sähköisiä ja ilmailuteknisiä osia sekä korkeataajuisen lähettimen ja muita komponentteja, joten se tulee asentaa ja säätää oikein onnettomuuksien välttämiseksi. Omistajan on aina käytettävä laitetta turvallisesti. Mikäli väära tai asiaton käyttö aiheuttaa tapaturman tai omaisuusvaurion, DENVER A/S ei ota mitään vastuuta käytön aiheuttamista vahingoista. Meidän ei ole mahdollista valvoa laitteen huoltoa, käyttöä tai toimintaa.
- Tämä tuote ei sovi alle 14-vuotiaiden käyttöön.
- Lennoxin käyttö voi olla kiellettyä tietyillä alueilla, kuten juna-asemilla, lentokentillä, lentokoneissa, asuinalueilla jne. Sinun tulee tarkistaa viranomaisilta, onko lennoxin käyttö sallittua tietyillä julkisilla tai yksityisillä alueilla. Käytä lennoxia aina huomioiden muiden ihmisten yksityisyys. Emme ota vastuuta mistään lennoxin väärinkäytöstä.

FIN 1

Yli 14-vuotiaille  
(4) DENVER ei hyväksy mitään vastuuta vahingoista tai sakoista, joita syntyy tuotteen myynnin jälkeisessä käytössä, toiminnassa tai ohjauvirheistä johtuen. Takuu ei ole voimassa, jos lennoxin törmää maahan tai esteeseen ja vaurioituu.

##### 1.2 Turvavaroitukset

Lennoxin on pidettävä pois väkijoukoista lennätettäessä, koska lennoxin lennätys sisältää vakavia riskejä. Kesken koottu tai rikkonainen päärunko, vialliset elektroniikkaosat tai taitamaton ohjaus voivat aiheuttaa laitevaurioita tai tapaturmia. Kiinnitä erityistä huomiota laitteen turvalliseen käyttöön.

(1) Pidettävä poissa ihmisten ja esteiden läheisyydestä

"Lennoxin lentonopeus ja tila ovat epävarmoja, joten ne voivat aiheuttaa mahdollisen vaaran." Kun lennätyspaikkaa valitaan, pysy poissa rakennusten, puiden ja sähkölinjojen läheisyydestä. VÄLTÄ lennättämästä lennoxia vilkkailla alueilla tai niiden lähellä. Vältä lennättämistä sateessa, myrskyissä ja ukkosilmalla suojataksesi laitteen ja sen osat vaurioilta.

(2) Pidettävä pois kosteista ympäristöistä

Lennoxin sisäosat sisältävät herkkiä elektroniikkakomponentteja. Älä vie lennoxia kosteisiin oloihin tai vesihöyryihin laitteen ja sen osien suojaamiseksi.

(3) Turvallinen käyttö

Lennä lennoxia fyysisten ominaisuuksiesi ja lennätystaitojesi mukaisesti. Väsymys, huomiokyvyn puute ja väärä käyttö lisäävät vahingon mahdollisuutta.

(4) Älä koske pyöriin roottoreihin

Pidä kasvat ja muu keho sekä katsojat poissa pyörivistä roottoreista. Tämän tyyppisen mallin pyörivät roottorit voivat aiheuttaa vakavan vamman.

(5) Suosittelemme lennoxin lennättämistä alle 10 metrin korkeudessa.

(6) Pidettävä pois lämmönlähteistä

Lennoxin on valmistettu metallista, kuiduista, muovista, elektroniikkakomponenteista yms. Se on pidettävä pois lämmönlähteistä ja auringonpaisteesta vääntymisen ja vaurioiden välttämiseksi.

1.3 Tarkastuslista ennen ensimmäistä lentoa

- Lennätysalueen tulee olla avoin ja suosittelemme ainakin 5 metriä pitkää x 5 m leveää x 3 metriä korkeaa aluetta.
- Varmista, että vastaanotin ja lähitin on ladattu täyteen.
- Noudata tarkasti käynnistys- ja sammutusjärjestystä ennen käyttöä. Kun aloitat lennon, kytke ensin lähitin päälle ja yhdistä akku nelikopteriin viimeiseksi; Kun lopetat lennon, irrota akku nelikopterista ensimmäiseksi ja kytke lähitin pois päältä viimeiseksi. Liitäntäjärjestyksen laiminlyönti voi aiheuttaa lennoxin hallinnan menetyksen ja vaarantaa itsesi ja muiden turvallisuuden. Noudata oikeaa käynnistys- ja sammutusjärjestystä.
- Varmista, että akun tai moottorin välinen yhteys on hyvä. Jatkuva värinä voi aiheuttaa virtalähtimien huonon kontaktin ja tehdä lennoxin hallinnasta mahdollonta.

FIN 2

### Akun asennus ja lataus Ohjain



**Paristojen asennus:** Avaa paristokotelon kansi ja asenna 3 x 1,5 V AA-paristoja osoitetun napaisuuden mukaisesti (paristot eivät sisälly toimitukseen).

**Paristot tulee asentaa vain aikuisten valvonnassa!**  
**Älä sekoita vanhoja ja uusia paristoja.**  
**Älä sekoita eri tyyppisiä paristoja.**

### Lataus

Yhdistä USB-johdon toinen pää akkuun ja toinen pää minkä tahansa tietokoneen USB-porttiin tai älypuhelimien laturiin (ei sisälly).

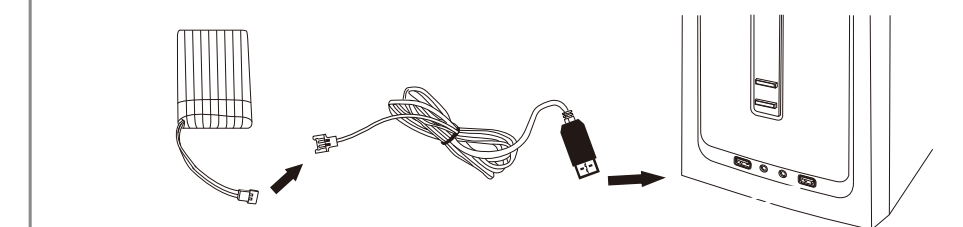

### Lennoxin

Vaurioituneiden roottorierien vaihtaminen:

Sarja sisältää 4 vararootoria, kaksi tyyppiä A ja kaksi tyyppiä B. Kuomuun on merkitty "A" ja "B", joten asenna roottori moottoriin niitä vastaavasti.

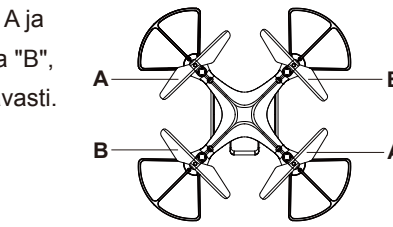

FIN 3

### Kaukosäädin

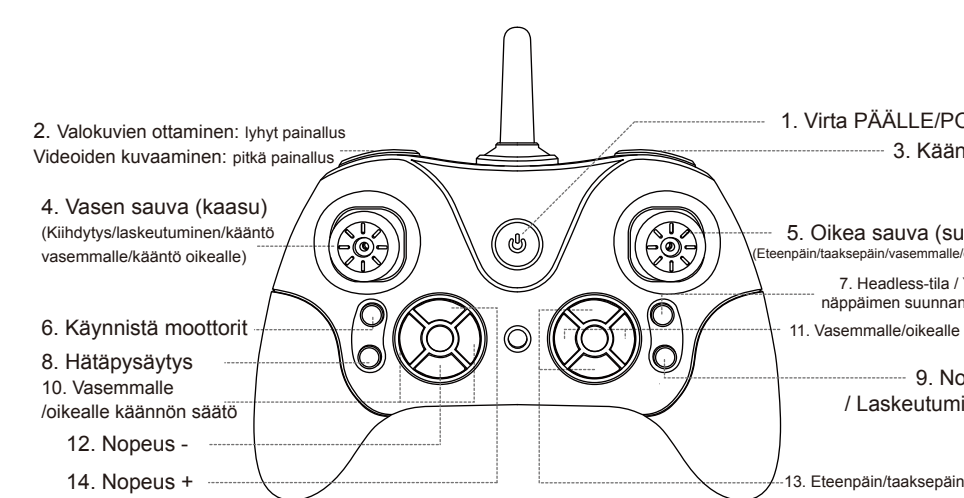

### Peruskäytön vaiheet

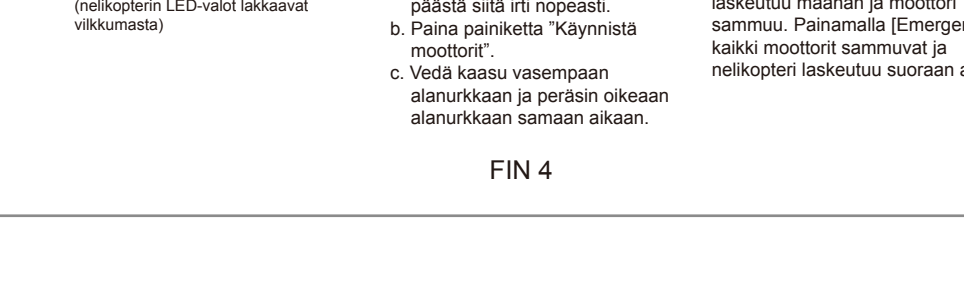
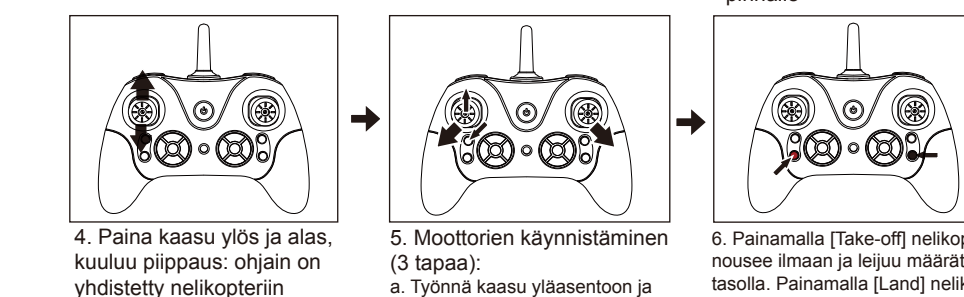
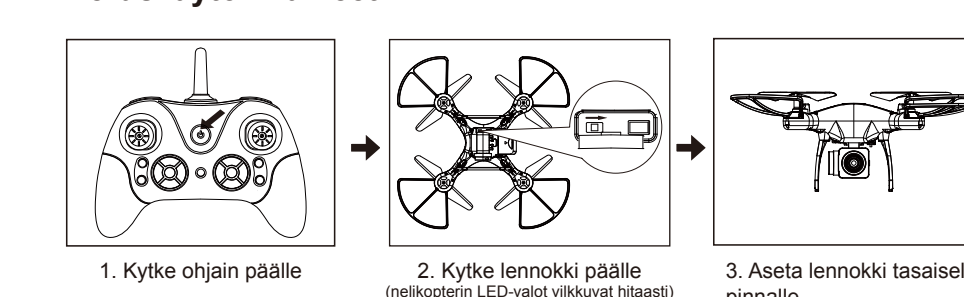

FIN 4

### Kalibroinnin nollaus (hyvin tärkeä!)

Ennen ensimmäistä lentoa on välttämätöntä tehdä kalibroinnin nollaus, jotta nelikopterit lentää vakaasti. Vedä kaasu ja suunta alavasempaan kulmaan samanaikaisesti 3 sekunnin ajaksi. Nelikopterin LED-valot vilkkuvat nopeasti, vapauta sitten kaasu ja suunta. Lennoxin LED-valot lakkaavat vilkkumasta ja palavat tasaisesti. Kalibroinnin nollaus on valmis.

### Headless-tila

#### Käynnistä/lopeteta headless-tila

Paina ohjaimen painiketta (kuvan mukaisesti), kuulet piippauksia ja siirryt sitten kompassitilaan (headless-tila). Lopeta se painamalla uudelleen. Siillä hetkellä kun käynnistät headless-tilan, se suunta, johon ohjain osoittaa, määrittää lennoxin suunnaksi. Vaikka kuinka kääntäisit lennoxia, sen nokan suunta ei muutu.

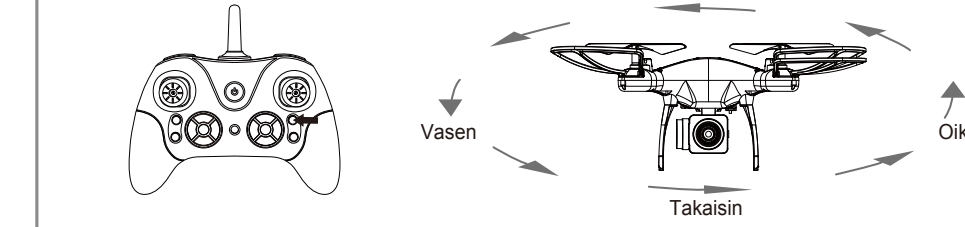

### Yhden näppäimen suunnanvaihto

Pitkä painamalla tätä painiketta (kuten kuvassa) aktivoit yhden näppäimen suunnanvaihdon ja nelikopterit yrittää nyt lentää takaisin aloitussuuntaan.

Jos haluat poistaa tämän tilan aktivoimalla, työnnä oikeaa joystickiä (peräsin) mihin tahansa suuntaan. Huomautus: Nelikopterit ei laskeudu automaattisesti. Nelikopterin korkeutta täytyy ohjata, kun käytetään takaisinpain lentotilaa.

### Kuvien ottaminen ja videoiden kuvaaminen

- Aseta microSD-muistikortti kameraan oikealla tavalla, kun nelikopterit on pois päältä.
- Yhdistä kamera nelikopteriin tavallisella virtajohdolla.
- Kytke nelikopterit päälle ja yhdistä se kaukosäätimeen, kuten kohdassa "Peruskäytön vaiheet".
- Kun nelikopterit on ilmassa, paina KUVA-painiketta, kamera ottaa yhden kuvan

FIN 5

tallentaa sen microSD-muistikortille (EI sisälly!) automaattisesti. Samanaikaisesti kameran sisällä oleva merkivalo vilkkuu nopeasti.

5. Pitkä painamalla VIDEO-painiketta kamera käynnistää kuvauksen ja kameran sisällä oleva merkivalo lakkaa vilkkumasta. Painamalla sitä uudelleen video tallennetaan microSD-muistikortille ja kamera lakkaa kuvaamasta.

6. Näet kuvan ja videon sammuttamalla ensin nelikopterin ja poistamalla microSD-muistikortin kamerasta. Laita kortti sitten mihin tahansa tietokoneeseen.

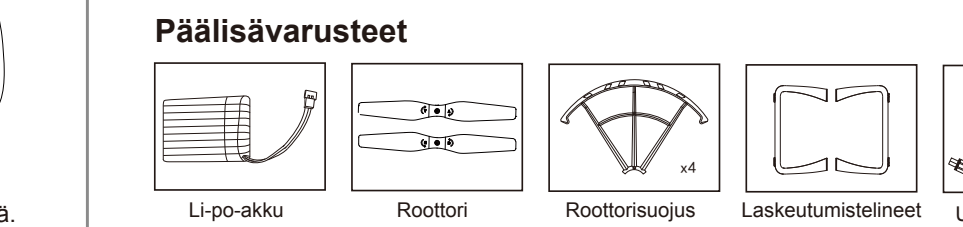
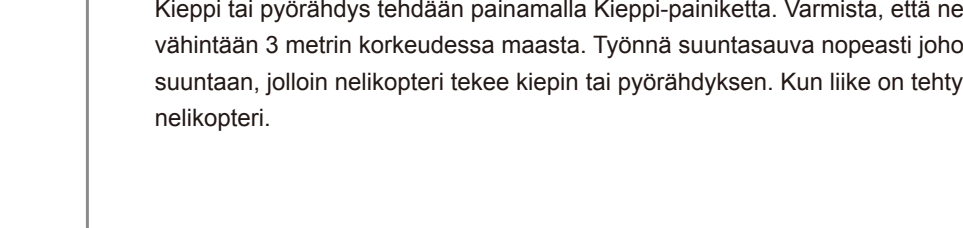

FIN 5

Ota huomioon – kaikkia tuotteita voidaan muuttaa ilman erillistä ilmoitusta. Emme vastaa käyttöoppaan virheistä tai puutteista.  
KAIKKI OIKEUDET PIDÄTETÄÄN, TEKIJÄNOIKEUS: DENVER A/S

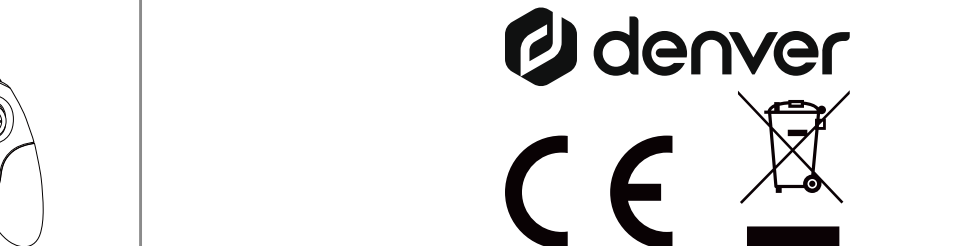

Sähkö- ja elektroniikkalaitteet sekä niissä käytettävät paristot sisältävät materiaaleja, komponentteja ja aineita, jotka voivat olla vahingollisia terveydelle ja ympäristölle, jos jätemateriaalia (pois heitettävät sähkö- ja elektroniikkalaitteet sekä paristot) ei käsitellä asianmukaisesti.

Sähkö- ja elektroniikkalaitteet sekä paristot on merkitty alla olevalla rastitun jätteen symbolilla. Symboli kertoo, ettei sähkö- ja elektroniikkalaitteita tai paristoja saa hävittää kotitalousjätteen mukana vaan ne on hävitettävä erikseen.

On tärkeää, että loppukäyttäjänä viet käytetyt paristot oikeaan keräyspaikkaan. Tällä tavoin voit varmistaa, että paristot kierrätetään lain mukaan eivätkä ne vahingoita ympäristöä.

Kaikkien kaupunkien on perustettu keräyspisteitä. Sähkö- ja elektroniikkalaitteet sekä paristot voi viedä itse ilmaiseksi pisteisiin tai ne voidaan kerätä suoraan kotoa. Lisätietoja saat kuntasi tekniseltä osastolta.

DENVER A/S vakuuttaa, että radiolaitetyyppi DENVER DCH-350 on direktiivin 2014/53/EU mukainen. EU-vaatimustenmukaisuusvakuutuksen täysimittainen teksti on saatavilla seuraavassa internetosoitteessa: Mene osoitteeseen: [denver.eu](http://denver.eu) ja napsauta hakukuvaketta verkkosivuston yläreunassa. Kirjoita mallinumero: dch-350. Siirry nyt tuotesivulle, RED-direktiivi näkyy latausten/muiden latausten alla. Käyttötaajuusalue: 2458 MHz - 2473 MHz  
Maks. lähtöteho: 25.9 W

DENVER A/S  
Omega 5A, Soeften  
DK-8382 Hinnerup  
Tanska/Denmark  
[www.facebook.com/denver.eu](http://www.facebook.com/denver.eu)



FIN 7

**Contact**

**Nordics**  
**Headquarter**  
Denver A/S  
Omega 5A, Soeften  
DK-8382 Hinnerup  
Denmark  
Phone: +45 86 22 61 00  
(Push "T" for support)  
E-Mail: [support.de@denver.eu](mailto:support.de@denver.eu)  
Fairfix GmbH  
Repair and service  
Rudolf-Diesel-Str. 3 TOR 2  
53859 Niederkassel  
(for TV, E-Mobility/Hoverboards/Balanceboards,  
Smartphones & Tablets)  
Tel.: +49 851 379 369 69  
E-Mail: [denver@fairfix.de](mailto:denver@fairfix.de)

**Benelux**  
DENVER BENELUX B.V.  
Barwoutswaarder 13C+D  
3449 HE Woerden  
The Netherlands  
Phone: 0900-3437623  
E-Mail: [support.nl@denver.eu](mailto:support.nl@denver.eu)

**Spain/Portugal**  
DENVER SPAIN S.A  
Ronda Augustas y Louis Lumiere, n° 23 - nave 16  
Parque Tecnológico  
46980 PATERNA  
Valencia (Spain)  
Spain  
Phone: +34 960 046 883  
Mail: [support.es@denver.eu](mailto:support.es@denver.eu)  
Portugal:  
Phone: +35 1255 240 294  
E-Mail: [denver.service@sattifel.com](mailto:denver.service@sattifel.com)

**Germany**  
Denver Germany GmbH Service  
Max-Emanuel-Str. 4  
94036 Passau  
Phone: +49 851 379 369 40  
E-Mail: [support.de@denver.eu](mailto:support.de@denver.eu)

**Austria**  
Lurf Premium Service GmbH  
Deutschstrasse 1  
1230 Wien  
Phone: +43 1 904 3085  
E-Mail: [denver@lurfpremium.at](mailto:denver@lurfpremium.at)

**denver.eu**  
[facebook.com/denver.eu](http://facebook.com/denver.eu)

Version 1.1