



DCW-380
denver.eu

14/03/2023



Points de collecte sur www.quefaire-demosdechets.fr
Privilégiez la réparation ou le don de votre appareil !

À déposer EN MAGASIN À DÉPOSER EN DÉCHÈTRIE
Cet appareil, ses composants, ses accessoires et ses batteries sont recyclables

Denver DCW-380

denver.eu
www.facebook.com/denver.eu
Lees deze gebruikshandleiding a.u.b. zorgvuldig door voordat u het product in gebruik neemt

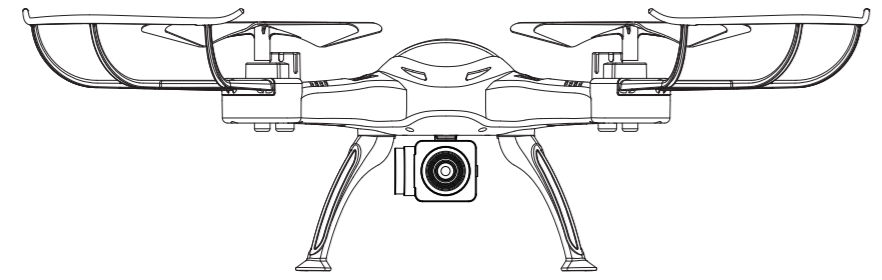

NEDERLANDS
Let op:
1 Instructies
Gelieve de gebruiksaanwijzing aandachtig te lezen en bewaar het dan op een veilige plaats voor raadpleging en onderhoud in de toekomst.

1.1 Belangrijk Bericht
(1) Dit product is geen speelgoed, het is een stukje ingewikkelde apparatuur die geïntegreerd wordt met professionele kennis van mechanische, elektrische, lucht mechanica, hoogfrequente zender en ga zo maar door, dus het moet correct geïnstalleerd en aangepast worden om ongelukken te voorkomen. De eigenaar moet altijd op een veilige manier werken, als door onjuist gebruik mensen verwond of materiële schade veroorzaakt wordt, dan aanvaarden wij als DENVER A/S geen aansprakelijkheid voor de veiligheidsverplichtingen van de werking. Zoals we geen controle hebben over de manier waarop ze onderhouden, gebruikt en bediend worden.
(2) Dit product is niet geschikt voor gebruikers onder de 14 jaar.
(3) Het gebruik van de drone kan in sommige gebieden, zoals treinstations, luchthavens, vliegtuigen, bewoonde gebieden enz. verboden worden. U dient met de autoriteiten te controleren of het gebruik van de drone is toegestaan in een aantal openbare of particuliere terreinen. Gebruik de drone altijd met in gedachte van de privacy van mensen niet te schenden. We sluiten aansprakelijkheid voor elk verkeerd gebruik van de drone uit.

NED 1

Voor leeftijd 14+
(4) Wij DENVER aanvaarden geen enkele aansprakelijkheid voor elke veiligheidsverplichtingen of boetes die voortvloeien uit de werking, het gebruik of de verkeerde controle na verkoop van de producten. De garantie geldt niet voor als de drone crasht en beschadigd raakt.
1.2 Veiligheidsvoorschriften
Omdat het vliegen van drones een hobby is met veel risico, dient u de drone tijdens het vliegen uit de buurt te houden van groepen mensen. Verkeerd samenstellen of gebroken hoofdframe of defecte elektronische apparatuur of ongekwalificeerde werking kunnen de machine beschadigen en ongelukken veroorzaken. Gelieve bijzondere aandacht aan een veilige werking te besteden.

(1) Weg houden van mensen en obstakels
"De vliesnelheid en de status van de drone is onzeker, dus het kan potentiële gevaar veroorzaken." Bij het kiezen van een plaats om te vliegen moet u uit de buurt van gebouwen, bomen en elektriciteitsleidingen blijven. VERMIJD vliegen in of in de buurt van drukke gebieden. Ondertussen vliegen in regen, storm, donder en bliksem vermijden om de machines en onderdelen te beschermen tegen beschadiging.
(2) Weg houden van vochtige omgevingen
De binnenkant van de drone is gemaakt uit precieze elektronische componenten. Blijf uit de buurt van vocht of waterdamp om de machines en onderdelen te beschermen.
(3) Veilige bediening
Gelieve met uw drone volgens uw fysieke toestand en vluchtvaardigheid te vliegen. Moeheid, lusteloosheid en de verkeerde werking zullen de mogelijkheid van accidenteel gevaar kunnen verhogen.
(4) Weg houden van draaiende bladen
Houd uw gezicht en lichaam, evenals alle toeschouwers uit de buurt van de draaiende bladen. De draaiende bladen van een model van dit type kunnen ernstig letsel veroorzaken.
(5) We raden u aan de drone te vliegen op een hoogte onder de 10 meter.
(6) Weg houden van warmte
Een drone is gemaakt van metaal, glasvezel, kunststof, elektronische componenten, enz. Dus houd deze weg van warmte en zonneshijm om vervorming en beschadiging te voorkomen.

1.3 Controleer de Lijst voor de Eerste Vlucht
(1) Het vliegveld moet zich in een open ruimte bevinden en we raden u 5M lengte * 5M breed * 3M hoogte aan.
(2) Zorg ervoor dat de ontvanger en zender volledig opgeladen zijn.
(3) Gelieve zich strikt te gehoorzamen aan de volgorde van de aanzetten, uitzetten Voorafgaand aan ingebruikname. Wanneer u met uw vlucht begint, schakel dan eerst de zender in en sluit daarna de batterij aan op de drone; Wanneer u de vlucht eindigt, koppel a.u.b. eerst de batterij los van uw drone en schakel daarna de zender uit. Een storing in de volgorde van koppeling kan ertoe leiden dat uw drone door controleverlies en uzelf en anderen veiligheid bedreigd. Volg een correcte gewoonte van aanzetten en uitzetten.
(4) Zorg ervoor dat de verbinding stevig is tussen batterij of motor. De voortdurende trilling kan een slechte verbinding van de stroomterminal veroorzaken en de drone oncontroleerbaar maken.

NED 2

Batterijen installeren & opladen

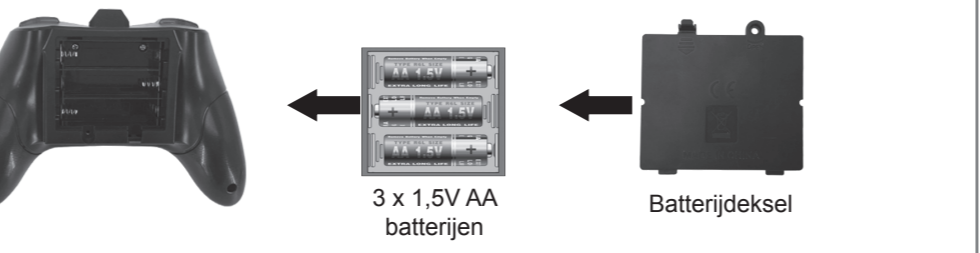

De batterijen installeren: Open het klepje van de batterijhouder en installeer 4 x 1,5V AA batterijen volgens de juiste polariteitmarkeringen (batterijen niet inbegrepen).
De batterijen dienen uitsluitend onder toezicht van een volwassene worden geïnstalleerd!
Combineer geen oude en nieuwe batterijen.
Combineer geen verschillende batterijtypes.

Opladen

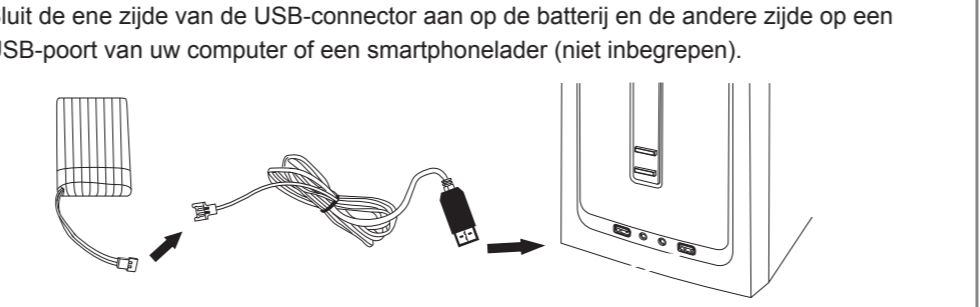

Sluit de ene zijde van de USB-connector aan op de batterij en de andere zijde op een USB-poort van uw computer of een smartphonelader (niet inbegrepen).
Drone
Beschadigde rotors vervangen:
Uw set komt met 4 reserverotors, twee stuks type A en twee stuks type B. U zult de letter "A" en "B" op de beschermkap zien; plaats de rotor vervolgens dienovereenkomstig op de motor.

NED 3

Afstandsbediening

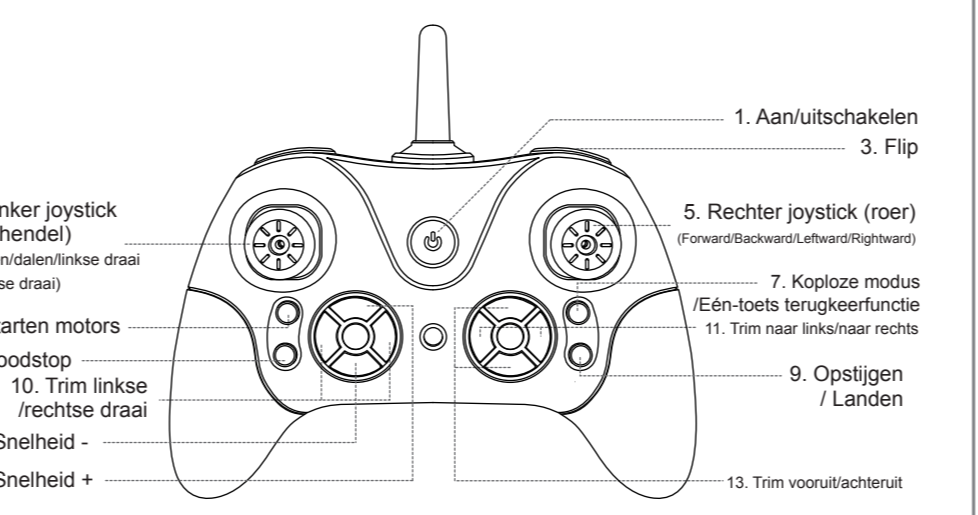

Standaard bedieningsstappen

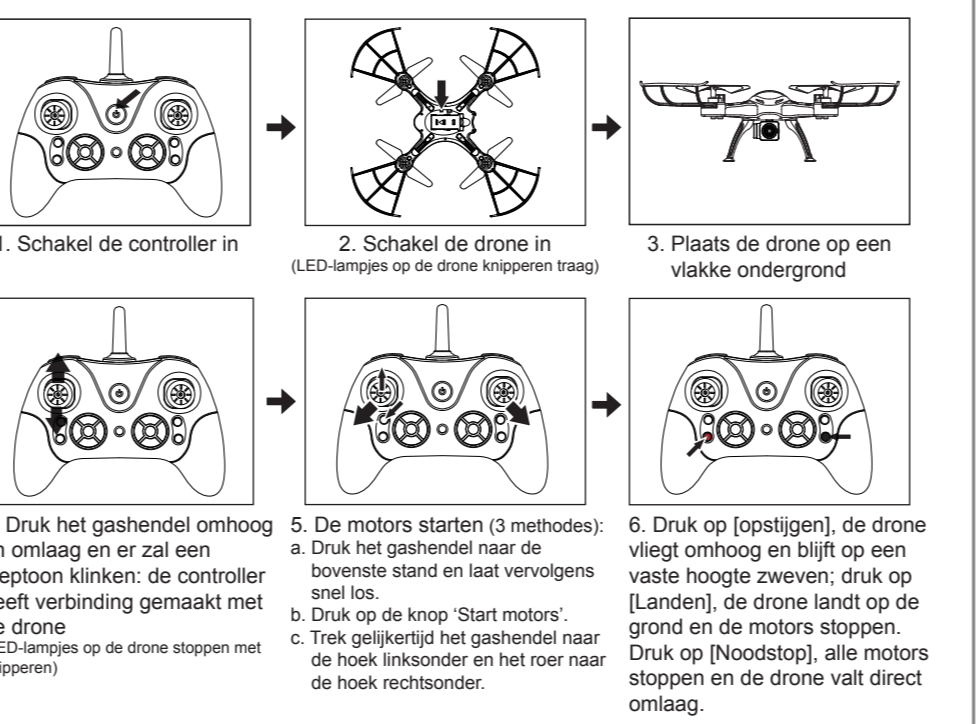

NED 4

Kalibratie reset (uiterst belangrijk!)

De kalibratie reset moet vóór uw eerste vlucht worden uitgevoerd, om ervoor te zorgen dat de drone stabiel zal vliegen: Trek het gashendel en roer voor 3 seconden gelijktijdig naar rechts onder, de LED-lampjes op de drone zullen snel knipperen, laat het gashendel en roer vervolgens los.
De LED-lampjes op de drone zullen stoppen met knipperen en constant blijven branden. Kalibratie reset voltooid.

Koploze modus

De koploze modus starten/verlaten
Druk op de knop op de controller (zie afbeelding), er zullen enkele pieptonen klinken en vervolgens wordt de kompasmodus (koploze modus) gestart. Druk nogmaals op de knop om te verlaten.
Op het moment waarop u de koploze modus start, zal de richting waarin de regelaar is gericht vast worden ingesteld als de richting van de drone. Ongeacht hoe u de drone draait, zal de richting vooruit niet dienovereenkomstig veranderen.

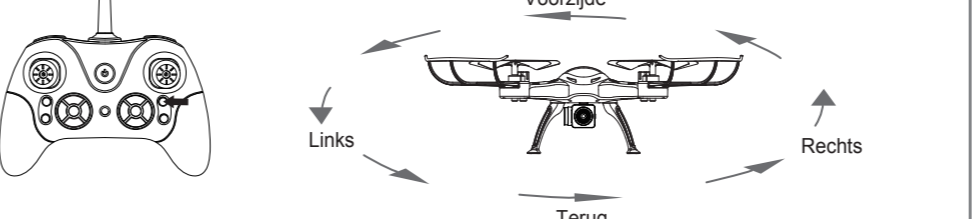

Eén-toets terugkeerfunctie

Lang druk op deze knop (zie afbeelding) om de functie "één-toets terug" te activeren en de drone zal vervolgens terug naar zijn startrichting proberen te vliegen. Druk de rechter stick (stuurknuppel) naar een willekeurige richting om deze modus te deactiveren.
Opmerking: De drone zal niet automatisch landen, u zult nog steeds de hoogte van de drone moeten regelen wanneer u de één-toets terugvliegmodus gebruikt.

WiFi-camera

1. APP DOWNLOADEN & INSTALLEREN
1.1 Zoek naar [GX-FPV] in de iOS App Store of in Android Google Play
1.2 Download en installeer deze app op uw smartphone of tablet
2. DE DRONE VERBINDEN MET DE APP
2.1 Schakel de drone in
2.2 Open de instellingen van uw smartphone/tablet en schakel de WiFi-functie in

NED 5

2.3 Zoek naar een WiFi-hotspot [WiFi UFO...]. Klik op deze optie en wacht totdat "verbonden" verschijnt om de verbinding tot stand te brengen.
2.4 Start de App [GX-FPV] en klik op het icoontje [PLAY] om de bedieningsinterface te openen. U kunt nu van real-time video van de camera genieten.
2.5 Gebruikers kunnen de drone nu bediening met de icoontjes in de App. Klik a.u.b. op het icoontje [?] om de gedetailleerde gebruikshandleiding zorgvuldig te lezen.
2.6 Foto- en videobestanden zullen automatisch worden opgeslagen op de smartphone / tablet.



Flips en rollen

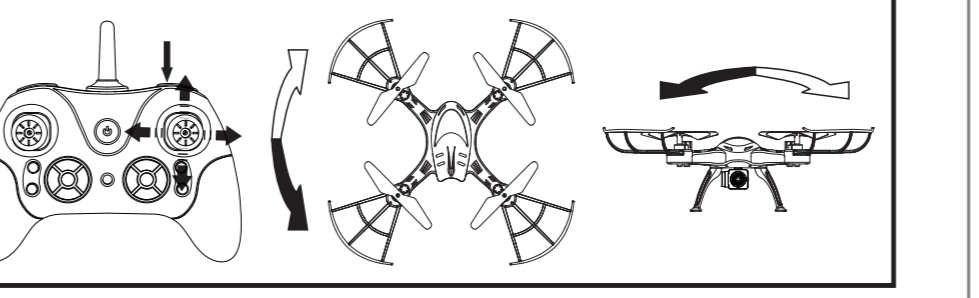

Nadat u bekend bent geraakt met de algemene vluchtbedieningen, dan bent u gereed om te leren hoe u flips en rollen maakt met de drone.
Zorg ervoor dat de drone minstens 3 meter boven de grond vliegt, druk op de knop Flip en druk het roer snel in de gewenste richting om een flip of rol te maken met de drone. Stabiliseer de drone nadat de manoeuvre eenmaal is voltooid.

Hoofaccessoires

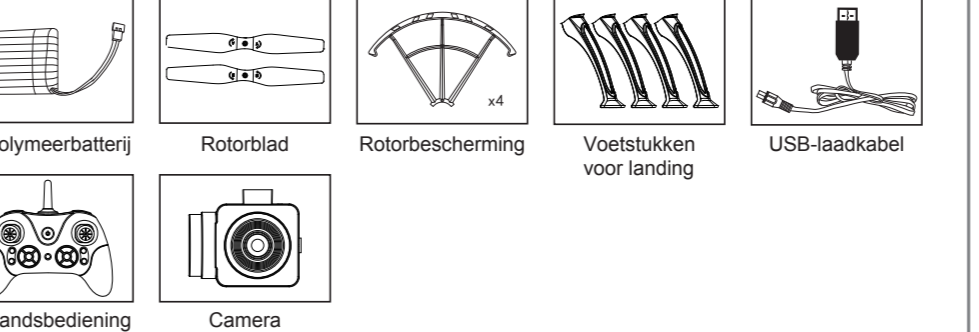

NED 6

Technische wijzigingen kunnen zonder voorafgaande kennisgeving worden gewijzigd. Fouten en weglatingen in de handleiding zijn voorbehouden.
ALLE RECHTEN VOORBEHOUDEN/AUTEURSRECHT DENVER A/S



Elektrische en elektronische apparatuur en de inbegrepen batterijen bevatten materialen, componenten en stoffen die schadelijk kunnen zijn voor uw gezondheid en het milieu, indien de afvalproducten (afgedankte elektrische en elektronische apparatuur en batterijen) niet correct worden verwerkt.

Elektrische en elektronische apparatuur en batterijen zijn gemarkeerd met een doorgekruist klike-symbool, zoals hieronder afgebeeld. Dit symbool is bestemd de gebruiker er op te wijzen dat elektrische en elektronische apparatuur en batterijen dient als normaal huishoudelijk afval afgedankt dienen te worden, maar gescheiden moeten worden ingezameld.

Als eindgebruiker is het belangrijk dat u uw verbruikte batterijen inlevert bij een geschikte en speciaal daarvoor bestemde faciliteit. Op deze manier is het gegarandeerd dat de batterijen worden hergebruikt in overeenstemming met de wetgeving en het milieu niet aantasten.

Alle steden hebben specifieke inzamelpunten, waar elektrische of elektronische apparatuur en batterijen kosteloos ingeleverd kunnen worden op recyclingstations of andere inzamellocaties. In bepaalde gevallen kan het afval ook aan huis worden opgehaald. Vraag om meer informatie bij uw plaatselijke autoriteiten.

Hierbij verklaar ik, DENVER A/S, dat het type radioapparatuur DENVER DCW-380 conform is met Richtlijn 2014/53/EU. De volledige tekst van de EU-conformiteitsverklaring kan worden geraadpleegd op het volgende internetadres: Bezoek a.u.b.: denver.eu en klik vervolgens op het ZOEK-icoontje op de volgende regel van de website. Type modelnummer: dcw-380.
Open nu de productpagina en de rode richtlijn is te vinden onder downloads/overige downloads. Frequentie bereik: 2458 MHz - 2473 MHz
Totaal vermogen: 18.5 W

DENVER A/S
Omega 5A, Soeften
DK-8382 Hinnerup
Denmark
www.facebook.com/denver.eu

Waarschuwing!
- Interne lithiumbatterij
- Probeer het product niet te openen!
- Niet blootstellen aan warmte, water, vocht en direct zonlicht!

NED 7

Contact

Nordics
Headquarter
Denver A/S
Omega 5A, Soeften
DK-8382 Hinnerup
Denmark
Phone: +49 851 379 369 40
E-Mail: support.de@denver.eu

Phone: +45 86 22 61 00
(Push "T" for support)
E-Mail: support.hq@denver.eu
For technical questions, please write to: support.hq@denver.eu
For all other questions please write to: contact.hq@denver.eu

Germany
Fairfix GmbH
Repair and service
Rudolf-Diesel-Str. 3 TOR 2
53859 Niederkrassel
(for TV, E-Mobility/Hoverboards/Balanceboards, Smartphones & Tablets)
Tel.: +49 851 379 369 69
E-Mail: denver@fairfix.de

Benelux
DENVER BENELUX B.V.
Barwoutswaard 13C-D
3449 HE Woerden
The Netherlands
Phone: 0900-3437623
E-Mail: support.nl@denver.eu

Austria
Lurf Premium Service GmbH
Deutschstrasse 1
1230 Wien
Phone: +43 1 904 3085
E-Mail: denver@lurfservice.at

Spain/Portugal
DENVER SPAIN S.A
Ronda Augustes y Louis Lumiere, n° 23 - nave 16
Parque Tecnológico
46980 PATERNA
Valencia (Spain)
Spain
Phone: +34 960 046 883
Mail: support.es@denver.eu
Portugal:
Phone: +35 1255 240 294
E-Mail: denver.service@safiel.com



denver.eu
facebook.com/denver.eu
Version 1.1