



Traducción del manual original
SEL-10370F



facebook.com/denver.eu

Diciembre/2022



¡IMPORTANTE! Léalo detenidamente y guárdelo como referencia futura.

Antes de poner en funcionamiento este vehículo, lea todas las instrucciones para obtener un montaje y funcionamiento seguros. El manual de usuario puede guiarlo a través de las funciones y uso del scooter eléctrico. Antes de usar el scooter eléctrico, familiarícese con cómo operarlo de forma que pueda mantener el scooter eléctrico en las mejores condiciones posibles.

Este aparato pueden usarlo niños a partir de los 14 años de edad y personas con capacidades físicas, sensoriales o mentales reducidas o con falta de conocimientos o experiencia siempre que se les ofrezca supervisión o se les dé instrucciones respecto al uso de aparatos de manera segura y entiendan los riesgos que implica.

Los niños no deben jugar con el aparato.

Los niños no deben realizar la limpieza ni el mantenimiento sin supervisión.

El aparato solo debe usarse con la unidad de alimentación que se adjunta con el aparato. Este aparato contiene pilas que no son sustituibles.

Contenidos

1. Información importante antes de su uso.....	3
2. Vista general del producto	4
3. Desplegar y plegado del scooter	6
4. Montaje del aparato	9
5. Carga del scooter	11
6. Uso previsto	12
7. Instrucciones de seguridad.....	12
8. Mantenimiento	13
9. Control de funcionamiento	17
10. Especificaciones	20
11. Advertencias	21
12. Estacionamiento seguro del scooter eléctrico.....	21
13. Transporte seguro	22

1. Información importante antes de su uso

Solicitamos que los propietarios de este scooter que lo carguen y guarden de forma segura.

Por motivos de seguridad y para proteger la vida útil de la batería, nunca cargue el scooter eléctrico a temperaturas inferiores a 5 °C o superiores a 45 °C. Igualmente, desconecte siempre el scooter eléctrico del cable de alimentación una vez que esté completamente cargado. Use siempre el adaptador de alimentación que se suministra para cargar el scooter eléctrico.

Asegúrese de que todos los tornillos están apretados debidamente para evitar situaciones peligrosas.

ADVERTENCIA

- Asegúrese de comprobar que el sistema de dirección está ajustado correctamente y que todos los componentes de la conexión están firmemente asegurados y no están rotos antes de conducir; remítase la montaje del manillar y a las instrucciones de seguridad.
- Lea la guía de funcionamiento y las advertencias de las técnicas correctas de uso y frenado
- Lleve siempre calzado.
- Las tuercas de seguridad y otros accesorios de seguridad pueden perder su efectividad con el tiempo. Compruebe los mismos a intervalos regulares.
- No se pueden cambiar todos los componentes y materiales del scooter eléctrico. No se permiten las modificaciones.

2. Vista general del producto

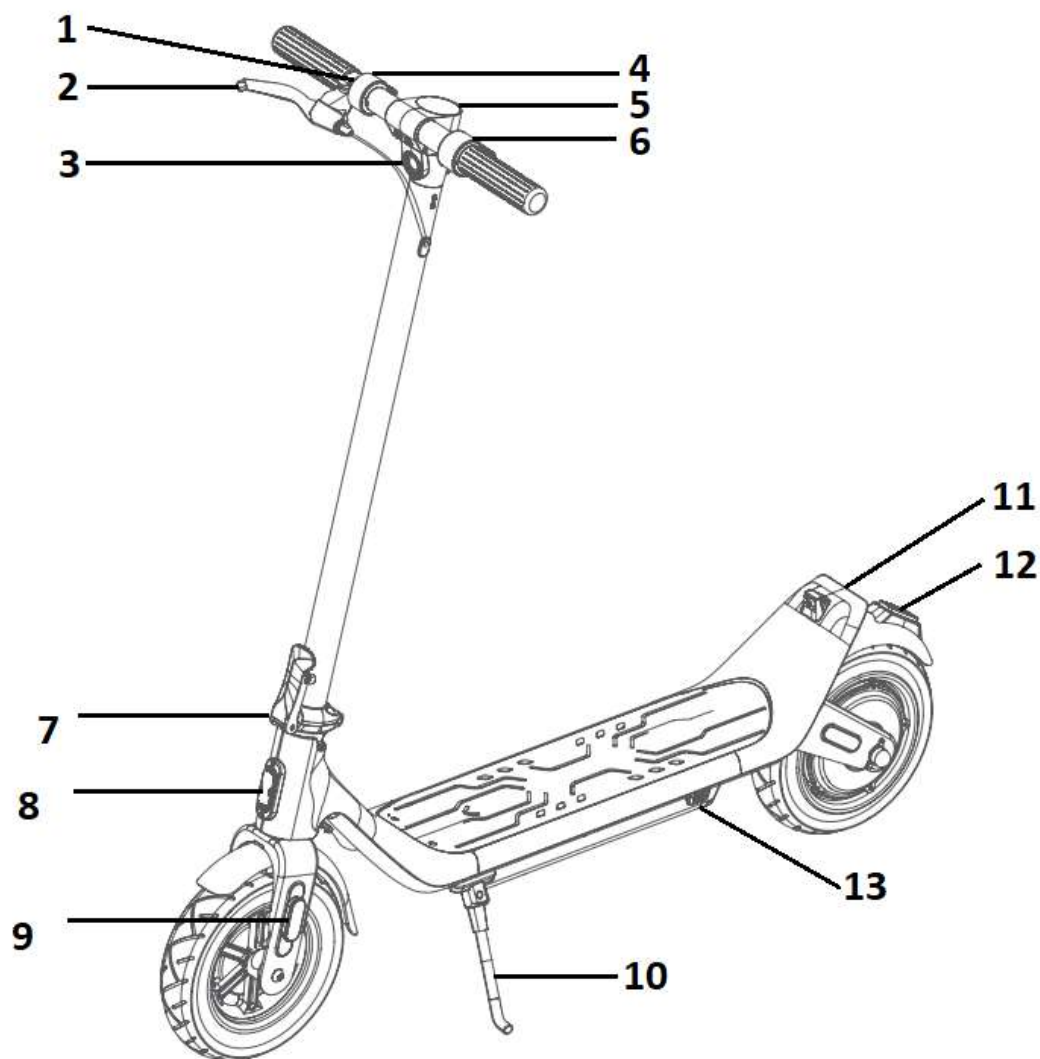

- | | |
|--|-------------------------|
| 1. Acelerador | 7. Mecanismo de plegado |
| 2. Palanca del freno para el freno de tambor | 8. Reflector delantero |
| 3. Luz delantera | 9. Reflector lateral |
| 4. Timbre | 10. Soporte plegable |
| 5. Pantalla | 11. Luz trasera |
| 6. Freno eléctrico | 12. Reflector trasero |
| | 13. Puerto de carga |

Accesorios:

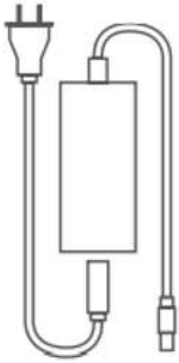

1



2

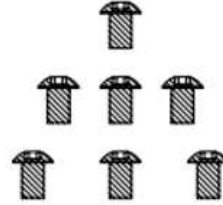

3

1. Cargador
2. Llave Allen con forma de T para montar los tornillos.
3. Tornillos para montar la dirección delantera (6 unidades).

3. Desplegar y plegado del scooter

Desdoblarlo

1. Libere el polo delantero del gancho.

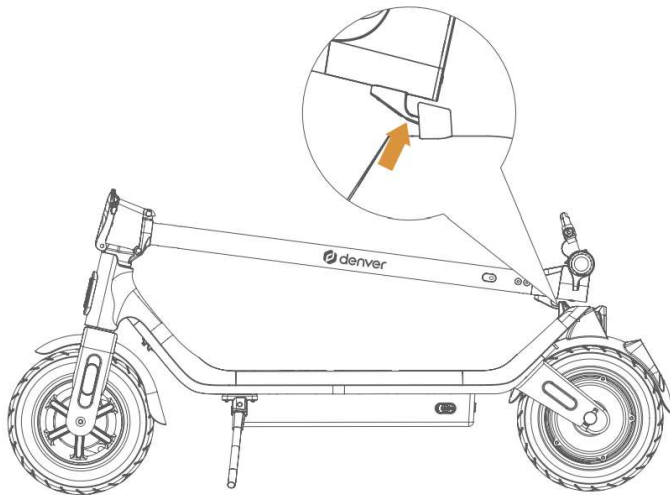

2. Levante lentamente el manillar.

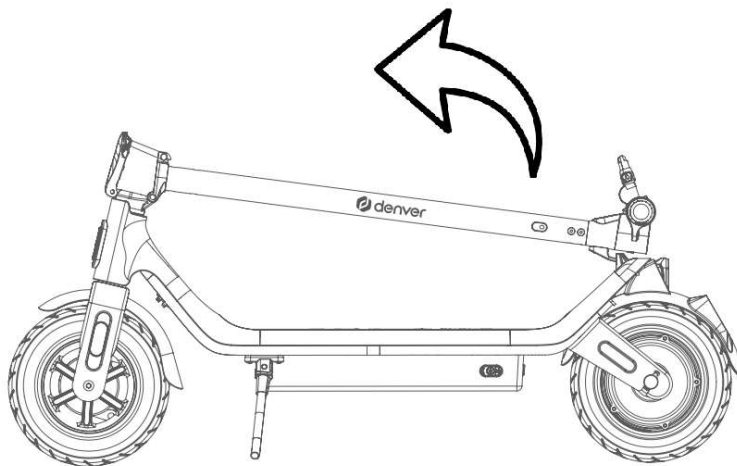

3. Bloquee el mecanismo de bloqueo.

Presione el asa de plegado sobre el polo delantero hasta que se bloquee. Tire del asa de bloqueo para confirmar que está bloqueado.



Plegado

Pulse el botón el botón con forma de bola pequeña tal y como se muestra debajo para liberar el bloqueo.

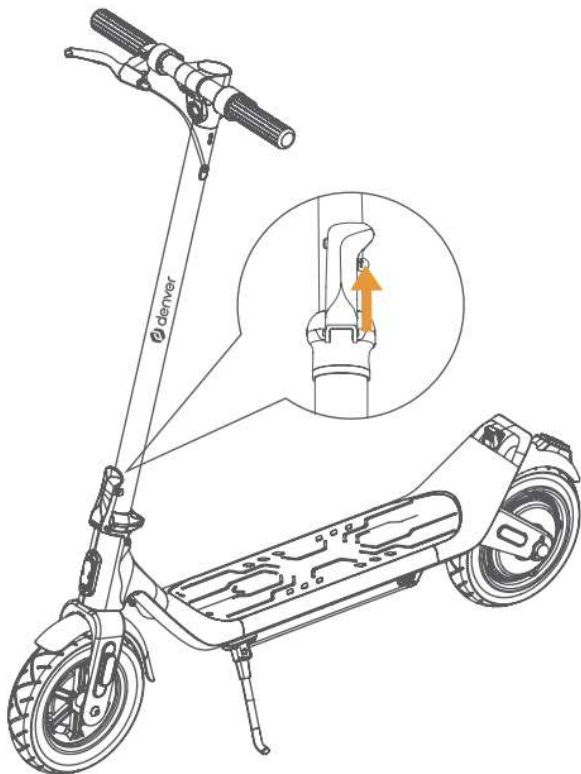

Extraiga el asa de plegado y ahora puede bajar el polo delantero.

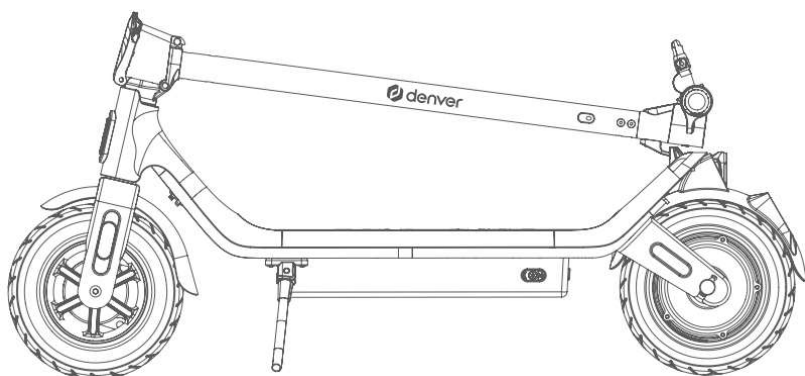

4. Montaje del aparato

Montaje de la dirección delantera.

1. Conecte el cable inferior con fuerza



2. Baje el cable dentro del tubo y baje con cuidado la dirección sin que el cable se quede atascado.



3. Monte los 6 tornillos con la llave Allen que se incluye. Apriételos bien.



5. Carga del scooter

Conecte el adaptador de alimentación que se suministra al puerto de carga del scooter eléctrico.

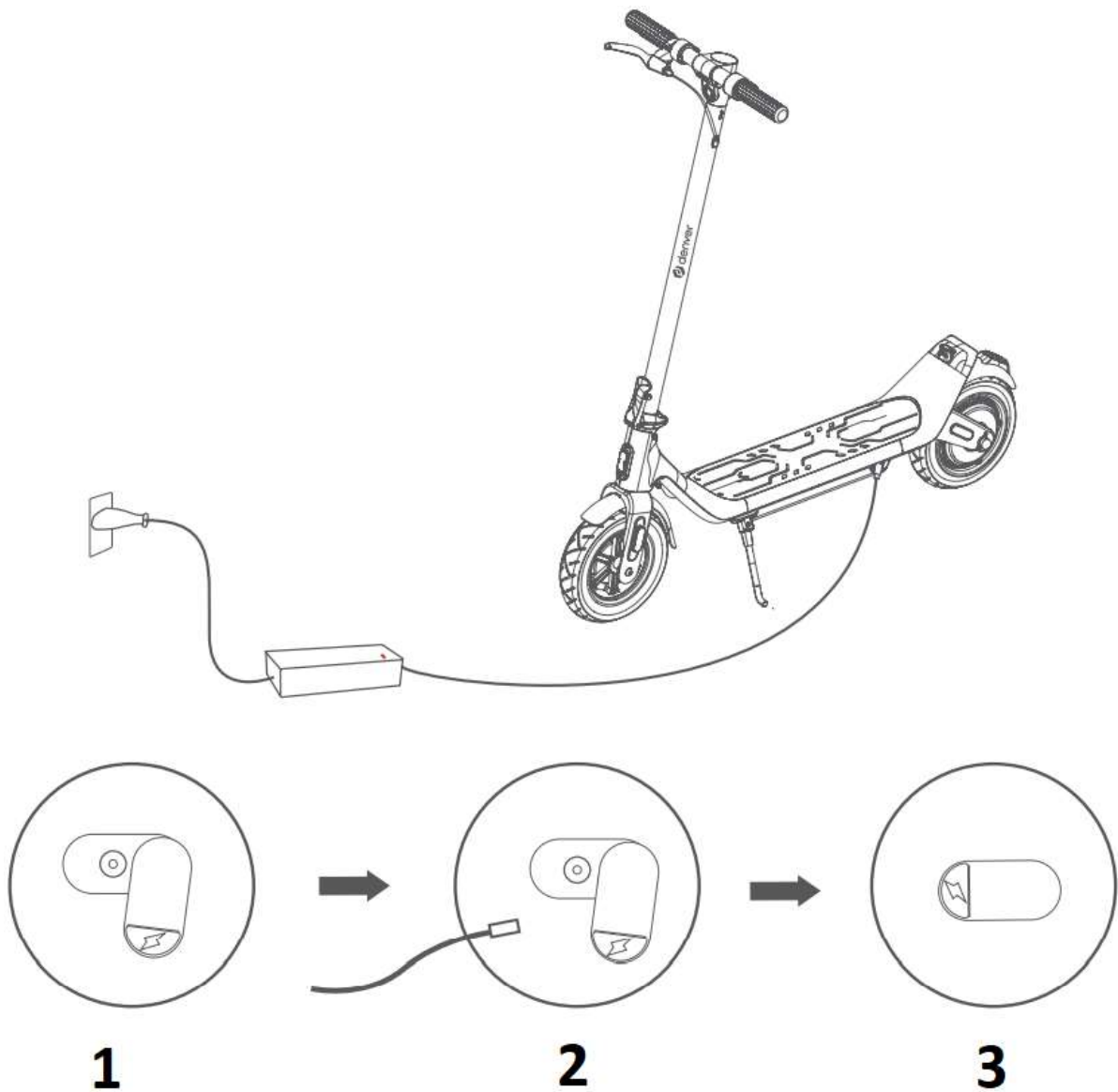

1. Abra la aleta de goma.
2. Conecte el adaptador de alimentación en el puerto de carga.
3. Apriete la aleta de goma tras cargarlo para evitar que entre suciedad o agua.

Asegúrese de usar únicamente el adaptador de alimentación original al cargarlo.

6. Uso previsto

El scooter eléctrico debe usarlo por una persona con una edad de al menos 14 años con un peso máximo de 100 kg. Los otros parámetros para el funcionamiento permisible del scooter eléctrico se definen en la sección (“10. Lista of parámetros”). Muy importante, el scooter eléctrico solo puede operarse en condiciones de buena visibilidad y solo si se cumplen las condiciones físicas para la estabilidad del scooter eléctrico (por ejemplo, no sobre una pierna / no bajo la influencia de drogas o bebidas alcohólicas). Cuando se opere el scooter eléctrico, el operador debe llevar el equipo protector personal que se especifica en la sección (“13. Advertencias > 13.1 Preparación”).

7. Instrucciones de seguridad

Recomendamos que use siempre un casco y equipo protector como coderas, rodilleras, guantes y muñequeras para asegurar su seguridad personal.



Asimismo asegúrese de que ha leído detenidamente el manual de usuario, para asegurarse de que sabe cómo conducirlo de forma segura y divertida.

Es su responsabilidad ser consciente y cumplir con toda la normativa. Si no hay normativa para este scooter eléctrico en su país, tenga cuidado de su propia seguridad y de la seguridad de otras personas.

Asimismo preste atención a otras personas. Conduzca siempre con seguridad y solo a una velocidad que le permita frenar con seguridad en cualquier momento. Algo común a todos estos productos es que existe el riesgo de que se pueda caer del producto y lesionarse. Conduzca siempre de la forma más segura posible.

Si presta el scooter eléctrico a amigos o familia, asegúrese de que usen el equipo de protección personal y saben cómo conducirlo.

Antes de conducir el scooter eléctrico, compruebe que todas las piezas funcionen como se supone que deben hacerlo. Si se detectan cualquier pieza floja, un ruido anormal, una vida útil de la batería corta, póngase en contacto con su distribuidor para el mantenimiento del producto y la garantía. No repare usted mismo el scooter eléctrico.

Inspeccione el neumático delantero y trasero, el freno trasero y la zapata del freno conforme a la Sección 8 de las especificaciones de mantenimiento de estas instrucciones de funcionamiento.

Evite aplicar demasiada fuerza, pisar o levantar el scooter con el guardabarros trasero. Esto puede provocar que el guardabarros de afloje o que se dañe. Esto no lo cubre la garantía.

Evite frenar constantemente. Como resultado, los neumáticos no solo se desgastarán, sino que se calentarán. Esto suavizará la goma y ya no tendrá el mismo agarre a la carretera que el normal. No toque el neumático tras frenar.

Si oye ruidos no habituales o nota fricción cuando enciende el scooter eléctrico, puede que esté dañado un cojinete. Un cojinete desgastado puede incluso estar indicado por una fuerte vibración del manillar. En este caso, póngase en contacto con el distribuidor ya que es necesario sustituir el cojinete y/o comprobar y ajustar el manillar.

Conduzca el scooter eléctrico únicamente sobre una superficie seca; en caso contrario, la seguridad de la conducción y el rendimiento de los frenos puede verse afectado y el motor o los cojinetes pueden dañarse.

No suba o baje pendientes largas y pronunciadas.

Deje de conducir cuando reciba el "Aviso de batería baja". El scooter eléctrico no dispone de la misma tracción de la normal y el freno eléctrico no funciona. En este caso, use el freno de tambor para detener el scooter eléctrico.

No use el freno eléctrico y el acelerador de mano al mismo tiempo.

Un scooter eléctrico que funcione normalmente funciona de forma segura y silenciosa. Si oye ruidos o nota un funcionamiento a trompicones, compruebe las ruedas, cojinetes y frenos. Póngase en contacto con el servicio de atención al cliente para su reparación y mantenimiento si es necesario.

8. Mantenimiento

ADVERTENCIA

Al igual que cualquier componente mecánico, el vehículo está sujeto a altos esfuerzos y desgaste. Los diversos materiales y componentes pueden reaccionar de forma diferente al desgaste o la fatiga. Si la vida útil esperada de una componente se ha superado, puede romperse súbitamente y, por lo tanto, arriesgarse a provocar lesiones al usuario. Las grietas, arañazos y decoloración en las áreas sujetas a grandes esfuerzos indican que el componente ha superado su vida útil y debe sustituirse.

Para asegurarse de que obtiene el mejor rendimiento y la mejor experiencia de su scooter eléctrico, es importante realizar un mantenimiento regular de los componentes importantes del producto.

-
- Mantenimiento de la batería
 - Cojinetes, tornillos, frenos y ruedas
 - Almacenamiento y limpieza

Mantenimiento de la batería

Todas las baterías tienen una vida útil, y su rendimiento disminuirá con el tiempo; sin embargo, aquí presentamos algunos consejos para maximizar la vida útil de la batería.

Asegúrese de que la batería se carga a intervalos regulares, incluso si no va a usar el scooter eléctrico durante un periodo prolongado de tiempo. Esto es para evitar daños a la batería causada por una baja tensión durante un periodo de tiempo prolongado.

Evite drenar completamente la batería. Es mejor cargarla mientras todavía tiene carga. Esto prolongará la vida de la batería. Si la batería se vacía constantemente, dañará la batería (una batería con daños causados por un manejo incorrecto no está cubierta por la garantía).

Asimismo si conduce el scooter eléctrico en zonas frías o muy cálidas, el tiempo de la batería puede ser inferior a cuando se conduce en temperaturas de entre 15-25°C. No se trata de un fallo de las baterías, sino de un comportamiento normal.

Por favor, tenga en cuenta: Incluso una batería completamente cargada se quedará sin energía si no se usa el scooter durante cierto periodo de tiempo. Espere que una batería completamente cargada mantenga la energía entre 90 y 120 días en modo apagado antes de que se descargue completamente. Si solo está parcialmente cargada, este periodo es inferior.

Asegúrese de que la batería no alcanza temperaturas superiores a 50°C, o inferiores a menos 10°C durante periodos prolongados de tiempo. (por ejemplo, no deje el scooter eléctrico en un coche caliente en verano, no coloque las baterías en el fuego, etc.) La temperatura baja (por ejemplo, temperaturas bajo cero) pueden dañar las celdas de las baterías.

Mantenga el scooter eléctrico alejado de cualquier llama viva u otras fuentes de calor para evitar que la batería se caliente demasiado. Asimismo asegúrese de no dejar el scooter eléctrico a temperaturas muy frías. Tanto el calor como el frío excesivo pueden provocar que la batería se descargue.

Use únicamente el cargador original o una pieza de sustitución original, ya que baterías diferentes pueden requerir un cargador específico, y si usa otros cargadores, esto puede ocasionar daños en el producto.

No sobrecargue o descargue la batería.

Está prohibido desmontar el paquete de la batería. Esto solo puede gestionarlo el centro de servicio de reparaciones oficial y profesionales.

Cojinetes, tornillos, frenos y ruedas

El scooter eléctrico está fabricado con piezas móviles similares a las de una bicicleta, que con el tiempo, son susceptibles al desgaste.

Cojinetes y tornillos:

EL scooter eléctrico dispone de cojinetes sellados y a prueba de polvo de forma que no es necesaria su lubricación. Compruebe el desgaste de los cojinetes a intervalos regulares para evitar una conducción insegura. No suba y baje y no aplique una fuerza excesiva para evitar dañar los cojinetes. Este no es un scooter deportivo.

Asegúrese de que todas las tuercas y tornillos están debidamente apretados para evitar situaciones de inseguridad. Recomendamos un valor de apriete promedio de 20N/m.

Compruebe los tornillos regularmente y apriételes si parecen flojos.

Frenos:

Compruebe el freno en busca de desgaste a intervalos regulares para evitar una conducción insegura. No lo aplique

Evite usar el scooter eléctrico cuando los frenos están gastados.

Ruedas:

Compruebe el desgaste de las ruedas a intervalos regulares para evitar una conducción insegura.

Para los neumáticos inflables al vacío, asegúrese de mantener la presión correcta de 3.8 bares, ya que los neumáticos duros durarán más tiempo.

Si la rueda parece abombada incluso después de que se aprieten los tornillos, los cojinetes pueden estar desgastados y requiere sustituirlos.



-
- Asegúrese de comprobar que el sistema de dirección está ajustado correctamente y que todos los componentes de la conexión están firmemente asegurados y no están rotos antes de conducir; remítase a montaje del manillar y a las instrucciones de seguridad.
 - Lea la guía de funcionamiento y las advertencias de las técnicas correctas de uso y frenado
 - Lleve siempre calzado.
 - Recomendamos encarecidamente que lleve siempre casco / protecciones para su propia protección.
 - Las tuercas de autobloqueo y otros accesorios de autobloqueo pueden perder su efectividad.
 - No se pueden cambiar todas las piezas y los materiales del scooter eléctrico (solo se pueden usar piezas originales; no se permiten las modificaciones en el scooter. Si lo hace, se anula la garantía.

Almacenamiento y limpieza

Si el scooter eléctrico se ensucia, límpielo con un paño húmedo solamente; no puede usar agua a presión o agua corriente, ya que esto puede ocasionar daños a componentes vitales. Asimismo es posible utilizar un poco de dentífrico si la suciedad está adherida. Recuerde limpiarlo con un paño húmedo después de esto.

Asegúrese de apagar el scooter eléctrico mientras lo limpia, y asegúrese de cubrir la entrada de carga para evitar problemas con los componentes electrónicos.

Asegúrese de secar el scooter con una toalla, en caso de que se moje.

Por favor, tenga en cuenta: No use alcohol, gasolina, queroseno u otros componentes químicos volátiles o corrosivos. Esto puede dañar tanto la apariencia como la estructura interna del scooter eléctrico.

Guarde el scooter eléctrico en un entorno fresco y seco cuando no lo use. Evite dejarlo en el exterior, ya que no está fabricado para guardarlo en zonas húmedas. Tampoco se recomienda exponerlo a altas temperaturas provocadas por la luz solar directa durante mucho tiempo.

9. Control de funcionamiento

Para obtener un mejor funcionamiento, lea detenidamente las instrucciones.

9.1 Control y pantalla

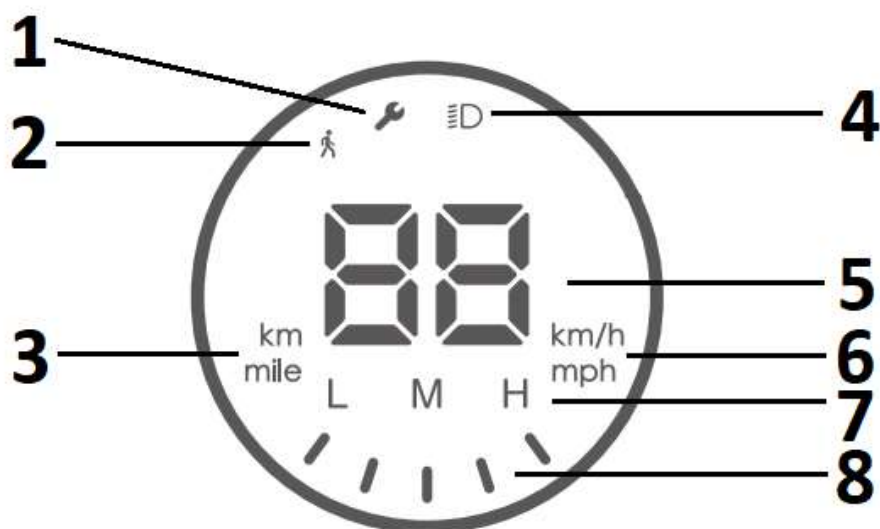

1. Modo de servicio / condición de error. Fallo del scooter. Póngase en contacto con soporte.
2. Modo peatón (cuando está en la marcha 1)
3. Distancia km/millas. Muestra cuándo el scooter está encendido
4. Símbolo de luces delanteras y traseras encendidas.
5. Velocímetro
6. Km/h o mph
7. Modo de marchas
8. Nivel de batería

9.2 Botón y transferencia de velocidad

Encendido / apagado

Mantenga pulsado el botón de alimentación durante unos segundos.



Púselo una vez para activar o desactivar la luz delantera y trasera.

Púselo rápidamente dos veces para cambiar de marchas.

L = Primera marcha 6 Km/h (modo peatón). Las luces traseras parpadean. Esto es apropiado conforme a la normativa de la UE.

M = Segunda marcha 15 km/h

H = Tercera marcha 25 km/h

Púselo rápidamente tres veces para cambiar entre km/h y mph en la pantalla.

9.3 Frenos

El scooter dispone de 2 frenos separados.



1. Freno electrónico
2. Freno de tambor

Técnicas de frenado:

Si es necesario frenar, recomendamos que lo haga de la siguiente manera. Primero suelte el acelerador de mano y después pulse el freno electrónico. Si es necesaria una mayor frenada, entonces use el freno de tambor.

⚠ ADVERTENCIA

La distancias de frenado pueden ampliarse durante el tiempo lluvioso.

10. Especificaciones

Parámetro		Alcance
Tamaño	Tamaño plegado (mm)	1135 x 475 x 530 mm
	Tamaño desplegado (mm)	1135 x 475 x 1190 mm
Calidad	Carga máxima del vehículo (kg)	100
	Peso (kg)	16,55
Condiciones de conducción	Edad (Años)	14+
Scooter eléctrico	Velocidad máxima (conducción horizontal) (km/h)	25
	Distancias hasta (km)	30
	Terreno	Superficie seca y nivelada
Batería Tipo: Batería de iones de litio	Tensión nominal (V)	36,5V
	Tensión de entrada (V)	42V
	Capacidad de la batería (mAH)	7800
Motor	Potencia del motor (W)	350
	Nivel de presión de emisión de ruidos (DB)	Emisiones < 70 db (A).
Adaptador de alimentación	Tensión de entrada nominal (V)	100-240
	Tensión de salida nominal (v)	42V
	Corriente nominal (A)	1,5A
	Tiempo de carga (h)	5,5

Scooter eléctrico

Modelo: SEL-10370F

Entrada: 100V-240V~, 50/60Hz, 1,5A (Máx.)

Salida: 42V  1,5A  

Velocidad máxima: 25 km/h

Peso: 16,55kg

Año de fabricación: 2022

Carga máxima del vehículo: 100kg

Pila: 36,5V/7,8Ah

Consumo energético: $\leq 350W$

Cargue siempre el scooter eléctrico con el adaptador de alimentación que se suministra: FY0634201500

DENVER A/S

Omega 5A, Soeften, DK-8382 Hinnerup, Dinamarca

www.denver.eu

11. Advertencias

Riesgos de conducción

ADVERTENCIA

Primero, aprenda a conducir con seguridad antes de conducir rápido el scooter eléctrico.

- En caso de incumplir esto, la pérdida de control, las caídas y las violaciones de las normas pueden provocar lesiones.
- La velocidad y el alcance dependen del peso del conductor, terreno, temperatura y estilo de conducción.
- Lleve casco y ropa protectora cuando conduzca el scooter eléctrico.
- Lea detenidamente las instrucciones de funcionamiento antes de conducir el scooter eléctrico.
- Para su uso únicamente en entornos secos.
- Es posible que no pueda usar el scooter eléctrico en vías públicas salvo que la normativa local lo apruebe.
- Asegúrese de que este producto cumple con la normativa local.
-

12. Estacionamiento seguro del scooter eléctrico

Una vez que haya detenido el scooter eléctrico, bájese y presione hacia abajo el soporte lateral con el pie derecho para apoyar el scooter eléctrico. El soporte lateral está situado en el lateral izquierdo del scooter eléctrico debajo del tablero del pie. Antes de volverlo a conducir, empuje el soporte lateral hacia atrás y hacia arriba de forma que esté paralelo a la plataforma para los pies.

13. Transporte seguro

13.1 Preparación

- Primero, cargue completamente la batería.
- Lleve casco, rodilleras y coderas.
- No lleve ropa suelta o nudos abiertos que puedan quedar atrapados en las ruedas del scooter eléctrico.

13.2 Restricción de peso

Motivos para la restricción de peso:

- Asegurando la seguridad del conductor
- Evite los daños debidos a la sobrecarga.

Carga máxima del vehículo: 100kg.

 ADVERTENCIA

No intente tomar una curva demasiado rápido.

 ADVERTENCIA

Batería de litio en su interior.

 ADVERTENCIA

Si el scooter eléctrico se apaga, el Sistema bloqueará el vehículo automáticamente.

Puede volver a desbloquearse pulsando On/Off.

- Use el aparato únicamente a temperaturas entre -10 °C y +45 °C.

13.3 Alcance por carga

El alcance depende de varios factores:

- Topografía: En rutas niveladas tiene un mayor alcance que en terrenos desnivelados.
- Peso: El alcance depende del peso del conductor.
- Temperatura: Las temperaturas extremas reducen el alcance.
- Mantenimiento: Si se carga correctamente el scooter eléctrico y se mantiene la batería en buenas condiciones, el alcance aumentará.

-
- Velocidad y estilo de conducción: El alcance es mayor a una velocidad constante que con frecuentes paradas y arrancadas, aceleraciones y frenadas.

13.4 Seguridad en la conducción

Este capítulo se centra en seguridad, experiencia y advertencias. Antes de operar el vehículo, lea detenidamente todas las instrucciones de instalación y operativas.

ADVERTENCIA

Familiarícese con el vehículo antes de usarlo de forma que pueda mantener el scooter eléctrico en condiciones óptimas.

- Cumpla con todas las instrucciones de seguridad cuando conduzca el scooter eléctrico.
- El scooter eléctrico está diseñado únicamente como entretenimiento personal. Evite conducirlo en vías públicas / en carreteras con tráfico.
- No se permite que conduzcan este vehículo los niños, personas mayores y las mujeres embarazadas.
- No se permite que las personas con un sentido del equilibrio limitado conduzcan el scooter eléctrico.
- Evite conducir el scooter eléctrico bajo la influencia del alcohol u otras sustancias.
- No transporte ningún objeto mientras conduce.
- Asegúrese de que tiene una visión clara delante para conducir con seguridad el scooter eléctrico.
- Mientras lo conduce, los pies deben estar siempre en la plataforma para los pies.
- El scooter eléctrico solo puede albergar a una persona.
- No lo arranque o detenga de forma abrupta.
- Evite conducirlo por pendientes pronunciadas.
- No lo conduzca en lugares mal iluminados u oscuros.
- Conduzca el scooter eléctrico bajo su propia responsabilidad; no asumimos ninguna responsabilidad por accidentes o daños.
- Conduzca a una velocidad segura que le permita parar en cualquier momento.
- Mantenga el scooter eléctrico a una distancia suficiente de otras personas y evite colisiones.
- Girar mediante un cambio de equilibrios y los movimientos rápidos pueden provocar caídas.

-
- No conduzca bajo la lluvia o en otras condiciones de humedad. El scooter es a prueba de salpicaduras. Pero no es impermeable.
 - Evite conducir sobre obstáculos, y si es posible, evite la nieve, el hielo, y las superficies resbaladizas.
 - Evite conducir sobre piezas textiles, ramas pequeñas y piedras si es posible.
 - Evite conducir en lugares estrechos o en lugares con obstáculos, si es posible.
 - Subir y bajar del scooter eléctrico causará daños que no están cubiertos por la garantía. Existe riesgo de lesiones. Las lesiones y daños producidos por una “conducción temeraria” no están cubiertos por la garantía.
 - Esté de pie sobre el pedal con un solo pie; empuje el otro pie hacia atrás sobre el suelo y empiece a deslizarse. El motor solo puede arrancarse una vez que la velocidad del vehículo alcance 3km/h.

13.5 Cargando

- Asegúrese de que el scooter eléctrico, cargador, y entrada de alimentación CC del dispositivo estén siempre secos.
- Nota: Para cargar este scooter eléctrico, use ÚNICAMENTE el cargador FY0634201500 que se proporciona con la siguiente salida: 42 V -1,5A.
- Usar un cargador diferente puede causar daños al aparato y otros riesgos potenciales.
- Use el adaptador de corriente para conectar la entrada CC del aparato a una toma convencional.
- No habrá luz en el cargador antes de la carga; cuando lo conecte al scooter el adaptador de iluminará de color rojo y la carga habrá comenzado.
- El indicador verde se ilumina cuando está debidamente cargado. Ahora puede detener la carga de la batería y desconectar el cable de alimentación.
- El proceso de carga tarda unas 5,5 horas. No cargue la batería durante más de 5,5 horas. Después de 5,5 horas, desconecte el cargador del aparato y de la alimentación. El producto no debe cargarse durante periodos prolongados de tiempo. La sobrecarga reduce la vida útil de la batería.
- Mantenga siempre la vigilancia sobre el aparato durante todo el ciclo de carga.
- Cargue el aparato a temperaturas entre 0 °C y +45 °C.
- Cuando se cargue a temperaturas inferiores o superiores, existe el riesgo de que se reduzca el rendimiento de la batería. Por lo tanto, existe un riesgo potencial de lesiones y daños materiales.

-
- Guarde y cargue el aparato en una zona abierta y seca alejado de materiales combustibles.
 - No cargue el aparato a la luz solar directa o cerca de llamas vivas.
 - No cargue el aparato inmediatamente tras su uso. Deje que el aparato se enfríe durante una hora antes de cargarlo.
 - Este aparato generalmente está cargado parcialmente cuando se envía de fábrica. Mantenga el aparato cargado parcialmente hasta que se use.
 - No deje el aparato expuesto a la luz solar en un vehículo.

PRECAUCIÓN

¡No se debe usar el scooter eléctrico durante el ciclo de carga!

PRECAUCIÓN

- No inserte objetos extraños en la entrada del puerto de carga.

PRECAUCIÓN

- ¡Retire el tapón únicamente cuando cargue el scooter eléctrico!
- Tras cargarla, desconecte la toma CC y vuelva a cerrar la entrada CC con el tapón.

⚠ ADVERTENCIA

Asegúrese de que no penetran agua ni otros líquidos en los componentes internos del scooter eléctrico; en caso contrario, los componentes electrónicos / baterías del dispositivo pueden dañarse de forma permanente. Existe riesgo de lesiones.

PRECAUCIÓN

- No abra la carcasa del scooter eléctrico; en caso contrario, se invalida la garantía.

⚠ ADVERTENCIA

- Asegúrese de llevar casco y ropa protectora antes de usar el scooter eléctrico.
- Asegúrese de leer detenidamente este manual antes de usar el scooter eléctrico.
- El scooter eléctrico debe usarse únicamente en una superficie seca y nivelada
- El scooter eléctrico no deben usarlo personas menores de 14 años

¡IMPORTANTE! Léalo detenidamente y guárdelo como referencia futura.

Cualquier carga fijada al manillar afectará a la estabilidad del vehículo.

No se deben usar aquellos accesorios y cualquier elemento adicional que no estén aprobados por el fabricante.

⚠ ADVERTENCIA

Al igual que cualquier componente mecánico, el vehículo está sujeto a altos esfuerzos y desgaste. Los diversos materiales y componentes pueden reaccionar de forma diferente al desgaste o la fatiga. Si la vida útil esperada de una componente se ha superado, puede romperse súbitamente y, por lo tanto, arriesgarse a provocar lesiones al usuario. Las grietas, arañazos y decoloración en las áreas sujetas a grandes esfuerzos indican que el componente ha superado su vida útil y debe sustituirse.

El tráfico en la ciudad presenta muchos obstáculos para cruzarlos como bordillos o escalones. Se recomienda evitar saltar los obstáculos. Es importante anticiparse y adaptar su trayectoria y velocidad a aquellas de los peatones antes de cruzar estos obstáculos. Asimismo se recomienda bajarse del vehículo cuando los obstáculos se hagan peligrosos debido a su forma, peso o deslizamiento.

ADVERTENCIA: mantenga el envoltorio de plástico alejado de los niños para evitar ahogamientos.

Tómese tiempo para aprender los principios básicos de la práctica y así evitar incidentes serios que pueden producirse los primeros meses.

Acérquese a su vendedor para que le remita a una organización de formación adecuada.

- En cualquier caso, anticipe su trayectoria y velocidad a la vez que respeta el código de la vía, el código de las aceras y a los más vulnerables.
- Notifique su presencia cuando se aproxime a un peatón o ciclista cuando no se la haya visto u oído.
- Cruce por los pasos de peatones mientras camina.
- En todos los casos, cuide de usted y de los demás.
- No invierta el uso del vehículo.
- Este vehículo no está diseñado para su uso acrobático.

Apague el vehículo durante la carga.

Las tuercas de seguridad así como otras sujeciones de seguridad pueden perder su eficacia y es posible que sea necesario volverlas a apretar.

Según las normas de tráfico francesas, se requiere encarecidamente el uso de ropa reflectante y casco mientras se conduce.

Aviso - Todos los productos pueden estar sujetos a cambios técnicos sin previo aviso. Además, nos reservamos el derecho de corregir errores y omisiones en el manual.

TODOS LOS DERECHOS RESERVADOS, COPYRIGHT DENVER A/S



Los equipos eléctricos y electrónicos, y las pilas o baterías incluidas, contienen materiales, componentes y sustancias que pueden ser perjudiciales para su salud y para el medio ambiente si el material de desecho (equipos eléctricos y electrónicos y baterías) no se manipula correctamente.

Los equipos eléctricos y electrónicos y las pilas o baterías incluidas llevan un símbolo de un cubo de basura cruzado por un aspa, como el que se ve a continuación. Este símbolo indica que los equipos eléctricos y electrónicos y sus pilas o baterías no deben ser eliminados con el resto de residuos domésticos, sino que deben eliminarse por separado.

Como usuario final, es importante que usted remita las pilas o baterías usadas al centro adecuado de recogida. De esta manera se asegurará de que las pilas y baterías se reciclan según la legislación y no dañarán el medio ambiente.

Todas las ciudades tienen establecidos puntos de recogida en los que puede depositar los equipos eléctricos y electrónicos y sus pilas o baterías gratuitamente, o solicitar que los recojan en su hogar. Puede obtener información adicional en el departamento técnico de su ciudad.

DENVER A/S

Omega 5A, Soefthen

DK-8382 Hinnerup Dinamarca

facebook.com/denver.eu

En relación a la carga de la batería SEL-10370F

Importante – ¡Por favor léalo!

Estimado cliente. Esperamos que disfrute mucho de su nuevo scooter eléctrico.

La batería integrada en el scooter eléctrico no está completamente cargada desde la línea de producción y cuando se deja sin usar la batería puede descargarse lentamente por sí misma.

Esto puede provocar una carga lenta si la batería está completamente descargada, pero esto se hace para evitar daños a la batería.

Si experimenta que no puede cargar el E-scooter y no parece que se cargue (el cargador se ilumina de color verde de forma instantánea), entonces realice lo siguiente.

1. Deje el cargador introducido durante 6-7 horas. Esto asegurará que la batería esté completamente cargada de nuevo (puede tardar 3-4 horas antes de que empiece la carga normal).
2. Si esto no resuelve su problema, conduzca el scooter eléctrico manualmente sin encenderlo. Use las piernas para darle velocidad, durante aproximadamente 100 m, y posteriormente, conecte el cargador. El motor de la rueda trasera ayudará de esta manera a activar la función de carga y se cargará normalmente. (La carga completa tarda 5,5 horas si se usa de esta manera)

Introduzca: www.denver.eu para obtener la versión electrónica del manual.

ADVERTENCIAS

Lea detenidamente este manual y las instrucciones que aparecen debajo antes de usar el producto.

Nombres del producto: **SEL-10370F**

Tipo de producto: Scooter eléctrico

Año de fabricación: 2022



- Nota: Use ÚNICAMENTE el cargador que se suministra con la etiqueta FY0634201500 y con la siguiente tensión de salida para cargar este scooter eléctrico: 42V – 1,5A.
- El uso de cualquier otro cargador puede dañar el producto o crear otros riesgos potenciales.
- Nunca cargue el producto sin supervisión.
- El periodo de carga del producto no debe exceder las 5,5 horas. Detenga la carga después de 5,5 horas.
- El producto solo debe cargarse a temperaturas entre 0°C y 45°C.
- Si se carga a temperaturas más altas o más bajas, existe el riesgo de que se vea reducido el rendimiento de la batería y existe el riesgo potencial de daños al producto y lesiones personales.
- El producto solo debe usarse a temperaturas entre -10°C y +45°C.
- Si se carga a temperaturas más altas o más bajas, existe el riesgo de que se vea reducido el rendimiento de la batería y existe el riesgo potencial de daños al producto y lesiones personales.
- Guarde el producto a temperaturas entre 0°C y 35°C. (la temperatura óptima de almacenamiento es de 25°C)
- Cargue y guarde el producto en una zona abierta y seca, alejada de materiales inflamables (es decir, materiales que puedan prenderse).
- No lo cargue a la luz del sol o cerca de llamas vivas.
- No cargue el producto inmediatamente después de su uso. Deje que el producto se enfríe durante una hora antes de cargarlo.
- Si se deja el producto a otras personas, por ejemplo, durante un periodo vacacional, se debe cargar parcialmente (20-50% de carga). No totalmente cargado.
- Cuando se envía desde fábrica, el producto a menudo solo se ha cargado parcialmente. Mantenga el producto en estado parcialmente cargado hasta que vaya a usarse.

DENVER A/S

Omega 5A, Soefthen, DK-8382 Hinnerup, Dinamarca

www.denver.eu

DENVER A/S



Declaración de Conformidad EC (Directiva sobre Maquinaria)

El abajo firmante

Nombre de la empresa: DENVER A/S

Dirección: Omega 5A, Soefthen, DK-8382 Hinnerup, Dinamarca

Certifica que el diseño y fabricación de este producto

Nombre de la marca del producto: DENVER

Nº de modelo del producto: SEL-10370F

Tipo de producto: Scooter eléctrico

cumple con las siguientes directivas:

Directiva sobre maquinaria 2006/42/EC

Estándares MD: Anexo I de 2006/42/EC,
EN ISO 12100:2010,
EN 17128:2020

y por lo tanto, cumple con las exigencias esenciales de la Directiva sobre Maquinaria.
MD 2006/42/EC,

Restricción del uso de ciertas sustancias peligrosas (RoHS): 2011/65/EU y directiva que la enmienda (EU) 2015/863

Nombre y dirección de la persona autorizada a firmar la declaración y recoger la documentación técnica

Nº de serie: 16746-12/22/00001 hasta 16746-12/22/00514

Nombre completo: Torben Balmer

Puesto: CEO

Empresa: DENVER A/S

Dirección: Omega 5A, Soefthen, DK-8382 Hinnerup, Dinamarca

Fecha: 13 marzo 2023

DENVER A/S | Omega 5A | 8382 Hinnerup | Dinamarca

Teléfonos: +45 86 22 61 00 | Correo electrónico: contact@denver.eu | Página web:

www.denver.eu

Nº de IVA: DK18831678