



Tłumaczenie instrukcji obsługi.

SEL-10370F



facebook.com/denver.eu

Grudzień 2022 r.



Points de collecte sur www.quefairedemesdechets.fr
Privilégiez la réparation ou le don de votre appareil !

WAŻNE! Przeczytaj uważnie i zachowaj na przyszłość.

Przed skorzystaniem z tego urządzenia należy przeczytać wszystkie instrukcje dotyczące bezpiecznego montażu i użytkowania. W instrukcji obsługi opisano funkcje i sposób użytkowania hulajnogi elektrycznej. Przed przystąpieniem do użytkowania hulajnogi elektrycznej należy zapoznać się z jej obsługą, tak aby móc utrzymywać hulajnogę w najlepszym stanie.

Z niniejszego urządzenia mogą korzystać dzieci od lat 14 oraz osoby o ograniczonych zdolnościach fizycznych, sensorycznych i umysłowych lub nieposiadające doświadczenia i wiedzy pod warunkiem, że pozostają pod nadzorem lub otrzymały instrukcje dotyczące korzystania z urządzenia w bezpieczny sposób i rozumieją związane z tym zagrożenia.

Dzieci nie powinny bawić się urządzeniem.

Dzieci bez nadzoru nie mogą zajmować się czyszczeniem i konserwacją urządzenia.

Urządzenie może być używane wyłącznie z zasilaczem dostarczonym wraz z nim.

Urządzenie to zawiera niewymienialne baterie.

Spis treści

1. Ważne informacje przed rozpoczęciem użytkowania	3
2. Przegląd produktu.....	4
3. Rozkładanie i składanie hulajnowy elektrycznej.....	6
4. Złożenie urządzenia.....	9
5. Ładowanie akumulatora hulajnowy	11
6. Przeznaczenie.....	12
7. Zalecenia dotyczące bezpieczeństwa	12
8. Konserwacja	13
9. Elementy sterowania	17
10. Specyfikacja.....	20
11. Ostrzeżenia	21
12. Bezpieczne parkowanie hulajnowy elektrycznej	21
13. Bezpieczny transport.....	22

1. Ważne informacje przed rozpoczęciem użytkowania

Posiadaczom tej hulajnogi zalecamy zapewnienie bezpiecznego sposobu ładowania i przechowywania jej.

Ze względów bezpieczeństwa i aby zapewnić jak najdłuższy okres eksploatacji akumulatora hulajnogi elektrycznej, nigdy nie ładować go w temperaturze poniżej 5°C ani powyżej 45°C. Zawsze odłączać hulajnogę elektryczną od kabla zasilającego po całkowitym naładowaniu akumulatora. Do ładowania akumulatora hulajnogi elektrycznej należy używać wyłącznie dostarczonego zasilacza.

Należy upewnić się, że wszystkie śruby są prawidłowo dokręcone w celu uniknięcia niebezpiecznych sytuacji.

OSTRZEŻENIE

- Przed jazdą upewnić się, że system kierownicy jest prawidłowo ustawiony oraz że wszystkie elementy połączeń są pewnie zabezpieczone i nieuszkodzone. Więcej informacji można znaleźć w instrukcji montażu i zasadach bezpieczeństwa.
- Aby zapoznać się z prawidłowym użytkowaniem oraz hamowaniem, przeczytać instrukcję obsługi oraz ostrzeżenia.
- Należy zawsze mieć na sobie buty.
- Nakrętki samoblokujące i inne samoblokujące elementy mocujące mogą z czasem utracić skuteczność. W związku z tym wymagają regularnej kontroli.
- Nie należy zmieniać części ani materiałów użytych w hulajnodze elektrycznej. Nie dopuszcza się modyfikacji.

2. Przegląd produktu

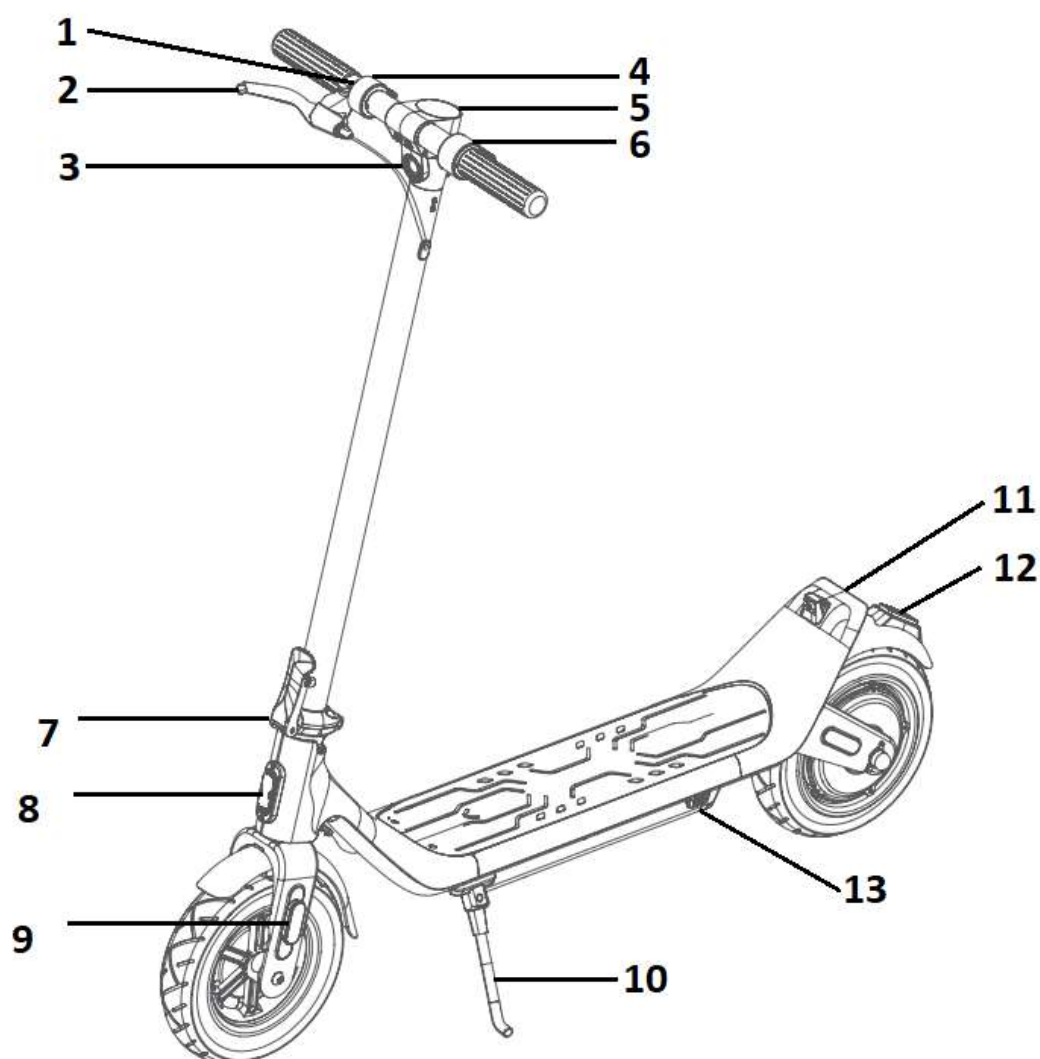

1. Dźwignia regulacji prędkości
2. Dźwignia hamulca bębnowego
3. Światło przednie
4. Dzwonek
5. Wyświetlacz
6. Hamulec elektryczny

7. Mechanizm składania
8. Przedni reflektor
9. Boczny reflektor
10. Składana nóżka
11. Światło tylne
12. Odblask tylny
13. Port ładowania

Akcesoria:

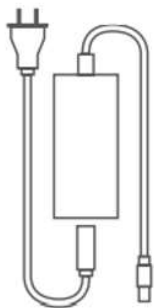

1



2

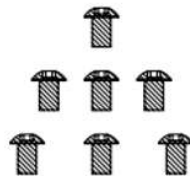

3

1. Ładowarka
2. Klucz imbusowy w kształcie litery T do montażu śrub
3. Śruby do mocowania kierownicy (6 szt.)

3. Rozkładanie i składanie hulajnogi elektrycznej

Rozkładanie

1. Zwolnić zacpek kolumny kierownicy.

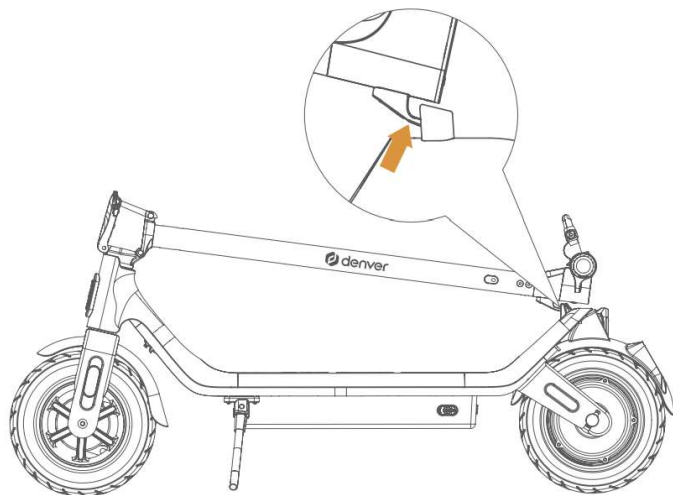

2. Powoli podnieść kierownicę.

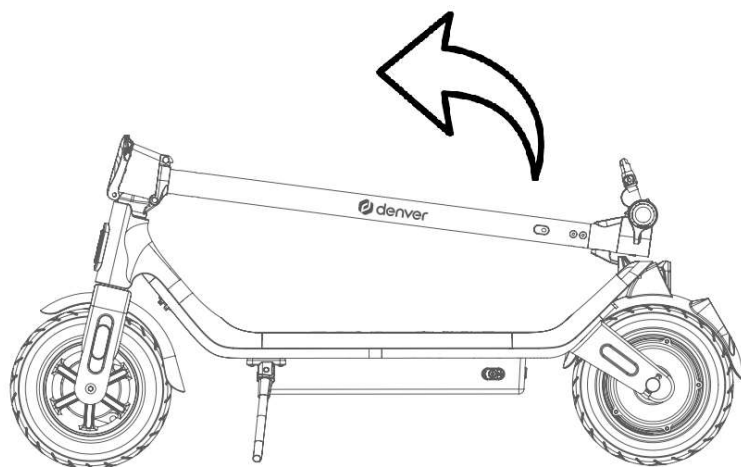

3. Zablokować mechanizm składania.

Nacisnąć uchwyt składania na kolumnie kierownicy do zablokowania. Pociągnąć uchwyt składania, aby potwierdzić, że jest zablokowany.

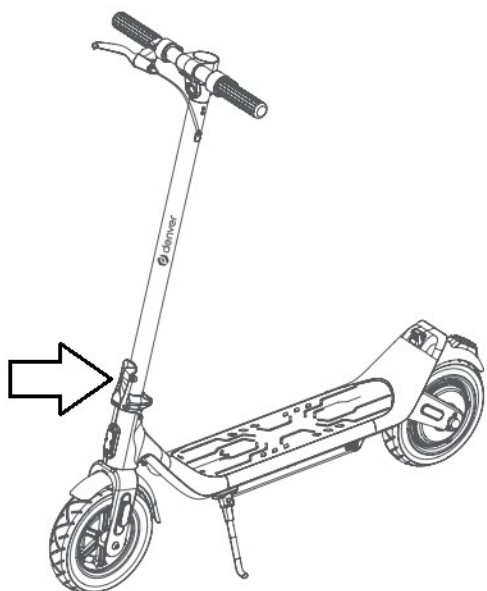

Składanie

W celu zwolnienia blokady nacisnąć mały, kulisty przycisk, jak pokazano poniżej.

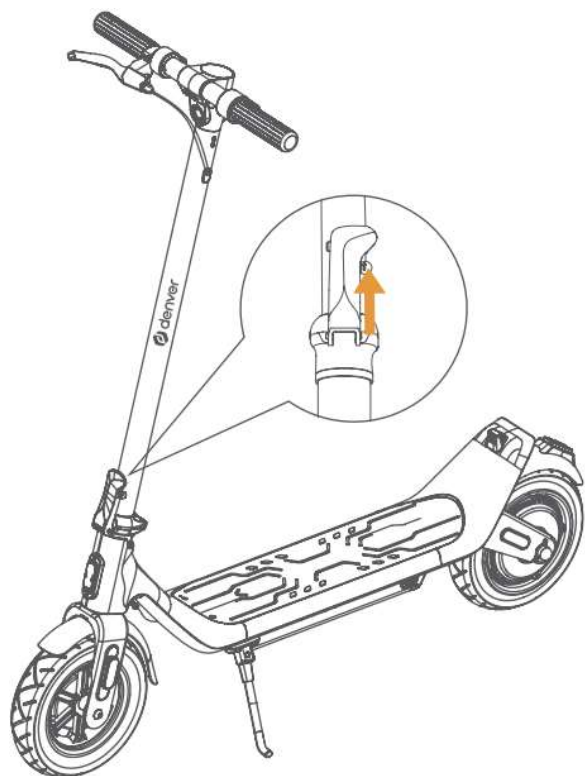

Wyciągnąć uchwyt składania, dzięki czemu można obniżyć kolumnę kierownicy.

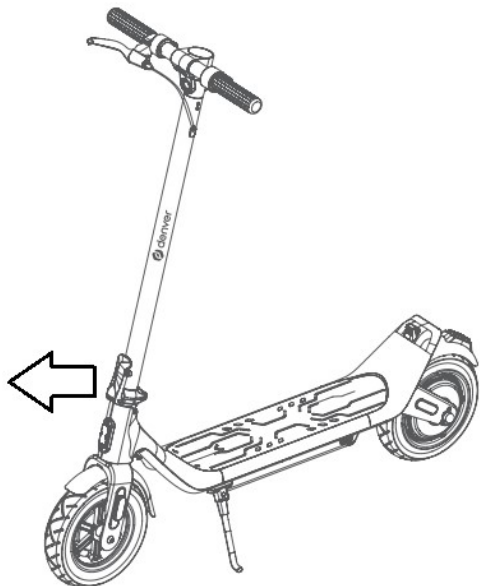

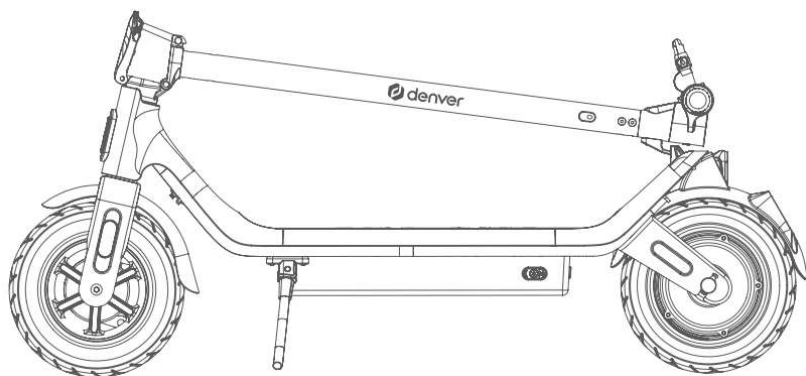

4. Złożenie urządzenia

Montaż kierownicy.

1. Podłączyć przewód.



2. Przeprowadzić przewód przez rurkę i ostrożnie obniżyć kierownicę, nie dopuszczając do pochwycenia przewodu.



3. Dołączonym kluczem imbusowym zamontować 6 śrub. Dobrze je dokręcić.



5. Ładowanie akumulatora hulajnowy

Podłączyć dostarczony zasilacz do portu ładowania hulajnowy elektrycznej.

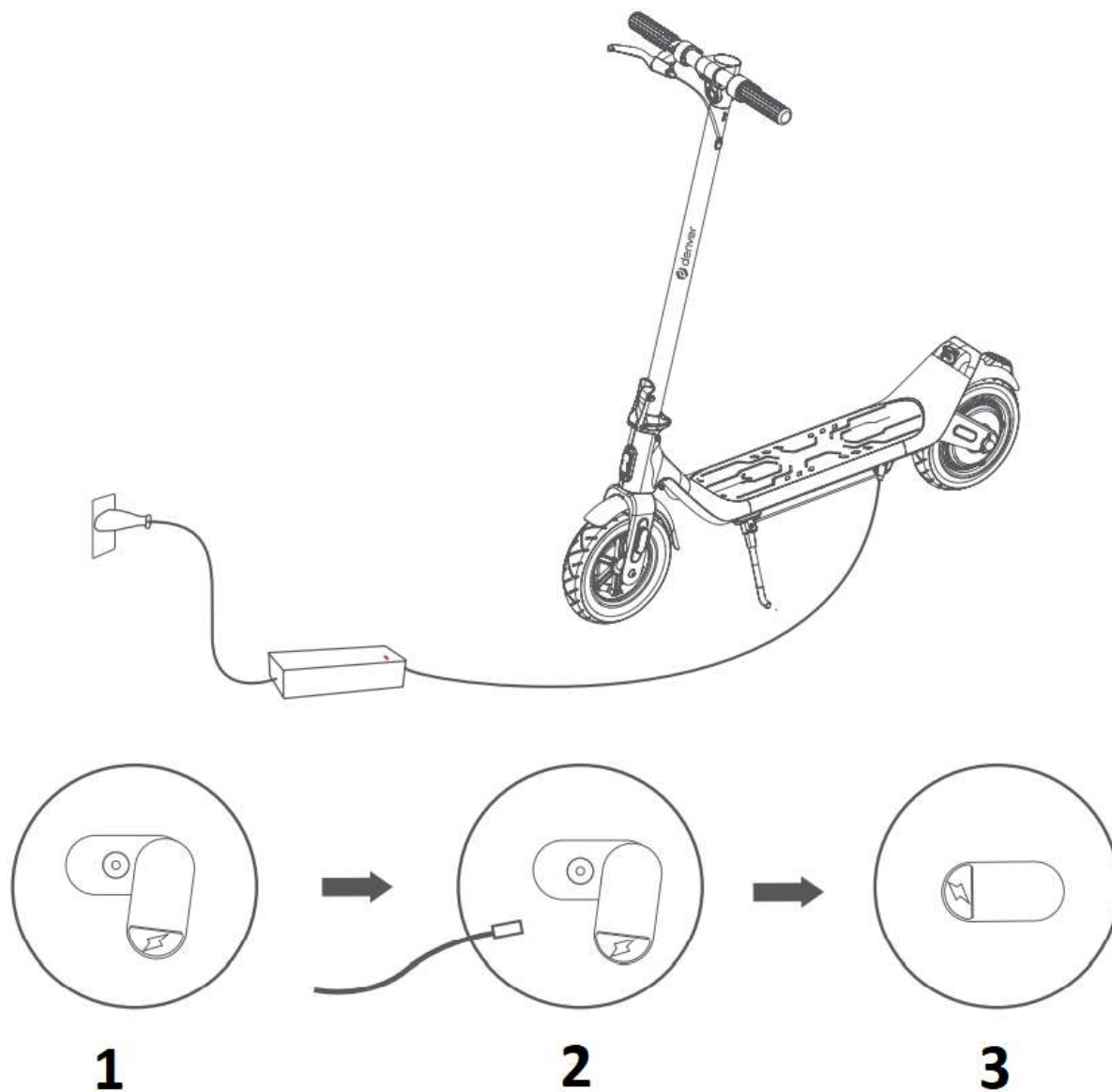

1. Otworzyć gumową klapkę.
2. Podłączyć zasilacz do portu ładowania.
3. Po zakończeniu ładowania zamknąć gumową klapkę, aby do środka nie dostały się zabrudzenia ani woda.

Do ładowania należy używać wyłącznie oryginalnego zasilacza.

6. Przeznaczenie

Hulajnoga elektryczna przeznaczona jest wyłącznie dla osób w wieku przynajmniej 14 lat o maksymalnej wadze 100 kg. Pozostałe parametry pozwalające na użytkowanie hulajnogi elektrycznej zostały opisane w rozdziale „10. Lista parametrów”. Hulajnogi elektrycznej można używać tylko przy dobrej widoczności i spełnieniu warunków fizycznych do utrzymywania stabilności hulajnogi (np. stanie na obu nogach / nieużywanie hulajnogi pod wpływem narkotyków lub alkoholu). Używając hulajnogi elektrycznej, użytkownik musi nosić środki ochrony osobistej określone w rozdziale „13. Ostrzeżenia > 13.1 Przygotowanie do jazdy”).

7. Zalecenia dotyczące bezpieczeństwa

Zalecamy korzystanie z kasku oraz ochraniaczy łokci, kolan, dłoni i nadgarstków.



Zapoznać się ze zrozumieniem z treścią instrukcji obsługi, aby korzystać z urządzenia w sposób bezpieczny i czerpać radość z jazdy.

Użytkownik musi znać wszystkie stosowne obowiązujące przepisy i przestrzegać ich. Jeśli w danym kraju nie ma żadnych przepisów dotyczących użytkowania hulajnogi elektrycznej, należy zadbać o bezpieczeństwo własne i osób postronnych.

Należy także zwracać uwagę na inne osoby. Należy zawsze jeździć bezpiecznie i tylko z prędkością, która w każdej chwili umożliwi bezpieczne hamowanie. Typowym zagrożeniem w przypadku tego rodzaju urządzeń jest możliwość upadku i odniesienia obrażeń. Zawsze należy jeździć tak bezpiecznie, jak to tylko możliwe.

Pożyczając hulajnogę elektryczną znajomym i członkom rodziny, należy upewnić się, że używają oni odpowiedniego sprzętu ochronnego i wiedzą, jak bezpiecznie używać hulajnogi.

Przed przystąpieniem do jazdy hulajnogą elektryczną sprawdzić, czy wszystkie jej części są sprawne. W razie stwierdzenia obluzowanych części, nieprawidłowych hałasów, skróconego czasu pracy akumulatora itd. należy skontaktować się ze sprzedawcą, aby naprawić produkt. Nie próbować samodzielnie naprawiać hulajnogi elektrycznej.

Należy sprawdzić przednią i tylną oponę, tylny hamulec oraz klocek hamulcowy zgodnie z rozdziałem 8 specyfikacji konserwacji w niniejszej instrukcji obsługi.

Nie należy stosować nadmiernej siły, nie należy stawać na tylnym błotniku ani używać go do podnoszenia hulajnogi. Może to spowodować poluzowanie lub uszkodzenie błotnika. Nie jest to objęte gwarancją.

Należy unikać ciągłego hamowania. W jego wyniku opony nie tylko zużyją się, ale także nagrzewają się. Może to zmiękczyć gumę, więc nie będzie miała ona tej samej co zwykle przyczepności na drodze. Po hamowaniu nie należy dotykać opony.

Jeśli po włączeniu hulajnogi elektrycznej słychać dziwne dźwięki lub zauważalne jest tarcie, łożysko może być uszkodzone. Zużyte łożysko może powodować silne drgania kierownicy. W takim przypadku należy skontaktować się ze sprzedawcą, ponieważ oznacza to konieczność wymiany łożyska i/lub sprawdzenia i wyregulowania kierownicy.

Hulajnoga elektryczna może jeździć wyłącznie na suchej powierzchni, gdyż w przeciwnym razie bezpieczeństwo jazdy oraz wydajność hamowania mogą być obniżone, a silnik i łożyska mogą ulec uszkodzeniu.

Nie należy jeździć w górę stromych zboczy ani zjeżdżać z nich.

Należy zatrzymać się, jeśli pojawi się „Ostrzeżenie o niskim stanie akumulatora”. W takim przypadku hulajnoga elektryczna nie będzie mieć zwykłej przyczepności, a hamulec elektryczny nie będzie działać. W takim przypadku do zatrzymania hulajnogi należy użyć hamulca bębnowego.

Nie należy równocześnie używać hamulca elektrycznego oraz dźwigni regulacji prędkości.

Normalnie działająca hulajnoga elektryczna jest bezpieczna i cicha. Jeśli słyszalne są dźwięki lub jazda jest nierówna, należy sprawdzić koła, łożyska i hamulce. Jeśli to konieczne, należy skontaktować się z biurem obsługi klienta w celu serwisu i konserwacji.

8. Konserwacja

OSTRZEŻENIE

Podobnie jak każdy element mechaniczny pojazd podlega dużym naprężeniom i zużyciu. Różne materiały i podzespoły mogą różnie reagować na zużycie lub zmęczenie. Jeśli oczekiwany okres użytkowania elementu zostanie przekroczony, może on nagle pęknąć, co grozi urazami ciała użytkownika. Pęknięcia, rysy i przebarwienia w obszarach narażonych na duże naprężenia wskazują, że podzespół przekroczył swój okres trwałości eksploatacyjnej i należy go wymienić.

Aby zapewnić jak najlepsze, bezpieczne właściwości użytkowe i wrażenia z jazdy na hulajnodze elektrycznej, należy regularnie prowadzić przegląd istotnych części produktu.

- Konserwacja akumulatora

-
- Łożyska, śruby, hamulce i koła
 - Przechowywanie i czyszczenie

Konserwacja akumulatora

Wszystkie akumulatory mają pewien okres eksploatacji, a ich wydajność maleje w czasie. Poniżej znajdują się rady dotyczące maksymalizacji okresu eksploatacji akumulatora.

Należy upewnić się, że akumulator jest ładowany w równych odstępach czasu, nawet jeśli hulajnoga nie jest używana przez długi czas. Ma to na celu zapobieżenie uszkodzeniu akumulatora w wyniku utrzymywania niskiego napięcia przez długi czas.

Należy unikać całkowitego rozładowania akumulatora. Najkorzystniej jest naładować akumulator, gdy wciąż ma on w sobie prąd. Umożliwi to zwiększenie wydajności akumulatora. Jeśli akumulator jest stale wyczerpany, uszkodzi to akumulator (uszkodzony akumulator spowodowany niewłaściwą obsługą nie jest objęty gwarancją).

Jazda na hulajnodze elektrycznej w skrajnie niskiej lub wysokiej temperaturze może wiązać się z krótszym czasem pracy akumulatora niż w temperaturze w zakresie 15–25°C. Nie oznacza to usterki akumulatorów. Jest to zachowanie normalne.

Uwaga: Nawet w pełni naładowany akumulator straci moc, jeśli hulajnoga elektryczna nie będzie używana przez pewien czas. Należy spodziewać się, że w pełni naładowany akumulator utrzyma moc przez 90 do 120 dni przy wyłączonym urządzeniu, zanim zostanie całkowicie rozładowany. Jeżeli jest naładowany tylko częściowo, okres ten jest krótszy.

Należy upewnić się, że temperatura akumulatora nie wynosi więcej niż 50°C lub mniej niż -10°C przez dłuższy okres. (Przykładowo, nie należy zostawiać hulajnogi elektrycznej w nagrzanym samochodzie w lecie, nie wrzucać akumulatorów do ognia itd.). Niska temperatura (np. poniżej zera) może spowodować uszkodzenie ogniw akumulatora.

Hulajnogę elektryczną należy przechowywać z dala od otwartego ognia lub innych źródeł gorąca, aby zapobiec nagrzewaniu się akumulatora. Hulajnogi nie należy także zostawiać w temperaturach poniżej zera. Zarówno gorąco, jak i nadmierne zimno mogą spowodować rozładowanie akumulatora.

Należy używać wyłącznie oryginalnej ładowarki lub oficjalnego zamiennika, ponieważ różne akumulatory mogą wymagać specjalnej ładowarki, a w przypadku użycia innych ładowarek może to spowodować uszkodzenie produktu.

Nie należy przeładowywać ani całkowicie rozładowywać akumulatora.

Nie wolno demontować akumulatora. To zadanie powinno być wykonywane wyłącznie przez centra serwisowe i profesjonalny personel.

Łożyska, śruby, hamulce i koła

Hulajnoga elektryczna, podobnie jak rower, składa się z ruchomych części, które z czasem będą podatne na zużycie.

Łożyska i śruby:

Hulajnoga elektryczna ma uszczelnione i chronione przed kurzem łożyska, więc smarowanie ich nie jest konieczne. Aby uniknąć niebezpieczeństwa podczas jazdy, należy regularnie sprawdzać, czy łożyska nie są zużyte. Nie należy wskakiwać na hulajnogę i zeskakiwać z niej ani wywierać nadmiernego nacisku, by uniknąć uszkodzenia łożysk. To nie jest sportowa hulajnoga elektryczna.

W celu uniknięcia niebezpiecznych sytuacji należy sprawdzić, czy wszystkie nakrętki i śruby są prawidłowo dokręcone. Zalecamy dokręcanie ze średnią wartością 20 N/m.

Należy regularnie sprawdzać śruby i dokręcać je, jeśli wydają się luźne.

Hamulce:

Należy regularnie sprawdzać zużycie hamulców, aby uniknąć niebezpiecznej jazdy. Nie dotyczy

Należy unikać używania hulajnowy ze zużytymi hamulcami.

Koła:

Aby uniknąć niebezpieczeństwa podczas jazdy, należy regularnie sprawdzać, czy koła nie są zużyte.

W przypadku opon pompowanych należy utrzymywać odpowiedni poziom ciśnienia, tj. 3,8 bara, ponieważ opony twarde wytrzymają dłużej.

Jeśli koło wydaje się chybotałe nawet po dokręceniu śrub, łożyska mogą być zużyte i wymagać wymiany.



OSTRZEŻENIE

- Przed jazdą upewnić się, że układ kierownicy jest prawidłowo ustawiony oraz że wszystkie elementy połączeń są pewnie zabezpieczone i nieuszkodzone. Więcej informacji można znaleźć w instrukcji montażu i zasadach bezpieczeństwa.

-
- Aby zapoznać się z prawidłowym użytkowaniem oraz hamowaniem, przeczytać instrukcję obsługi oraz ostrzeżenia.
 - Należy zawsze mieć na sobie buty.
 - Zalecamy, aby zawsze nosić kask/ochraniacze dla własnego bezpieczeństwa.
 - Nakrętki samozaciskowe i inne samozaciskowe elementy mocujące mogą utracić skuteczność.
 - Zmiana jakiegokolwiek części i materiałów hulajnogi elektrycznej jest niedozwolona (można stosować wyłącznie oryginalne części, modyfikacje hulajnogi są zabronione). Jeżeli zajdzie taka sytuacja, gwarancja traci ważność.

Przechowywanie i czyszczenie

Jeśli hulajnoga elektryczna zabrudzi się, należy czyścić ją tylko wilgotną ściereczką, nie można używać pistoletu z wodą pod ciśnieniem lub bieżącej wody, ponieważ może to uszkodzić istotne części. Jeśli usunięcie zanieczyszczeń jest utrudnione, można również użyć niewielkiej ilości pasty do zębów. Następnie należy oczyścić hulajnogę wilgotną ściereczką.

Nie włączać hulajnogi elektrycznej podczas czyszczenia. Na ten czas zakryć gniazdo ładowania, aby uniknąć uszkodzenia układów elektronicznych.

Jeżeli hulajnoga ulegnie zamoczeniu, należy starannie wysuszyć ją ręcznikiem.

Uwaga: Nie wolno używać alkoholu, benzyny, nafty ani innych korozyjnych lub lotnych rozpuszczalników. Może to spowodować uszkodzenie powierzchni i podzespołów wewnętrznych hulajnogi elektrycznej.

Nie używaną hulajnogę elektryczną należy przechowywać w suchym i chłodnym miejscu. Należy unikać pozostawiania hulajnogi na zewnątrz, ponieważ nie jest ona przystosowana do przechowywania w mokrym środowisku. Należy również chronić hulajnogę przez wysokimi temperaturami powodowanymi przez oddziaływanie bezpośredniego światła słonecznego przez dłuższy czas.

9. Elementy sterowania

Aby optymalnie korzystać z urządzenia, należy uważnie przeczytać instrukcję.

9.1 Sterowanie i wyświetlacz

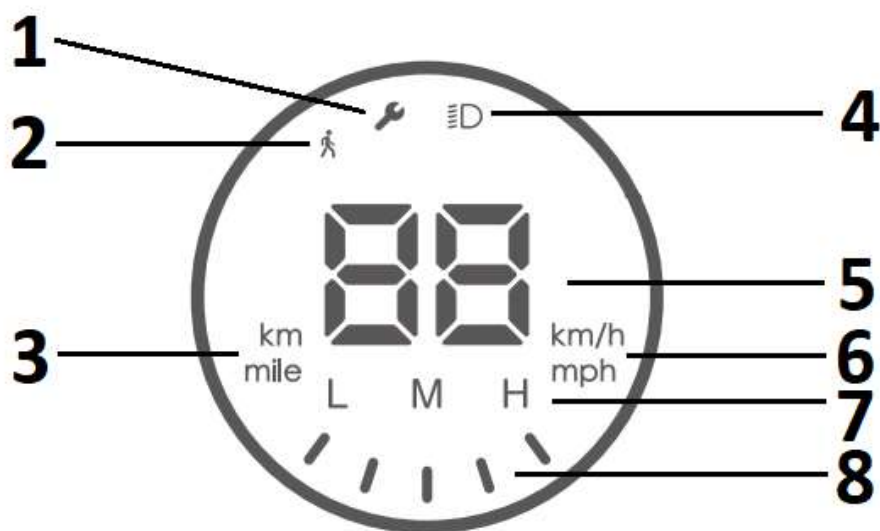

1. Tryb serwisowy / stan błędu. Awaria hulajnowy. Prosimy o kontakt z działem wsparcia.
2. Tryb pieszego (na biegu 1.)
3. Odległość km/mila Wyświetla się podczas włączania hulajnowy.
4. Symbol włączenia przednich i tylnych świateł.
5. Prędkościomierz
6. km/godz. lub mph
7. Tryb biegu
8. Poziom energii akumulatora

9.2 Przyciski i przełączanie biegów

Włącznik/wyłącznik

Nacisnąć przycisk zasilania i przytrzymać go przez kilka sekund.



Jednorazowe naciśnięcie włączy lub wyłączy światło przednie i tylne.

Szybkie, dwukrotne naciśnięcie pozwoli zmienić bieg.

L = pierwszy bieg 6 km/godz. (tryb pieszego). Tylne światło miga. Jest to rozwiązanie celowe, zgodne z rozporządzeniem UE.

M = drugi bieg 15 km/godz.

H = trzeci bieg 25 km/godz.

Szybkie, trzykrotne naciśnięcie pozwala zmienić jednostki na wyświetlaczu z km/godz. na mph.

9.3 Hamulce

Hulajnoga posiada 2 odrębne hamulce.



1. Hamulec elektroniczny
2. Hamulec bębnowy

Techniki hamowania:

W razie konieczności hamowania zalecamy, by robić to następująco: Najpierw zwolnić dźwignię regulacji prędkości, a następnie nacisnąć hamulec elektroniczny. Jeśli konieczna jest większa siła hamowania, należy użyć hamulca bębnowego.

OSTRZEŻENIE

Mokra nawierzchnia może wydłużyć drogę hamowania.

10. Specyfikacja

Wartość		Zakres
Rozmiar	Wymiary po złożeniu (mm)	1135 × 475 × 530 mm
	Wymiary po rozłożeniu (mm)	1135 × 475 × 1190 mm
Jakość	Maksymalna ładowność hulajnogi (kg)	100
	Masa (kg)	16,55
Użytkownik	Wiek (lata)	14+
Hulajnoga elektryczna	Prędkość maks. (jazda po poziomej nawierzchni) (km/godz.)	25
	Maks. zasięg (km)	30
	Teren	Równa i sucha powierzchnia
Akumulator Typ: Akumulator litowo-jonowy	Napięcie nominalne (V)	36,5 V
	Napięcie wejściowe (V)	42 V
	Pojemność akumulatora (mAh)	7800
Silnik	Moc silnika (W)	350
	Poziom emisji ciśnienia akustycznego (dB)	Emisje < 70 dB(A).
Zasilacz	Znamionowe napięcie wejściowe (V)	100–240
	Znamionowe napięcie wyjściowe (V)	42 V
	Prąd znamionowy (A)	1,5 A
	Czas ładowania (godz.)	5,5

Hulajnoga elektryczna

Model: SEL-10370F

Prąd wejściowy: 100–240 V 50/60 Hz, 1,8 A (maks.)

Prąd wyjściowy: 42 V  1,5 A  

Prędkość maksymalna: 25 km/godz.

Masa: 16,55 kg

Rok produkcji: 2022

Maksymalna ładowność hulajnogi: 100 kg

Akumulator: 36,5 V / 7,8 Ah

Pobór mocy: ≤ 350 W

Zawsze ładować hulajnogę elektryczną przy użyciu dostarczonego zasilacza:

FY0634201500

DENVER A/S

Omega 5A, Soeften, DK-8382 Hinnerup, Dania

www.denver.eu

11. Ostrzeżenia

Zagrożenia podczas jazdy

OSTRZEŻENIE

Przed jazdą hulajnogą elektryczną z dużą szybkością należy nauczyć się jeździć bezpiecznie.

- Niestosowanie się do zasad, utrata kontroli, upadki i naruszenie przepisów mogą spowodować obrażenia ciała.
- Prędkość i odległość zależą od wagi użytkownika, terenu, temperatury oraz stylu jazdy.
- Założyć kask ochronny i ubrania ochronne podczas jazdy hulajnogą elektryczną.
- Przed jazdą hulajnogą elektryczną zapoznać się ze zrozumieniem z instrukcją obsługi.
- Do użytku wyłącznie w warunkach suchych.
- Jeżeli nie jest to dopuszczone przepisami prawa, hulajnogi elektrycznej nie wolno używać na drogach publicznych.
- Należy upewnić się, że produkt jest zgodny z miejscowymi przepisami.
-

12. Bezpieczne parkowanie hulajnogi elektrycznej

Po zatrzymaniu hulajnogi elektrycznej zejść z niej i nacisnąć stopkę prawą stopą, aby podeprzeć hulajnogę. Stopka jest po lewej stronie hulajnogi elektrycznej pod podestem. Przed kolejną jazdą popchnąć stopkę z powrotem do góry, aż będzie równoległa z podestem.

13. Bezpieczny transport

13.1 Przygotowanie

- Najpierw należy w pełni naładować akumulator.
- Należy nosić kask, ochraniacze kolan i łokci.
- Nie nosić luźnej odzieży ani rozwiązanych sznurowadeł, które mogą zostać pochwycone przez koła hulajnogi elektrycznej.

13.2 Ograniczenia wagowe

Powód ograniczeń wagowych:

- Zapewnienie bezpieczeństwa użytkownika.
- Uniknięcie uszkodzenia spowodowanego nadmiernym obciążeniem.

Maksymalne obciążenie hulajnogi: 100 kg.

 **OSTRZEŻENIE**

Nie należy wykonywać zbyt szybkich skrętów.

 **OSTRZEŻENIE**

Wewnątrz urządzenia znajduje się akumulator litowy.

 **OSTRZEŻENIE**

Jeśli hulajnoga elektryczna się wyłączy, system automatycznie zablokuje pojazd.

Można ponownie odblokować, naciskając włącznik.

- Z urządzenia należy korzystać tylko w temperaturach od -10°C do +45°C.

13.3 Zasięg po naładowaniu

Zasięg zależy od kilku czynników:

- Topografia: Zasięg jest większy na równych ścieżkach niż na nierównym terenie.
- Masa: Zasięg zależy od wagi użytkownika.
- Temperatura: Skrajne temperatury zmniejszają zasięg.
- Konserwacja: Prawidłowe ładowanie i dbanie o dobry stan akumulatorów pozwala na utrzymanie zasięgu hulajnogi elektrycznej.

-
- Prędkość i styl jazdy: Zasięg jest większy przy stałej prędkości niż przy częstym zatrzymywaniu i ruszaniu, przyspieszaniu i hamowaniu.

13.4 Bezpieczna jazda

Ten rozdział dotyczy bezpieczeństwa, doświadczenia i ostrzeżeń. Przed korzystaniem z pojazdu należy uważnie przeczytać wszystkie instrukcje instalacji i obsługi.

OSTRZEŻENIE

Przed przystąpieniem do użytkowania hulajnowy należy zapoznać się z jej obsługą, aby móc utrzymywać ją w dobrym stanie.

- Podczas jazdy hulajnogą elektryczną przestrzegać wszystkich zasad bezpieczeństwa.
- Hulajnoga elektryczna jest przeznaczona wyłącznie do użytku osobistego. Należy unikać jazdy na drogach publicznych / w ruchu ulicznym.
- Dzieci, osoby starsze i kobiety w ciąży nie mogą jeździć na pojeździe.
- Osoby z zaburzeniami zmysłu równowagi nie mogą jeździć na hulajnodze elektrycznej.
- Unikać jazdy hulajnogą elektryczną pod wpływem alkoholu lub innych środków odurzających.
- Podczas jazdy nie należy trzymać żadnych przedmiotów.
- Upewnić się, że widoczność z przodu jest dobra, aby zapewnić bezpieczeństwo jazdy.
- Podczas jazdy stopy zawsze muszą znajdować się na podeście.
- Hulajnogą elektryczną może jeździć tylko jedna osoba naraz.
- Nie należy gwałtownie ruszać ani zatrzymywać się.
- Należy unikać jazdy na stromych zboczach.
- Nie należy jeździć w słabo oświetlonych lub ciemnych miejscach.
- Użytkownik korzysta z hulajnowy elektrycznej na własne ryzyko. Firma nie ponosi odpowiedzialności za wypadki ani szkody.
- Należy jeździć z bezpieczną prędkością umożliwiającą w każdej chwili zatrzymanie.
- Zachować bezpieczną odległość od innych osób i unikać kolizji.
- Należy kierować hulajnogą poprzez przesunięcie środka ciężkości. Szybki ruch może spowodować upadek.
- Nie należy jeździć w deszczu ani innych wilgotnych warunkach. Hulajnoga jest bryzgoszczelna, lecz nie jest wodoodporna.
- Należy unikać jazdy po przeszkodach, jeśli to możliwe, oraz unikać śniegu, lodu i śliskich powierzchni.

-
- Jeśli to możliwe, należy unikać jazdy po tkaninach, małych gałęziach i kamykach.
 - Jeśli to możliwe, należy unikać jazdy w wąskich przestrzeniach lub miejscach w przeszkodami.
 - Wskakiwanie i zeskakiwanie z hulajnogi elektrycznej powoduje uszkodzenia nieobjęte gwarancją. Istnieje zagrożenie obrażeń ciała. Obrażenia ciała i uszkodzenia spowodowane „wykonywaniem trików” podczas jazdy nie są objęte gwarancją.
 - Należy stanąć jedną nogą na platformie, drugą odepchnąć się od ziemi i jechać. Silnik uruchomi się dopiero po osiągnięciu przez pojazd prędkości 3 km/h.

13.5 Ładowanie

- Dbać, aby nie zamoczyć hulajnogi elektrycznej, ładowarki i gniazda wejściowego DC.
- Uwaga: Do ładowania akumulatora hulajnogi elektrycznej należy używać WYŁĄCZNIE dostarczonej ładowarki FY0634201500 o następujących parametrach: 42 V – 1,5 A.
- Użycie innej ładowarki może spowodować uszkodzenie urządzenia i inne potencjalne zagrożenia.
- Użyć zasilacza głównego do podłączenia wejścia DC urządzenia do typowego gniazdka ściennego.
- Ładowarka nie będzie świecić przed ładowaniem, a po podłączeniu do hulajnogi będzie świecić na czerwono, co oznacza, że ładowanie się rozpoczęło.
- Zielony wskaźnik świeci po poprawnym zakończeniu ładowania. Teraz można przerwać ładowanie akumulatora i odłączyć przewód zasilający.
- Proces ładowania trwa do 5,5 godziny. Nie należy ładować akumulatora dłużej niż 5,5 godziny. Po upływie 5,5 godziny należy odłączyć ładowarkę od urządzenia i źródła zasilania. Nie można ładować akumulatora urządzenia przez długi okres. Przeładowanie skraca żywotność akumulatora.
- Podczas ładowania należy zawsze pilnować urządzenia.
- Urządzenie można ładować tylko w temperaturach od 0°C do +45°C.
- Podczas ładowania w niższych lub wyższych temperaturach istnieje zagrożenie zmniejszenia wydajności akumulatora. W związku z tym możliwe jest ryzyko obrażeń ciała i uszkodzeń.
- Urządzenie należy przechowywać i ładować na otwartej, suchej przestrzeni z dala od materiałów łatwopalnych.
- Nie należy ładować urządzenia w świetle słonecznym ani w pobliżu otwartych płomieni.

-
- Nie należy ładować urządzenia natychmiast po użytkowaniu. Przed ładowaniem należy odczekać godzinę, aż urządzenie ostygnie.
 - Urządzenie jest częściowo naładowane po opuszczeniu fabryki. Powinno ono pozostawać częściowo naładowane, do momentu gdy będzie użytkowane.
 - Nie należy pozostawiać urządzenia narażonego na światło słoneczne w samochodzie.

OSTROŻNIE

Nie wolno używać hulajnowy elektrycznej w trakcie ładowania.

OSTROŻNIE

- Do gniazda ładowania nie należy wkładać żadnych przedmiotów.

OSTROŻNIE

- Nasadkę zdejmować tylko na czas ładowania akumulatora.
- Po zakończeniu ładowania odłączyć wtyczkę zasilającą i ponownie zamknąć gniazdo nasadką ochronną.

⚠ OSTRZEŻENIE

Zabezpieczyć podzespoły wewnętrzne hulajnowy elektrycznej przed dostaniem się wody lub innych płynów. W przeciwnym razie może dojść do trwałego uszkodzenia elektroniki/akumulatorów urządzenia. Istnieje zagrożenie obrażeń ciała.

OSTROŻNIE

- Nie otwierać obudowy hulajnowy elektrycznej, ponieważ spowoduje to unieważnienie gwarancji.

⚠ OSTRZEŻENIE

- Przed użyciem hulajnowy elektrycznej założyć kask ochronny i ubrania ochronne.
- Przed użyciem hulajnowy zapoznać się ze zrozumieniem z instrukcją obsługi.
- Hulajnowy elektrycznej wolno używać tylko na suchym i równym podłożu.
- Hulajnowy elektrycznej nie mogą używać osoby w wieku poniżej 14 lat.

WAŻNE! Przeczytaj uważnie i zachowaj na przyszłość.

Każde obciążenie przymocowane do kierownicy wpłynie na stabilność pojazdu.

Nie należy stosować akcesoriów ani innych dodatkowych elementów, które nie zostały zatwierdzone przez producenta.

⚠ OSTRZEŻENIE

Podobnie jak każdy element mechaniczny pojazd podlega dużym naprężeniom i zużyciu. Różne materiały i podzespoły mogą różnie reagować na zużycie lub zmęczenie. Jeśli

oczekiwany okres użytkowania elementu zostanie przekroczony, może on nagle pęknąć, co grozi urazami ciała użytkownika. Pęknięcia, rysy i przebarwienia w obszarach narażonych na duże naprężenia wskazują, że dany podzespół przekroczył swój okres trwałości eksploatacyjnej i należy go wymienić.

Poruszanie się po mieście wiąże się z potrzebą pokonywania wielu przeszkód, takich jak krawężniki czy schody. Zaleca się unikanie skoków nad przeszkodami. Ważne jest, aby przed przekroczeniem tych przeszkód przewidzieć i dostosować swój kierunek i prędkość do kierunku ruchu pieszego. Z pojazdu należy zsiąść, gdy przeszkody staną się niebezpieczne ze względu na swój kształt, wysokość lub ograniczoną przyczepność.

OSTRZEŻENIE Plastikowe osłony należy chronić przed dostępem dzieci, gdyż mogą grozić uduszeniem.

Należy zapoznać się z podstawami użytkowania w praktyce, aby uniknąć poważnych wypadków, do których może dojść w pierwszych miesiącach użytkowania.

Należy zwrócić się do sprzedawcy, który może polecić firmę prowadzącą odpowiednie szkolenia.

- W każdym przypadku przewiduj swój kierunek i prędkość, przestrzegając kodeksu drogowego, przepisów dla jazdy po chodniku i uważając na najbardziej narażonych.

- Informuj o swojej obecności, gdy zbliżasz się do pieszego lub rowerzysty, a oni cię nie widzą lub słyszą.

– Przez jezdnię przechodź na wyznaczonych przejściach dla pieszych.

- We wszystkich przypadkach uważaj na siebie i innych.

– Nie używaj pojazdu niezgodnie z przeznaczeniem.

- Pojazd nie jest przeznaczony do jazdy akrobatycznej.

Podczas ładowania wyłącz pojazd.

Nakrętki samoblokujące oraz inne samoblokujące elementy mocujące mogą utracić swoją skuteczność i mogą wymagać ponownego dokręcenia.

Zgodnie z przepisami ruchu drogowego we Francji podczas jazdy zdecydowanie zaleca się stosowanie odzieży odblaskowej i kasku.

Uwaga: wszystkie produkty mogą zostać zmienione bez uprzedzenia. Zastrzegamy sobie prawo do błędów i pomyłek w tym podręczniku.

WSZELKIE PRAWA ZASTRZEŻONE. COPYRIGHT DENVER A/S



Sprzęt elektryczny i elektroniczny oraz dołączone baterie zawierają materiały, elementy i substancje, które mogą być szkodliwe dla zdrowia ludzi i niebezpieczne dla środowiska naturalnego w przypadku nieprawidłowego obchodzenia się z takim użytym sprzętem elektrycznym i elektronicznym oraz bateriami.

Urządzenia elektryczne i elektroniczne oraz baterie są oznaczone symbolem przekreślonego pojemnika na śmieci pokazanego poniżej. Ten symbol oznacza, że użytego sprzętu elektrycznego i elektronicznego oraz baterii nie wolno utylizować razem z odpadami komunalnymi, ale należy je utylizować osobno.

Użytkownik jest zobowiązany do przekazania użytych baterii do punktu selektywnej zbiórki odpadów. Dzięki temu baterie będą poddawane recyklingowi zgodnie z obowiązującymi przepisami i w sposób bezpieczny dla środowiska.

We wszystkich miejscowościach wyznaczono punkty selektywnej zbiórki odpadów, a także inne miejsca, w których można bezpłatnie zostawić użyty sprzęt elektryczny i elektroniczny oraz baterie. Odpady tego rodzaju mogą też być odbierane z gospodarstw domowych. Dodatkowe informacje dostępne są w urzędzie odpowiedzialnym za usuwanie odpadów.

DENVER A/S

Omega 5A, Soefthen

DK-8382 Hinnerup Dania

facebook.com/denver.eu

Dotyczy ładowania akumulatora SEL-10370F

Ważne! Proszę przeczytać.

Szanowny Kliencie! Życzymy dużo radości z korzystania z nowej hulajnogi elektrycznej.

Akumulator wbudowany w skuter elektryczny nie jest w pełni naładowany gdy hulajnoga schodzi z linii produkcyjnej, a nieużywany akumulator może samoczynnie rozładować się.

Może to doprowadzić do wolnego ładowania, jeśli akumulator zostanie całkowicie rozładowany, ale pozwala zapobiegać jego uszkodzeniu.

Jeśli nie można włączyć hulajnogi elektrycznej i urządzenie nie sygnalizuje ładowania akumulatora (wskaźnik ładowarki świeci na zielono światłem ciągłym), należy wykonać następujące czynności.

1. Podłączyć ładowarkę na 6–7 godzin. Umożliwi to pełne naładowanie akumulatora (wznowienie normalnego ładowania może zająć 3–4 godziny).
2. Jeśli nie pozwoli to rozwiązać problemu, przejechać hulajnogą elektryczną pewien dystans samodzielnie bez jej włączania. Należy odpychając się nogą, przejechać dystans około 100 m, a następnie podłączyć ładowarkę. Silnik w tylnym kole powinien ułatwić aktywację funkcji ładowania. Akumulator hulajnogi powinien się teraz ładować prawidłowo. (Pełne naładowanie podczas takiego użytkowania trwa 5,5 godziny).

Wejść na stronę: www.denver.eu w celu uzyskania elektronicznej wersji instrukcji.

OSTRZEŻENIA

Przed użyciem urządzenia zapoznać się dokładnie z treścią tej instrukcji obsługi i poniższymi instrukcjami.

Nazwa produktu: **SEL-10370F**

Typ produktu: Hulajnoga elektryczna

Rok produkcji: 2022



- Uwaga: Do ładowania hulajnogi elektrycznej należy używać WYŁĄCZNIE dostarczonej ładowarki z oznaczeniem FY0634201500 o następującym napięciu wyjściowym: 42 V – 1,5 A.
- Korzystanie z innej ładowarki może uszkodzić produkt lub przyczynić się do powstania innych możliwych zagrożeń.
- Nigdy nie należy ładować produktu bez nadzoru.
- Czas ładowania produktu nie powinien przekraczać 5,5 godziny. Należy przerwać ładowanie po upływie 5,5 godziny.
- Produkt powinien być ładowany wyłącznie w zakresie temperatur między 0°C i 45°C.
- Jeśli ładowanie wykonywane jest w niższej lub wyższej temperaturze, istnieje zagrożenie zmniejszeniem wydajności akumulatora oraz możliwe jest ryzyko uszkodzenia produktu lub narażenia na obrażenia ciała.
- Produkt powinien być używany wyłącznie w zakresie temperatur między -10°C i +45°C.
- Jeśli urządzenie użytkowane jest w niższej lub wyższej temperaturze, istnieje zagrożenie zmniejszeniem wydajności akumulatora oraz możliwe jest ryzyko uszkodzenia produktu lub narażenia na obrażenia ciała.
- Produkt należy przechowywać w temperaturze między 0°C i 35°C (optymalna temperatura przechowywania wynosi 25°C).
- Produkt należy ładować i przechowywać w otwartym i suchym miejscu oraz z dala od materiałów łatwopalnych (tj. materiałów, które łatwo zajmują się ogniem).
- Nie należy ładować go w słońcu ani w pobliżu otwartego ognia.
- Produktu nie należy ładować natychmiast po użyciu. Należy pozwolić, by produkt przez godzinę stygł, a następnie ładować.
- Jeśli produkt zostanie pozostawiony innym osobom, na przykład podczas wakacji, powinien być częściowo naładowany (między 20% i 50%). Nie w pełni naładowany.
- Zazwyczaj produkt wysyłany z fabryki jest częściowo naładowany. Należy pozostawić go w takim stanie, dopóki nie będzie używany.

DENVER A/S

Omega 5A, Soeften, DK-8382 Hinnerup, Dania

www.denver.eu

DENVER A/S



Deklaracja zgodności WE (dyrektywa maszynowa)

Niżej podpisani

Nazwa firmy: DENVER A/S

Adres: Omega 5A, Soeften, DK-8382 Hinnerup, Dania

zaświadczają, że projekt i wykonanie niniejszego produktu

Nazwa marki produktu: DENVER

Nr modelu produktu: SEL-10370F

Typ produktu: Hulajnoga elektryczna

jest zgodny z następującymi dyrektywami:

Dyrektywa maszynowa 2006/42/WE

Standardy MRL: Załącznik I do 2006/42/WE,
EN ISO 12100:2010,
EN 17128:2020

i w związku w tym jest zgodny z podstawowymi wymogami dyrektywy maszynowej.

Dyrektywa maszynowa 2006/42/WE

Ograniczenie stosowania niektórych niebezpiecznych substancji (RoHS): 2011/65/UE i dyrektywa zmieniająca (UE) 2015/863

Nazwa i adres osoby upoważnionej do podpisania deklaracji i gromadzenia dokumentacji technicznej

Nr seryjny: 16746-12/22/00001 do 16746-12/22/00514

Pełne imię i nazwisko: Torben Balmer

Pozycja: Prezes zarządu

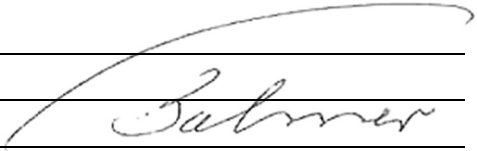
Firma: DENVER A/S 

Adres: Omega 5A, Soeften, DK-8382 Hinnerup, Dania

Data: 13 marzec 2023

DENVER A/S | Omega 5A | 8382 Hinnerup | Dania

Telefon: +45 86 22 61 00 | E-mail: contact@denver.eu | Strona internetowa:

www.denver.eu

NIP: DK18831678