



Oversettelse av den original manual SEL-10370F



facebook.com/denver.eu

Desember/2022



Points de collecte sur www.quefairedemesdechets.fr
Privilégiez la réparation ou le don de votre appareil !

VIKTIG! Leses nøye og oppbevares for fremtidig referanse.

Før du bruker kjøretøyet, ber vi deg lese instruksjonene for sikker montering og betjening. Brukermanualen vil gi deg veiledning i hvordan den elektriske sparkesykkelen skal brukes, og oversikt over dens funksjoner. Før du tar i bruk den elektriske sparkesykkelen, må du gjøre deg kjent med hvordan du skal bruke den på riktig måte, slik at du kan få glede av den lenge.

Dette apparatet kan brukes av barn fra 14 år og oppover, og av personer med nedsatte fysiske, sensoriske eller mentale evner, eller med manglende erfaring og kunnskap, dersom de får ordentlig oppfølging, eller instruksjoner om hvordan de skal bruke den på en sikker måte, og de har fått forståelse for all risiko forbundet med den.

Barn skal ikke leke med produktet.

Rengjøring og brukervedlikehold skal ikke utføres av barn, med mindre de er under oppsyn.

Apparatet skal kun benyttes sammen med strømforsyningen som er levert med apparatet. Dette apparatet inneholder batteriet som ikke kan byttes.



Innhold

1. Viktig informasjon før bruk	4
2. Produktoversikt.....	5
3. Brette ut eller brette sammen sparkesykkelen.....	7
4. Montere enheten.....	10
5. Lade ståbrettet.....	12
6. Tiltent bruk.....	13
7. Sikkerhetsinstruksjoner.....	13
8. Vedlikehold	14
9. Brukskontroll.....	17
10. Spesifikasjoner	20
11. Advarsler	21
12. Hvordan parkere den elektriske sparkesykkelen på en trygg måte	21
13. Sikker transport.....	21

1. Viktig informasjon før bruk

Vi oppfordrer eiere av denne sparkesykkelen til å lade og oppbevare den på en sikker måte.

Av sikkerhetsgrunner, og for å få lengst mulig levetid for batteriet, må den elektriske sparkesykkelen aldri settes til lading ved temperaturer som ligger under 5°C eller over 45°C. Dessuten må du alltid koble fra laderen så snart den elektriske sparkesykkelen er fulladet. Når du skal lade den elektriske sparkesykkelen, må du alltid bruke strømadapteren som følger med.

Påse at alle skruene er tilstrekkelig skrudd inn for å unngå farefulle situasjoner.

ADVARSEL

- Vennligst sjekk, før du kjører at styret er justert ordentlig, og at alle koblingsdelene er festet ordentlig og at de ikke er skadet. Respekter monteringsinstruksene og sikkerhetsinstruksene for styret.
- Les bruksanvisningen for å vite mer om hvordan bruke bremsene på riktig måte
- Bruk alltid sko.
- Selvlåsende muttere og andre typer selvlåsende fester kan miste sin effektivitet over tid. Kontroller disse jevnlig.
- Ingen av delene og materialene på den elektriske sparkesykkelen kan endres. Endringer er ikke tillatt.

2. Produktoversikt

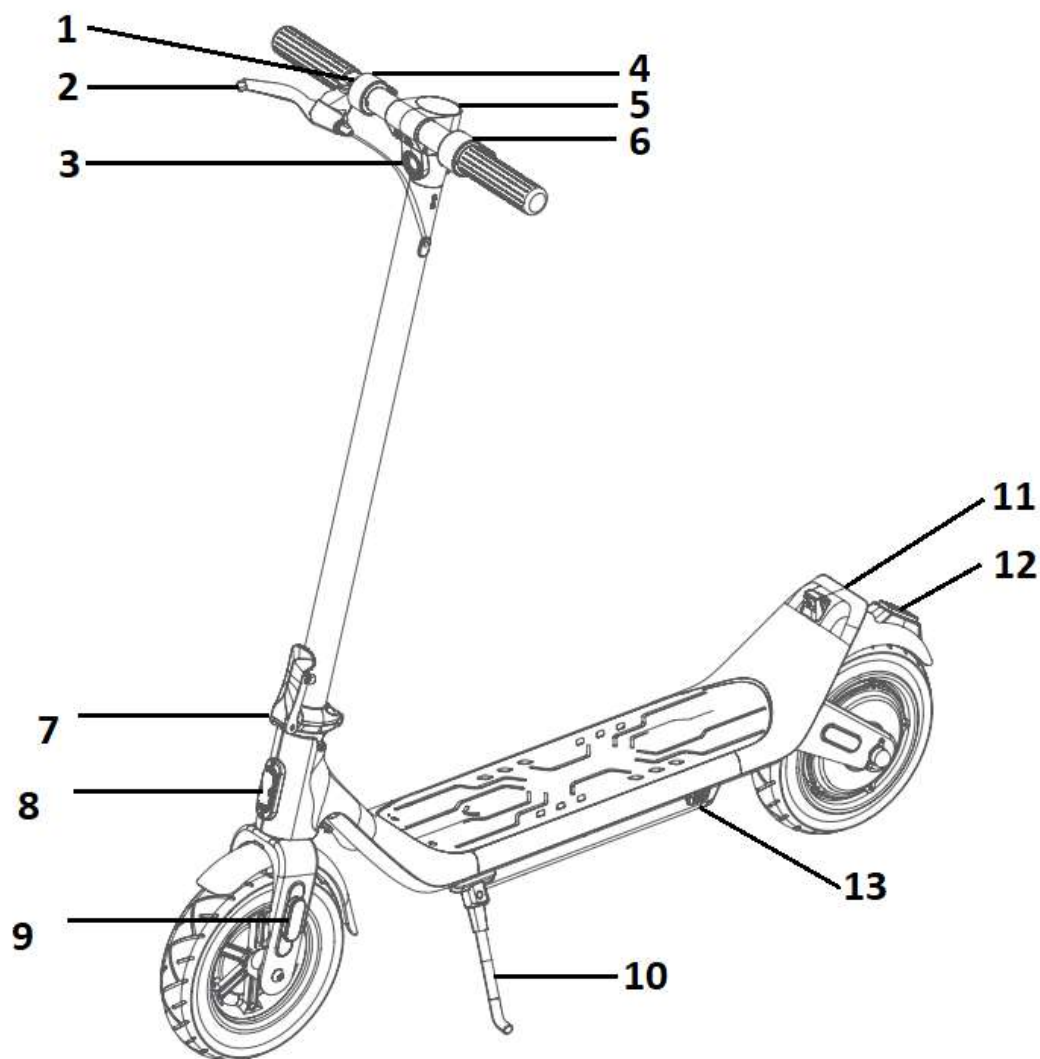

- | | |
|----------------------------------|--------------------|
| 1. Gass | 7. Brettemekanisme |
| 2. Bremsespak for trommelbremsen | 8. Frontrefleks |
| 3. Frontlys | 9. Siderefleks |
| 4. Ringeklokke | 10. Foldbar støtte |
| 5. Skjerm | 11. Baklys |
| 6. Elektrisk brems | 12. Bakrefleks |
| | 13. Ladeport |

Tilbehør:

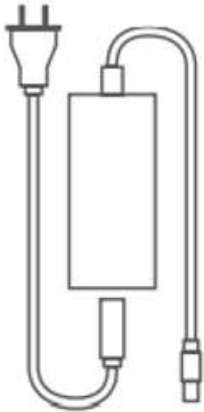

1



2

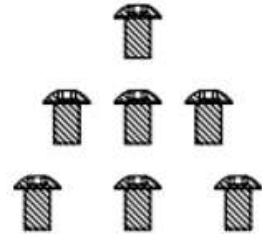

3

1. Strømlader
2. T-formet unbrakonøkkel for montering av skruene.
3. Skruer for montering av frontstyre (6 stk).

3. Brette ut eller brette sammen sparkesykkelen

Utfolding

1. Løsne styrestaget fra kroken.

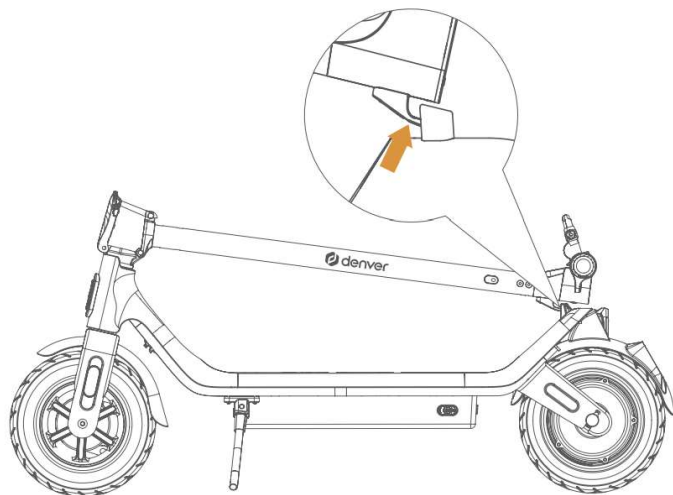

2. Sett det i oppreist stilling. Unngå brå bevegelser.

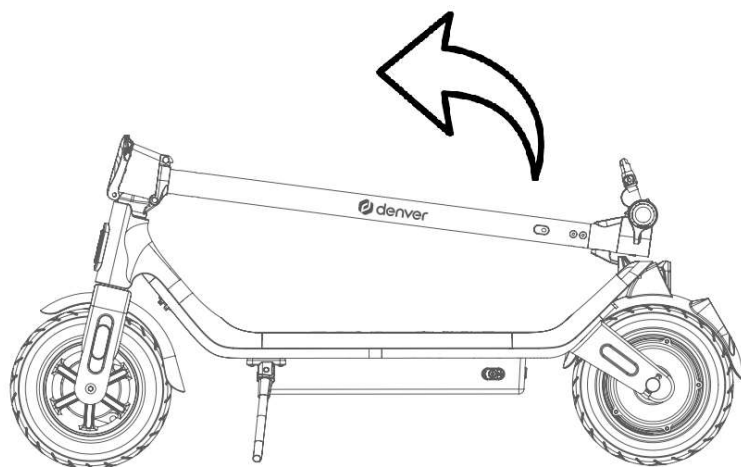

3. Låse foldemekanismen.

Trykk det sammenleggbare håndtaket inn på styrestaget til det låses. Trekk i det sammenleggbare håndtaket for å bekrefte at det er låst.

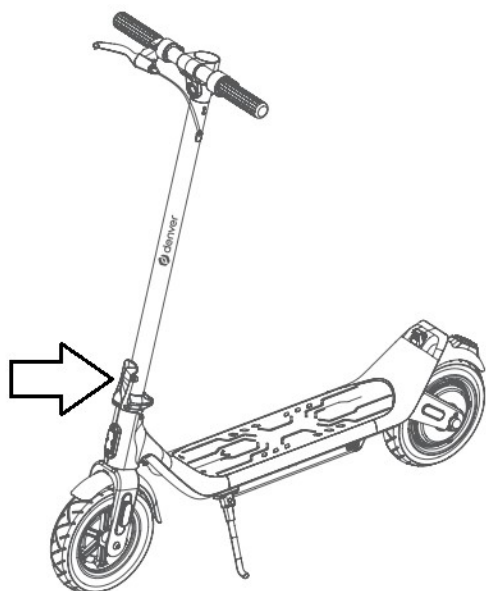

Sammenlegging

Trykk på den lille kuleformede knappen som vist nedenfor for å frigjøre låsen.

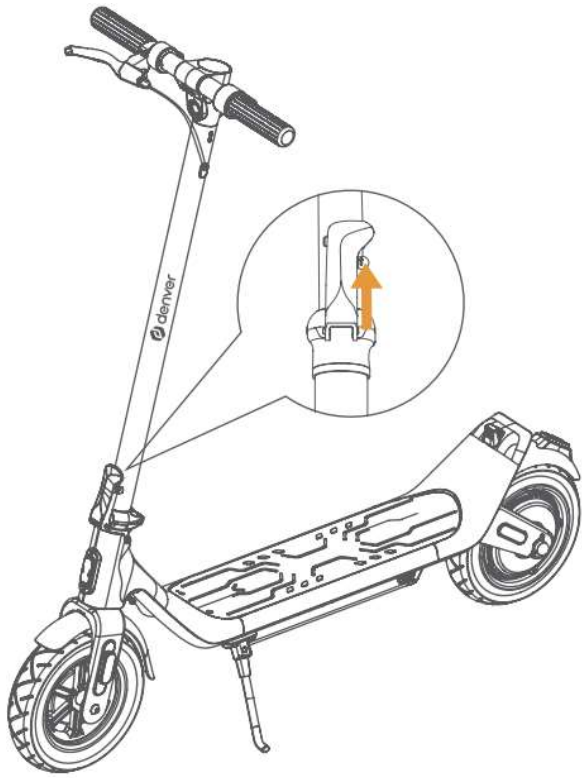

Trekk ut det sammenleggbare håndtaket slik at du kan senke styrestaget.



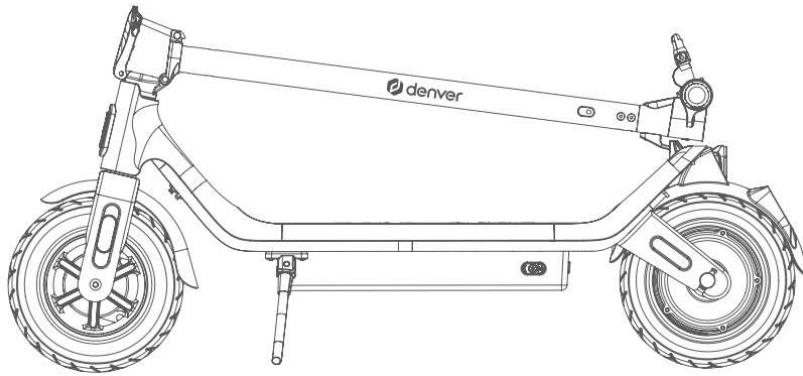

4. Montere enheten

Montering av forstyret.

1. Koble kabelen under godt til.



2. Senk kablen inne i røret og senk den forsiktig ned uten å sette fast kablen.



3. Monter de 6 skruene med den medfølgende unbrakonøkkelen. Stram dem godt.



5. Lade ståbrettet

Koble strømadapteren som følger med til ladeporten på den elektrisk sparkesykkelen.

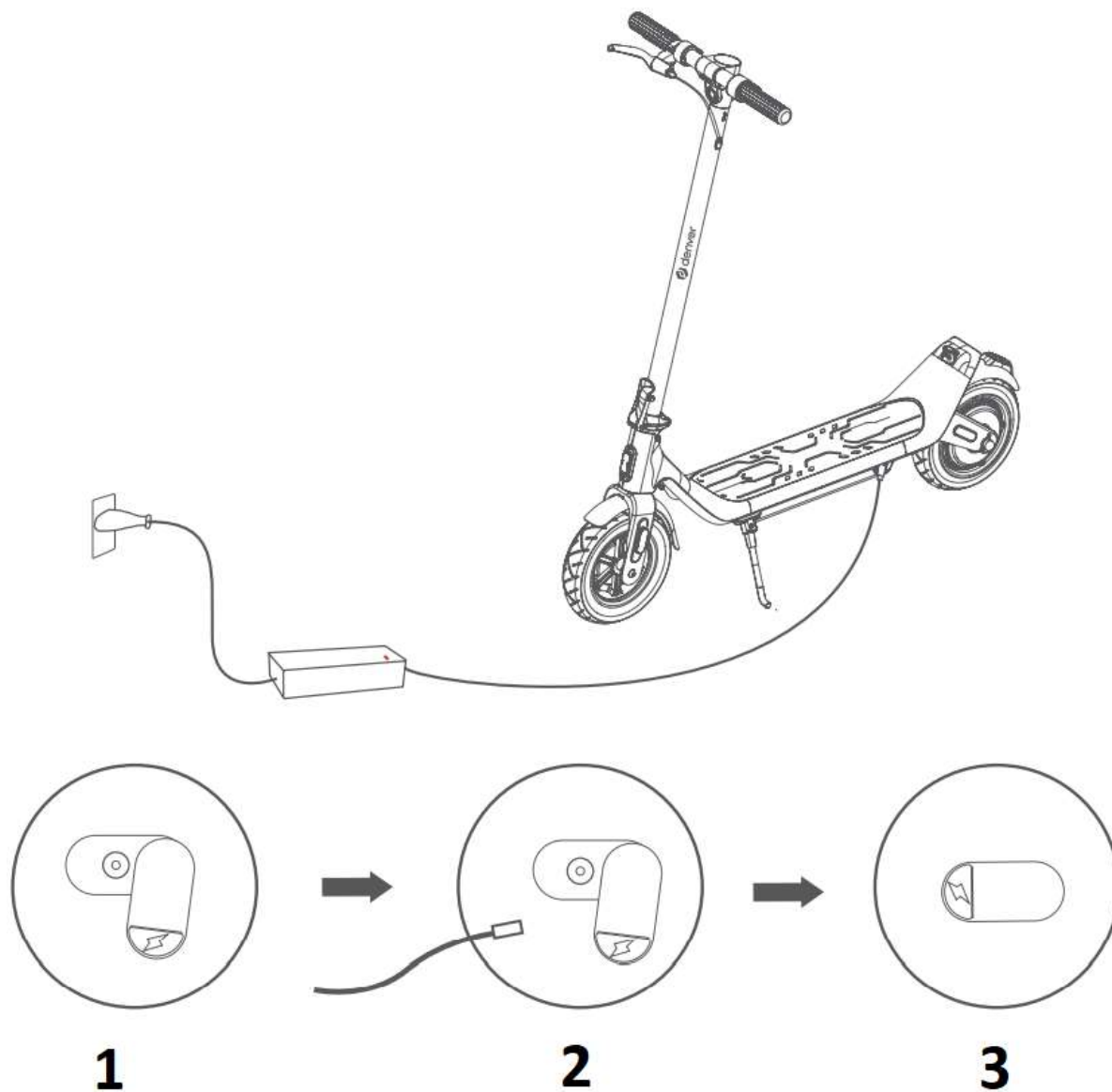

1. Åpne gummiklaffen.
2. Koble strømadapteren til ladeporten.
3. Fest gummiklaffen etter lading for å unngå at smuss eller vann kommer inn.

Sørg for at du kun bruker den originale strømadapteren når du lader.

6. Tiltent bruk

Den elektriske sparkesykkelen skal kun brukes av personer over 14 år med en maksimal vekt på 100 kg. De andre parametrene for autorisert bruk av den elektriske sparkesykkelen finner du i avsnittet "10. Parameterliste"). Det er viktig at den elektriske sparkesykkelen bare brukes når sikten er god. Brukeren må ha gode fysiske forutsetninger for å kjøre den elektriske sparkesykkelen på en stabil måte (eksempelvis ikke på én fot og ikke under påvirkning av stoff eller alkohol). Når du bruker den elektriske sparkesykkelen, må du ha på deg det personlige verneutstyret som er beskrevet i avsnittet ("13. Advarsler > 13.1 Klargjøring").

7. Sikkerhetsinstruksjoner

Vi anbefaler at du alltid benytter hjelm og beskyttelsesutstyr som albue-, kne- og håndleddbeskyttere, av hensyn til din egen sikkerhet.



Påse at du har lest brukermanualen nøye, slik at du lærer deg å bruke sparkesykkelen på en trygg og spenstig måte.

Det er ditt ansvar å kjenne til, og overholde hele lovverket. Hvis det ikke finnes noe spesielt lovverk for kjøring med elektrisk sparkesykkel, må du ivareta din egen og de andres sikkerhet.

Vær også oppmerksom på andre mennesker rundt deg. Kjør alltid trygt, og i en hastighet som alltid gjør det mulig å bremse opp i god tid. En vanlig ulempe med slike produkter er at det er fare for at du kan falle av og skade deg. Kjør derfor alltid så trygt som mulig.

Hvis du låner bort din elektriske sparkesykkel til venner eller familiemedlemmer, må du forsikre deg om at de bruker beskyttelsesutstyr og at de vet hvordan de skal bruke sparkesykkelen.

Før du tar i bruk den elektriske sparkesykkelen, må du sjekke at alle delene fungerer som de skal. Hvis du oppdager løse deler, unormal lyd, at batteriet har unormalt kort brukstid, osv. må du ta kontakt med forhandleren for service og garanti. Ikke foreta noen reparasjoner på den elektriske sparkesykkelen selv.

Inspiser for- og bakhjulet samt den bakre bremsen og bremseklossen i henhold til del 8 i vedlikeholdspesifikasjonen i denne brukermanualen.

Unngå bruk av for mye kraft samt å tråkke på eller løfte scooteren i bakskjermen. Dette kan føre til at skjermen løsner eller blir skadet. Dette dekkes ikke av garantien.

Unngå kontinuerlig bremsing. Dette kan resultere i at hjulet ikke bare vil bli slitt, men også at det blir veldig varmt. Dette vil gjøre gummien myk, og hjulet vil ikke ha like godt veigrep som normalt. Ikke berør hjulet etter nedbremsing.

Om du hører unormale lyder eller legger merke til friksjon når E-sparkesykkelen blir skrudd på, kan det være at et lager er skadet. Et skadet lager kan også gi sterk vibrasjon på styret. I dette tilfellet, ta kontakt med forhandleren. Han vil kanskje bytte ut lagrene og/eller sjekke og justere styrestangen.

Kjør bare den elektriske sparkesykkelen på tørt underlag. Ellers kan kjøresikkerheten og bremseytelsen bli forringet og motor og lager kan bli skadet.

Må ikke kjøres opp eller ned lange, bratte bakker.

Stopp kjøringen når beskjeden «Advarsel lavt batteri» dukker opp. Den elektriske sparkesykkelen har ikke den samme trekraften som normalt og den elektriske bremsen virker ikke. I dette tilfellet må trommelbremsen brukes til å stanse den elektriske sparkesykkelen.

Ikke bruk den elektriske bremsen samtidig med samtidig.

En elektrisk sparkesykkel som virker normalt er sikker og stillegående. Om du hører lyder eller merker risting under bruk, må du sjekke hjule, lagre og bremses. Kontakt din kundeservice for reparasjon og vedlikehold, om nødvendig.

8. Vedlikehold

ADVARSEL

I likhet med alle mekaniske komponenter, utsettes et kjøretøy for store påkjenninger og slitasje. De forskjellige materialene og komponentene kan reagere ulikt på slitasje eller tretthet. Dersom den forventede levetiden for en komponent er overskredet, kan den plutselig gå i stykker og føre til skader på brukeren. Sprekker, riper og misfarging i områder med store påkjenninger indikerer at komponenten har overskredet levetiden, og at den bør byttes ut.

For å sikre at du får best og sikrest mulig ytelse og opplevelse fra det elektriske ståbrettet, er det viktig å utføre jevnlig vedlikehold av viktige deler på produktet.

- Batterivedlikehold
- Lagre, skruer, bremses og hjul

● Lagring og rengjøring

Batterivedlikehold

Alle batterier har en levetid og ytelsen reduseres over tid. Vi har noen råd for å maksimere levetiden til batteriet.

Sørg for at batteriet blir ladet med jevne mellomrom, også når du ikke bruker sparkesykkelen over lengre tid. Dette for å unngå skade på batteriet, grunnet spenning over lengre tid.

Unngå å tømme batteriet helt. Det er best å lade mens det fortsatt er strøm på det. Det forlenger batteriets levetid. Hvis batteriet ofte utlades, vil det skade batteriet (batteri skadet som følge av feil bruk dekkes ikke av garantien).

Hvis det elektriske ståbrettet brukes på spesielt kalde eller varme steder, blir batteriets brukstid kortere enn om du bruker det i temperaturer mellom 15 og 25 °C. Dette betyr ikke at det er noe feil med batteriene. Dette er helt normalt.

Merk: Også et fulladet batteri går tomt for strøm hvis det elektriske ståbrettet ikke brukes på en stund. Du kan forvente at et fulladet batteri har strøm i mellom 90 og 120 dager når det er avslått, før det blir helt utladet. Hvis det bare er delvis ladd, blir denne perioden kortere.

Sørg for at batteriet ikke er varmere enn 50 °C eller kaldere enn -10 °C, over lengre tid. (For eksempel må du ikke la ditt elektriske ståbrett ligge i bilen om sommeren når det er varmt, og ikke kaste batteriene inn i åpen ild, osv.). Lave temperaturer (f.eks. under frysepunktet) kan skade battericellene.

Hold det elektriske ståbrettet på avstand fra åpen ild eller andre varmekilder. Batteriet bør ikke utsettes for sterk varme. Påse også at det elektriske ståbrettet ikke blir stående ute i minusgrader. Både varme og sterk kulde kan forårsake utlading av batteriene.

Bruk bare den originale laderen eller en offisiell reservedel, siden forskjellige batterier kan kreve en spesifikk lader. Dersom andre ladere brukes, kan det forårsake skade på produktet.

Batteriet må ikke overlades eller lades ut helt.

Det er forbudt å demontere batteripakken. Dette skal bare gjøres av offisielle reparasjonssentre og av fagfolk.

Lagre, skruer, bremser og hjul

Det elektriske ståbrettet består av bevegelige deler tilsvarende som på en sykkel, som etter hvert vil utsettes for slitasje.

Lagre og skruer:

Det elektriske ståbrettet har forseglede og støvsikrede lagre slik at det ikke trengs smøremiddel. Undersøk lagrene for slitasje ved regelmessige intervaller for å unngå utrygg kjøring. Ikke hopp av og på, og ikke bruk overdreven kraft. Dette for å unngå å skade lagrene. Ståbrettet er ikke en elektrisk sportssykel.

Påse at alle muttere og skruer er tilstrekkelig strammet for å unngå farefulle situasjoner. Vi anbefaler å stramme en gjennomsnittsverdi på 20N/m.

Sjekk skruene jevnlig og stram dem hvis de virker løse.

Bremser:

Undersøk bremsen for slitasje ved regelmessige intervaller for å unngå utrygg kjøring. Ikke bruk

Unngå bruk av sparkesykkelen når bremsene er utslitte.

Hjul:

Undersøk hjulene for slitasje ved regelmessige intervaller for å unngå utrygg kjøring.

For oppblåsbare vakuumdekk må det holdes et riktig trykk 3,8 bar, siden harde dekk varer lenger.

Hvis hjulet virker vinglete også etter at skruene er strammet til, er det mulig at lagrene er nedslitte og må byttes.



- Kontroller at styret er justert ordentlig før kjøring, og at alle koblingsdelene er festet ordentlig og at de ikke er skadet. Overhold monterings- og sikkerhetsinstruksene for styret.
- Les bruksanvisningen for å vite mer om hvordan bruke bremsene på riktig måte
- Bruk alltid sko.
- Vi anbefaler sterkt at du alltid bruker hjelm og beskyttelser for din egen sikkerhet.
- Selv-låsende muttere og andre typer selv-låsende fester mister sin effektivitet.
- Det er ikke tillatt å gjøre noen helst forandringer på delene og materialene på den elektriske sparkesykkelen (kun originale deler kan benyttes, endringer på sparkesykkelen er ikke tillatt. Hvis det gjøres, mistes garantien.

Lagring og rengjøring

Hvis det elektriske ståbrettet blir skitten, må du rengjøre det. Bruk bare en fuktig klut. Ikke bruk høytrykkspyler eller rennende vann, siden dette kan ødelegge viktige deler. Det er også mulig å bruke litt tannpasta hvis skitten sitter fast. Husk å vaske av med en fuktig klut etter dette.

Påse at den elektriske sparkesykkelen er slått av når du vasker den. Dekk til ladeporten slik at du unngår problemer med det elektroniske utstyret.

Tørk av det elektriske ståbrettet med et håndkle dersom det blir vått.

Merk: Bruk aldri alkohol, bensin, parafin eller andre etsende og flyktige kjemiske løsemidler. Det kan skade både det elektriske ståbrettets utseende og de indre strukturene.

Det elektriske ståbrettet må lagres på et tørt og luftig sted når den ikke er i bruk. Unngå å etterlate det utendørs, siden det ikke er ment for lagring i våte omgivelser. Det er heller ikke bra å eksponere det for høy temperatur fra direkte sollys over lengre tid.

9. Brukskontroll

Les instruksjonene nøye for en bedre bruk.

9.1 Kontroller og skjerm

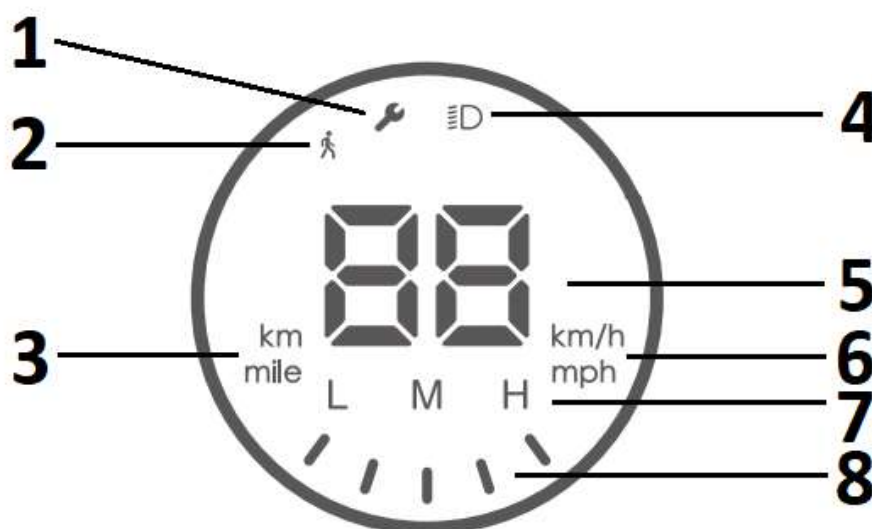

1. Servicemodus/feiltilstand. Feil med sparkesykkelen. Kontakt support.
2. Fotgjengermodus (når i gir 1)
3. Avstand km/mil. Vises når sparkesykkelen slås på.
4. Symbol for lys på foran og bak.

-
5. Speedometer
 6. Km/t eller mph
 7. Girmodus
 8. Batterinivå

9.2 Knapp og hastighetsoverføring

Strøm på / strøm av

Trykk og hold inne strømknappen i noen sekunder.



Trykk én gang for å aktivere eller deaktivere lys foran og bak.

Trykk raskt to ganger for å skifte gir.

L = første gir i 6 km/t (fotgjengermodus). Baklys blinker. Dette er med hensikt og i enhold til EU-forordningen.

M = andre gir i 15 km/t

H = tredje gir 25 km/t

Trykk raskt tre ganger for å skifte mellom km/t og mph på skjermen.

9.3 Bremsler

Sparkesykkelen er bygget med to separate bremsler.



1. Elektrisk brems
2. Trommelbrems

Bryteteknikker:

Hvis du trenger å bremse, anbefaler vi at det gjøres på denne måten. Slipp først gassen og trykk deretter på den elektroniske bremsen. Bruk trommelbremsing hvis kraftigere bremsing er nødvendig.

 **ADVARSEL**

Bremselengdene forlenges i vått vær.

10. Spesifikasjoner

Parameter		Rekkevidde
Størrelse	Mål, sammenbrettet (mm)	1135 x 475 x 530 mm
	Mål, utbrettet (mm)	1135 x 475 x 1190 mm
Kvalitet	Kjøretøyets makslast (kg)	100
	Vekt (kg)	16,55
Kjørebetingelse	Alder (år)	14+
Elektrisk sparkesykkel	Maks. fart (på flatmark) (km/t)	25
	Avstand opp til (km)	30
	Terreng	Jevnt og tørt underlag
Batteri Type: Li-ion batteri	Nominell spenning (V)	36,5 V
	Inngangsspenning (V)	42 V
	Batterikapasitet (mAH)	7800
Motor	Motorkraft (W)	350
	Utslipp lydtrykksnivå (DB)	Utslipp < 70 db (A).
Strømadapter	Nominell inngangsspenning (V)	100-240
	Nominell utgangsspenning (V)	42 V
	Merkestrøm (A)	1,5 A
	Ladetid (t)	5,5

Elektrisk sparkesykkel

Modell: SEL-10370F

Inngang: 100 V – 240 V~, 50/60 Hz, 1,8 A (maks)

Utgang: 42 V  1,5 A  

Maks hastighet: 25 km/t

Vekt: 16,55 kg

Fabrikasjonsår: 2022

Kjøretøyets makslast: 100kg

Batteri: 36,5 V / 7,8 Ah

Strømforbruk: ≤ 350 W

Bruk alltid strømadapteren som følger med når du skal lade den elektriske sparkesykkelen: FY0634201500

DENVER A/S

Omega 5A, Søften, DK-8382 Hinnerup, Danmark

www.denver.eu

11. Advarsler

Farer ved bruk



Du må lære å bruke den elektriske sparkesykkelen før du kjører fort med den.

- Mangel på oppmerksomhet, manglende kontroll, fall og brudd på trafikkregler kan føre til skader.
- Fart og rekkevidde avhenger av brukerens vekt, av type terreng, av temperatur og brukerens kjørestil .
- Bruk hjelm og beskyttelsesutstyr når du bruker den elektriske sparkesykkelen.
- Les bruksanvisningen nøye før du begynner å kjøre denne elektriske sparkesykkelen.
- Skal kun brukes i et tørt miljø.
- Den elektriske sparkesykkelen må ikke brukes for kjøring på offentlige veier, med mindre lokale forskrifter tillater dette.
- Forsikre deg om at dette produktet er i overensstemmelse med lokale bestemmelser.
-

12. Hvordan parkere den elektriske sparkesykkelen på en trygg måte

Når du har stanset den elektriske sparkesykkelen, gå av og trykk ned støttebeinet med din høyre fot for å støtte opp den elektriske sparkesykkelen. Støttebeinet er plassert på venstre side av den elektriske sparkesykkelen, rett under fotbrettet. Før du begynner en ny kjøretur, trekk støttebeinet opp igjen slik at det ligger parallelt med fotbrettet.

13. Sikker transport

13.1 Klargjøring

- Først må man lade batteriet helt opp.
- Bruk hjelm og kne- og albuebeskyttere.
- Løstsittende klær eller løse skolisser kan sette seg fast i hjulene på den elektriske sparkesykkelen.

13.2 Vektrestriksjoner

Grunn for vektrestriksjoner:

- Ivareta brukerens sikkerhet
- Unngå skade på grunn av overvekt.

Kjøretøyets makslast: 100 kg.

 ADVARSEL

Prøv å aldri svinge for raskt.

 ADVARSEL

Inneholder et Litiumbatteri.

 ADVARSEL

Hvis den elektriske sparkesykkelen slås av, vil systemet automatisk sperre kjøretøyet. Sperren kan løsnes igjen ved å trykke På/Av.

- Enheten må kun brukes i temperaturer mellom -10 °C og +45 °C.

13.3 Rekkevidde per lading

Rekkevidden er avhengig av flere faktorer:

- Topografi: På flate strekninger er det mulig å få lengre rekkevidde enn i et ujevnt terreng.
- Vekt: Rekkevidden avhenger av brukerens egen vekt.
- Temperatur: Ekstreme temperaturer reduserer rekkevidden.
- Vedlikehold: Hvis den elektriske sparkesykkelen lades riktig og batteriet holdes godt ved like, vil rekkevidden øke.
- Hastighet og kjørestil: Rekkevidden er lengre ved konstant hastighet enn om du stopper og starter ofte, med mange akselerasjoner og nedbremsinger.

13.4 Trygg bruk

Dette kapitlet fokuserer på sikkerhet, erfaring og advarsler. Før kjøretøyet tas i bruk, les nøye alle instruksjoner om installering og bruk.

 ADVARSEL

Gjør deg kjent med kjøretøyet før du tar det i bruk. På denne måten kan du ta vare på den elektriske sparkesykkelen på best mulig måte.

- Overhold alle sikkerhetsinstruksene når du kjører den elektriske sparkesykkelen.
- Den elektriske sparkesykkelen er beregnet på fritidsbruk. Må aldri brukes på offentlige veier eller i trafikken.
- Barn, eldre mennesker og gravide kvinner må ikke bruke dette kjøretøyet.
- Personer med dårlig balanseevne må ikke bruke den elektriske sparkesykkelen.
- Ikke bruk den elektriske sparkesykkelen hvis du er under påvirkning av stoff eller alkohol.
- Ikke bær på ting mens du kjører.
- Påse at du har god sikt for å kunne kjøre den elektriske sparkesykkel på en trygg måte.
- Under kjøring må føttene dine alltid stå på fotbrettet.
- Den elektriske sparkesykkelen er bare beregnet for én person.
- Ikke stopp eller start for brått.
- Unngå å kjøre opp og ned bratte bakker.
- Ikke bruk E-sparkesykkelen i dårlig opplyste eller mørke steder.
- Bruken av den elektriske sparkesykkel skjer på eget ansvar. Vi fraskriver oss alt ansvar for materielle skader eller personskader.
- Kjør i en trygg hastighet som gjør at du kan stanse på kort varsel.
- Kjør den elektriske sparkesykkelen på god avstand fra andre personer slik at du kan unngå kollisjoner.
- Styring skal skje ved hjelp av å balansere vekten din; brå bevegelser kan medføre fall.
- Må ikke brukes i regn eller andre våte værforhold. Sparkesykkelen er sprutsikker. Men ikke vannbestandig.
- Unngå, om mulig, å kjøre over hindringer, og unngå snø, is og andre glatte underlag.
- Unngå, om mulig, å kjøre over tekstiler, små kvister og steiner.
- Unngå, om mulig, å kjøre på trange steder eller på steder med hindringer.
- Å hoppe av og på den elektriske sparkesykkelen kan forårsake skader som ikke dekkes av garantien. Det er fare for personskade. Personskade og materiellskade på grunn av «stunt-kjøring» dekkes ikke av garantien.
- Stå på pedalen med en fot, dytt den andre foten på bakken og skyv. Motoren kan kun starte etter at kjøretøyet hastighet når 3 km/t.

13.5 Lading

- Sørg for at den elektriske sparkesykkelen, laderen og strømninggangen på enheten alltid er tørre.
- Merk: For å lade denne elektriske sparkesykkelen må du KUN bruke den inkluderte laderen FY0634201500 med følgende utgang: 42 V – 1,5 A.
- Bruk av annen lader kan forårsake skade på enheten eller kan medføre annen potensiell risiko.
- Bruk hovedadapteren til å koble DC-inngangen på enheten til en vanlig stikkontakt.
- Det er ikke lys på laderen før lading. Når den kobles til sparkesykkelen lyser adapteren rødt og ladingen har startet.
- Den grønne indikatoren lyser når den er riktig ladet. Nå kan du stoppe ladingen av batteriet og koble fra strømkabelen.
- Ladeprosessen tar opptil 5,5 timer. Ikke lad batteriet i mer enn 5,5 timer. Etter 5,5 timer kobler du laderen fra enheten og fra strømkilden. Produktet må ikke stå til ladning over for lang tid. Overlading reduserer batteriets levetid.
- Hold alltid øye med enheten gjennom hele ladingen.
- Lad kun opp enheten i temperaturer mellom 0 °C og +45 °C.
- Ved lading i lavere eller høyere temperaturer er det fare for at ytelsen til batteriet reduseres. Det er derfor en potensiell fare for personskaade og materiell skade.
- Oppbevar og lad enheten på et åpent og tørt sted, på god avstand fra brennbare materialer.
- Lad aldri enheten i direkte sollys eller i nærheten av åpen ild.
- Lad aldri opp enheten umiddelbart etter bruk. La enheten få kjøle seg ned i en time før du setter den til lading.
- Normalt er enheten delvis ladet når den blir sendt fra fabrikk. Hold enheten delvis ladet inntil den skal brukes.
- La aldri enheten ligge i direkte sollys i en bil.

FORSIKTIG

Bruk aldri den elektriske sparkesykkelen mens den lades!

FORSIKTIG

- Før ikke inn fremmedlegemer i ladeporten.

FORSIKTIG

- Ta kun bort den beskyttende hetten når den elektriske sparkesykkelen skal lades!
- Etter lading frakobles ladekontakten og DC-inngangen lukkes med hetten.

⚠ ADVARSEL

Sørg for at verken vann eller annen væske kan komme inn i de innerste komponentene på den elektriske sparkesykkelen. Dette kan medføre varige skader på elektronikken/batteriene. Det er fare for personskade.

FORSIKTIG

- Ikke åpne skroget på den elektriske sparkesykkelen, ellers vil garantien ugyldiggjøres.

⚠ ADVARSEL

- Husk å bruke hjem og beskyttelsesklær når du kjører den elektriske sparkesykkelen.
- Husk å lese bruksanvisningen nøye før du tar i bruk den elektriske sparkesykkelen.
- Den elektriske sparkesykkelen må bare brukes på tørt og jevnt underlag
- Den elektriske sparkesykkelen må ikke brukes av noen under 14 år

VIKTIG! Leses nøye og oppbevares for fremtidig referanse.

Last festet til styret vi påvirke stabiliteten til kjøretøyet.

Tilbehør og eventuelle ytterligere gjenstander som ikke er godkjent av produsenten skal ikke benyttes.

⚠ ADVARSEL

I likhet med alle mekaniske komponenter, utsettes et kjøretøy for store påkjenninger og slitasje. De forskjellige materialene og komponentene kan reagere ulikt på slitasje eller tretthet. Dersom den forventede levetiden for en komponent er overskredet, kan den plutselig gå i stykker og føre til skader på brukeren. Sprekker, riper og misfarging i områder med store påkjenninger indikerer at komponenten har overskredet levetiden, og at den bør byttes ut.

Trafikk i byen har mange hindringer som må forseres, slik som kantstein eller trinn. Det anbefales å unngå hopp. Det er viktig å forutse og tilpasse banen og hastigheten til en fotgjenger, før du krysser slike hindringer. Det anbefales også å gå av kjøretøyet dersom disse hindringene blir farlige på grunn av form, høyde eller glidning.

ADVARSEL Hold plastdekselet borte fra barn for å unngå kvelning.

Bruk tid på å lære den grunnleggende bruken, for å unngå alvorlige ulykker som kan skje i de første månedene.

Spør selgeren om henvisning til en passende opplæringsorganisasjon.

- Forutse uansett banen og hastigheten din samtidig som du overholder trafikkreglene.

- Varsle din tilstedeværelse når du nærmer deg en fotgjenger eller syklist, dersom du ikke har blitt sett eller hørt.

- Bruk fotgjengerfelt når du går.

- Ta alltid vare på deg selv og andre.

- Ikke bruk kjøretøyet på feil måte.

- Dette kjøretøyet er ikke beregnet for akrobatisk bruk.

Slå av kjøretøyet under lading.

Selvstrammende muttere samt de andre selvstrammende festene kan miste effekten, og trenge å strammes igjen.

I henhold til franske trafikkregler, er refleksklær og hjelm sterkt påkrevd under sykling.

Vennligst merk at vi kan gjøre endringer på alle våre produkter uten forvarsel. Vi tar forbehold om eventuelle feil og mangler i denne manualen.

ALLE RETTIGHETER FORBEHOLDT, COPYRIGHT DENVER A/S



Elektrisk og elektronisk utstyr og batterier inneholder materialer, komponenter og stoffer som kan være farlige for helse og miljø hvis avfallet (kasserte elektriske og elektroniske produkter og batterier) ikke håndteres riktig.

Elektrisk og elektronisk utstyr og batterier er merket med en søppelbøtte med kryss over, se nedenfor. Dette symbolet betyr at elektrisk og elektronisk utstyr og batterier ikke må kastes sammen med annet husholdningsavfall, men skal avhendes separat.

Det er viktig at du som sluttbruker kvitter deg med dine brukte batterier på en korrekt måte. På denne måten kan du være sikker på at batteriene blir resirkulert i henhold til lovverket, og ikke skader miljøet.

Alle byer har egne systemer for avfallshåndtering. Elektrisk og elektronisk utstyr og batterier kan enten leveres inn gratis til gjenvinningsstasjoner og andre innsamlingssteder eller bli hentet direkte fra husholdningene. Du kan få mer informasjon fra de lokale myndighetene i byen din.

DENVER A/S

Omega 5A, Soefte

DK-8382 Hinnerup Danmark

[facebook.com/denver.eu](https://www.facebook.com/denver.eu)

Vedrørende batteriladeren SEL-10370F

Viktig – les!

Kjære kunde, Vi håper du vil få mye glede av din nye elektriske sparkesykkel.

Batteriet som er innebygd i den elektriske sparkesykkelen kommer ikke fulladet fra fabrikk, og hvis den står ubrukt kan batteriet sakte lade seg ut.

Hvis batteriet er helt utladet, vil en ny lading gå sakte. Det er for å unngå skade på batteriet.

Hvis du opplever at din elektriske sparkesykkel ikke vil slå seg på og at det virker som om at den ikke lader (laderen lyser grønt), må du gjøre følgende:

1. La laderen stå i i 6–7 timer. Dette er for at batteriet vil være helt ladet opp igjen (det kan ta 3–4 timer før det begynner å lade som normalt).
2. Hvis ikke dette løser problemet ditt, må du kjøre den elektriske sparkesykkelen manuelt uten å slå den på. Spark med bena i omtrent 100 meter til du får en viss fart, og koble så til laderen. Motoren i bakhjulet bidrar til å aktivere ladefunksjonen, slik at ladingen fortsetter som normalt. (Det tar 5,5 timer å fullade batteriet på denne måten)

Gå til: www.denver.eu for å hente den elektronisk versjonen av bruksanvisningen.

ADVARSLER

Les denne håndboken og alle instruksjonene nøye før du bruker produktet.

Produktnavn: **SEL-10370F**

Produkttype: Elektrisk sparkesykkel

Fabrikasjonsår: 2022



- Merk: Bruk KUN den medfølgende laderen merket FY0634201500 med følgende utgangsspenning for å lade denne elektriske sparkesykkelen: 42 V – 1,5 A.
- Bruk av en annen lader kan skade produktet eller medføre andre potensielle farer.
- La aldri produktet stå til lading uten tilsyn.
- Ladeperioden til produktet bør ikke overskride 5,5 timer. Stopp ladingen etter 5,5 timer.
- Produktet bør kun lades under temperaturer som ligger mellom 0°C og 45°C.
- Lading ved lavere eller høyere temperaturer kan redusere batteriets ytelse, og kan medføre en potensiell risiko for produkt- og personskade.
- Produktet bør kun brukes under temperaturer som ligger mellom -10 °C og +45 °C.
- Bruk i lavere eller høyere temperaturer kan redusere batteriets ytelse, og kan medføre en potensiell risiko for skade på produktet og personer.
- Lagre produktet i temperaturer som ligger mellom 0°C og 35 °C (optimal lagringstemperatur er 25 °C)
- Produktet må lades og lagres i et åpent, tørt område, på god avstand fra brennbare materialer (dvs. materialer som kan ta fyr).
- Ikke lad produktet i sollys eller i nærheten av åpen ild.
- Ikke lad opp produktet umiddelbart etter bruk. La produktet avkjøles i én time før lading.
- Hvis produktet skal være hos andre personer, for eksempel under en ferieperiode, bør det være delvis ladet (20-50 % ladet). Ikke fulladet.
- Når det sendes fra fabrikken, er produktet som oftest bare delvis ladet. Ha produktet i en delvis oppladet tilstand inntil det skal brukes.

DENVER A/S

Omega 5A, Søften, DK-8382 Hinnerup, Danmark

www.denver.eu

DENVER A/S



EF-erklæring om samsvar (maskindirektivet)

Undertegnede

Selskapsnavn: DENVER A/S

Adresse: Omega 5A, Søften, DK-8382 Hinnerup, Danmark

Sertifiserer at design og produksjon av dette produktet

Produktets merkenavn: DENVER

Produktmodell nr.: SEL-10370F

Produkttype: Elektrisk sparkesykkel

oppfyller kravene i følgende direktiver:

Maskindirektiv 2006/42/EF

MD-standarder: Vedlegg I av 2006/42/EF,

EN ISO 12100:2010,

EN 17128:2020

og møter derfor de grunnleggende kravene i maskindirektivet.

MD 2006/42/EC

Begrensning av bruken av visse farlige stoffer (RoHS): 2011/65/EU og endringsdirektiv (EU) 2015/863

Navn og adresse på den personen som har fullmakt til å undertegne og utferdige den tekniske dokumentasjonen

Serienr.: 16746-12/22/00001 to 16746-12/22/00514

Fullt navn: Torben Balmer

Stilling: Adm. dir.

Selskap: DENVER A/S

Adresse: Omega 5A, Søften, DK-8382 Hinnerup, Danmark

Dato: 13 mars 2023

DENVER A/S | Omega 5A | 8382 Hinnerup | Danmark

Telefon: +45 86 22 61 00 | E-post: contact@denver.eu | Web: www.denver.eu

MVA. NR.: DK18831678