



Vertaling van de originele handleiding

SEL-10370F



facebook.com/denver.eu

December/2022



Points de collecte sur www.quefairedemesdechets.fr
Privilégiez la réparation ou le don de votre appareil !

BELANGRIJK! Lees aandachtig en bewaar voor toekomstig gebruik.

Lees alle instructies voordat u dit voertuig in gebruik neemt, zodat u het veilig weet te monteren en bedienen. De gebruikshandleiding legt de functies en gebruikswijze uit van de Elektrische Scooter. Maak voordat deze Elektrische Scooter in gebruik wordt genomen uzelf bekend met de gebruikswijze zodat de Elektrische Scooter in optimale conditie kan worden gehouden.

Dit apparaat mag worden gebruikt door kinderen vanaf 14 jaar oud en personen met verminderde fysieke, zintuiglijke of mentale capaciteiten, of met een tekort aan kennis en ervaring, vooropgesteld dat zij onder toezicht staan of instructies hebben gekregen m.b.t. veilig gebruik van het apparaat en de betrokken risico's begrijpen.

Kinderen mogen het apparaat niet als speelgoed gebruiken.

Reiniging en gebruikersonderhoud mogen niet door kinderen zonder toezicht worden uitgevoerd.

Dit apparaat mag alleen worden gebruikt met de bij het apparaat geleverde voeding. Dit apparaat bevat batterijen die niet vervangbaar zijn.

Inhoudsopgave

1. Belangrijke informatie voorafgaand aan gebruik	3
2. Productoverzicht.....	4
3. Uitklappen en inklappen van de scooter	6
4. Het apparaat monteren	9
5. De scooter opladen.....	11
6. Beoogd gebruik.....	12
7. Veiligheidsvoorschriften	12
8. Onderhoud.....	13
9. Besturing.....	17
10. Specificatie.....	20
11. Waarschuwingen	21
12. De Elektrische Scooter veilig parkeren	21
13. Veilig transport	21

1. Belangrijke informatie voorafgaand aan gebruik

Wij dringen eigenaars van deze Scooter aan het product op te laden en op te bergen op een veilige plek.

Uit veiligheidsoverwegingen en om de levensduur van de accu te verlengen, dient u de elektrische scooter nooit bij temperaturen onder 5 °C of boven 45 °C op te laden. Koppel de elektrische scooter ook altijd los met het netsnoer als deze volledig is opgeladen. Gebruik altijd de meegeleverde voedingsadapter om de elektrische scooter op te laden.

Zorg ervoor dat alle schroeven stevig vastzitten, om onveilige rijomstandigheden te vermijden.

WAARSCHUWING

- Verifieer of het stuursysteem correct is afgesteld en of alle aangesloten onderdelen stevig bevestigd en onbeschadigd zijn voordat u begint te rijden. Raadpleeg hiervoor de montage- en veiligheidsinstructies van de stuurstang.
- Lees de gebruikshandleiding en waarschuwingen m.b.t. de juiste gebruik- en remmethodes
- Draag altijd schoenen.
- Zelfborgende moeren en andere zelfborgende bevestigingen kunnen met verloop van tijd in effectiviteit verlagen. Controleer deze dus regelmatig.
- De onderdelen en materialen van de elektrische scooter mogen niet worden veranderd. Modificaties zijn niet toegestaan.

2. Productoverzicht

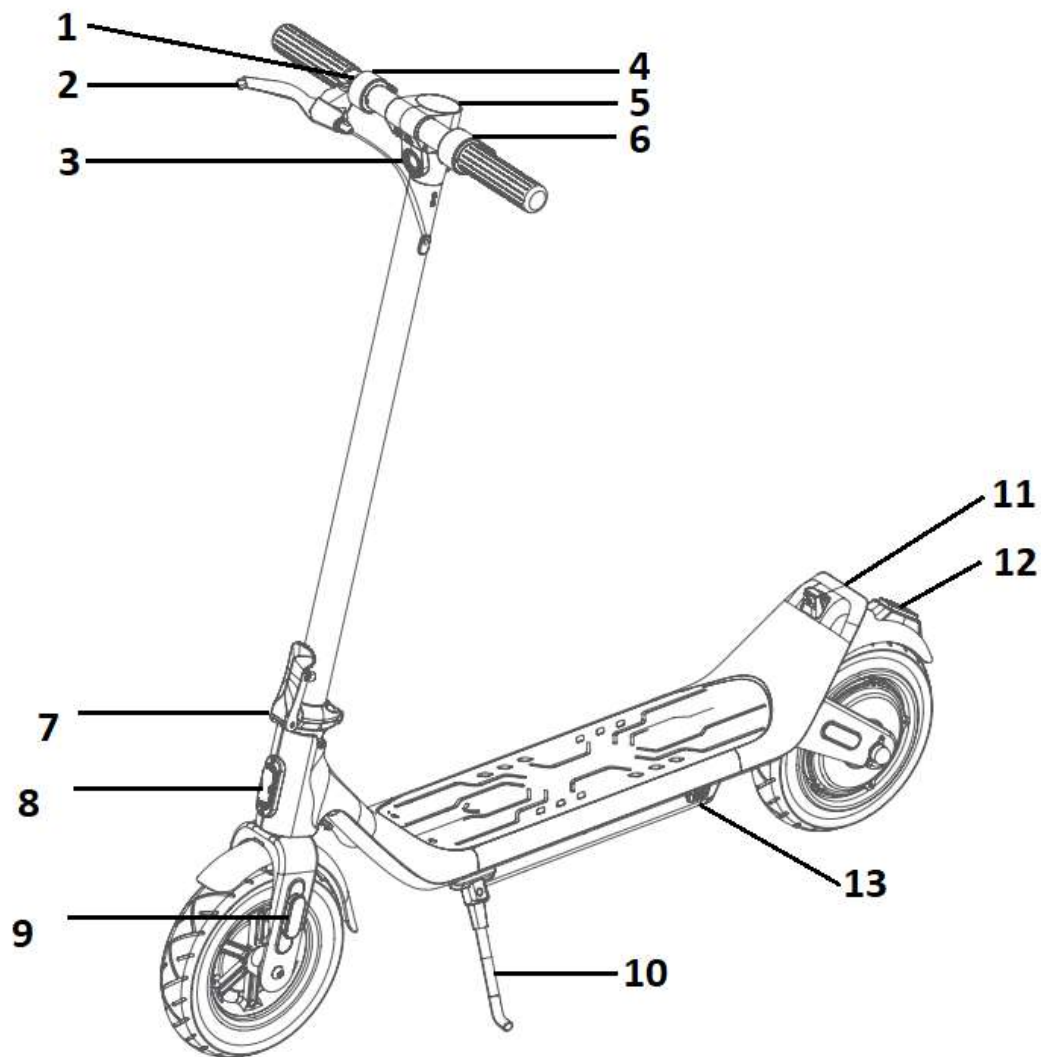

1. Gashendel
2. Remhendel voor trommelrem
3. Voorlicht
4. Bel
5. Display
6. Elektrische rem

7. In-/uitklapmechanisme
8. Reflector voorzijde
9. Reflector zijkant
10. Inklapbaar standaard
11. Achterlicht
12. Achterreflector
13. Laadpoort

Accessoires:

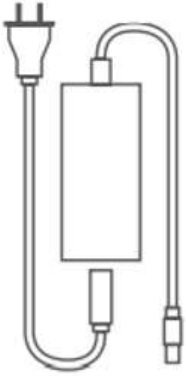

1



2

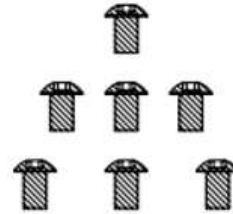

3

1. Stroomlader
2. T-vormige inbusleutel voor het vastdraaien van schroeven.
3. Montageschroeven voor de stuurstang (6 stuks).

3. Uitklappen en inklappen van de scooter

Uitklappen

1. Ontgrendel de voorstang van de haak.

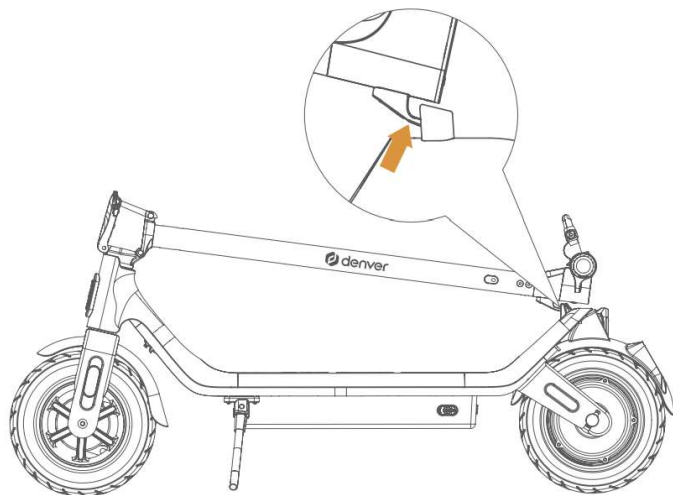

2. Til de hendel langzaam op.

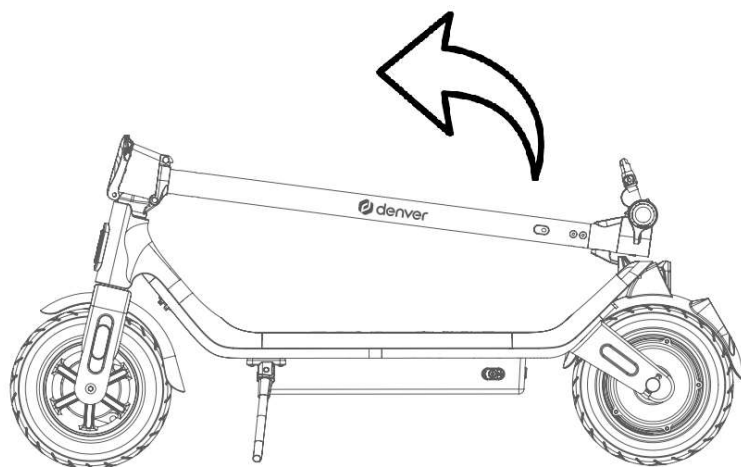

3. Vergrendel het in-/uitklapmechanisme.

Druk de in-/uitklaphendel op de voorstang totdat het is vergrendeld. Trek aan de in-/uitklaphendel om te controleren of deze inderdaad is vergrendeld.



Inklappen

Druk op de kleine bolvormige knop, zoals hieronder staat afgebeeld, om de vergrendeling te ontgrendelen.

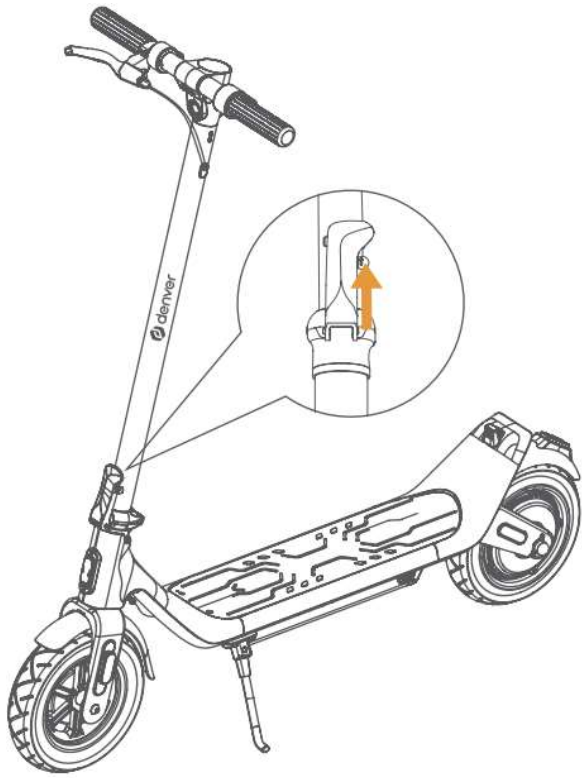

Trek de in-/uitklaphendel eruit en u kunt de voorstang vervolgens laten zakken.



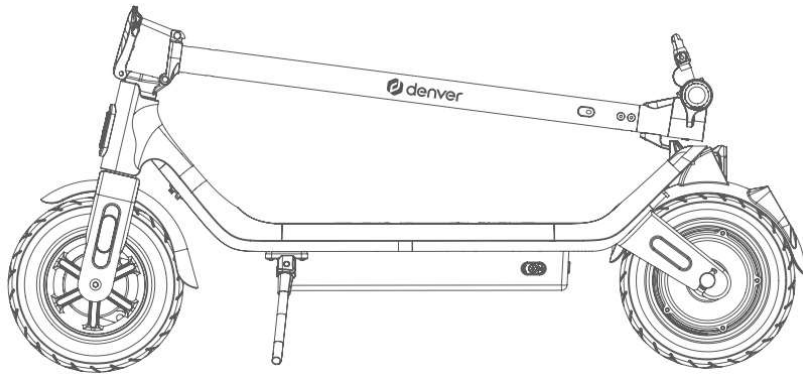

4. Het apparaat monteren

De stuurstang monteren.

1. Sluit de hieronder afgebeelde kabel stevig aan.



2. Steek de kabel in de buis en laat de stuurstang voorzichtig zakken zonder dat de kabel klem komt te zitten.



3. Draai de schroeven vast met de meegeleverde inbussleutel. Draai ze stevig aan.



5. De scooter opladen

Sluit de meegeleverde voedingsadapter aan op de oplaadpoort van de elektrische scooter.

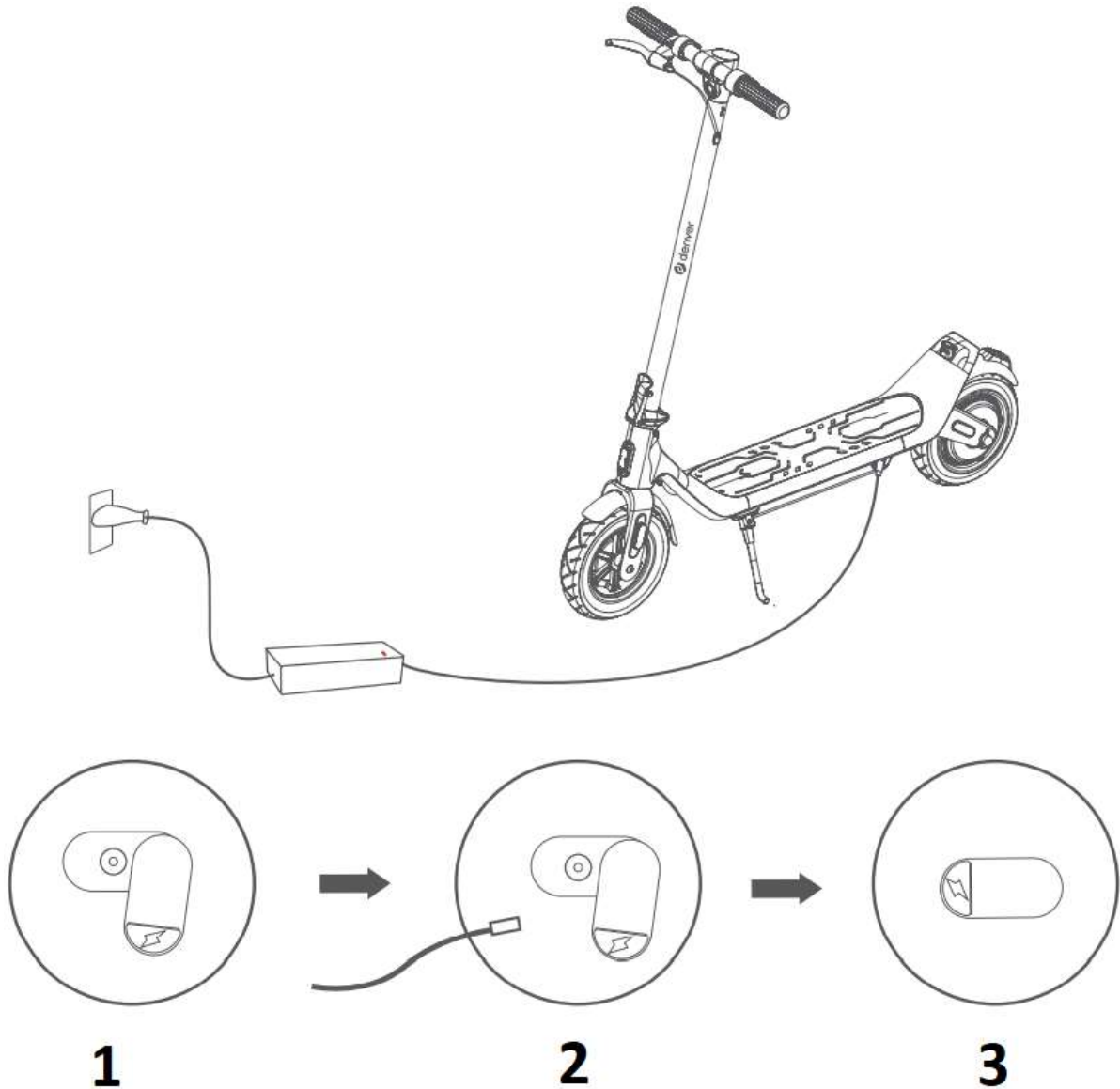

1. Open de rubberen afdekking.
2. Steek de stroomstekkeradapter in de oplaadpoort.
3. Sluit de rubberen afdekking na het opladen, zodat er geen vuil of water kan binnendringen.

Gebruik uitsluitend de originele voedingsadapter voor het opladen.

6. Beoogd gebruik

Deze elektrische scooter is bestemd voor gebruik door een persoon van ten minste 14 jaar met een maximaal gewicht van 100 kg. De nadere parameters voor het toegestane gebruik van de Elektrische Scooter staan beschreven in de paragraaf ("10. Parameterlijst"). Het is belangrijk dat de Elektrische Scooter uitsluitend wordt gebruikt in omstandigheden onder goed zicht en alleen als de fysieke condities voor stabiliteit op de Elektrische Scooter zijn voldaan (bijvoorbeeld niet op één been/niet onder de invloed van drugs of alcohol). De bestuurder moet tijdens het rijden op de Elektrische Scooter persoonlijke beschermingsmiddelen dragen die staan gespecificeerd in de paragraaf ("13. Waarschuwingen > 13.1 Voorbereiding").

7. Veiligheidsvoorschriften

Wij raden u aan altijd een helm en beschermende kleding voor uw ellebogen, knieën, handen en polsen te dragen, om uw persoonlijke veiligheid te garanderen.



Zorg er ook voor dat u de gebruikshandleiding zorgvuldig hebt gelezen, zodat u weet hoe u op een veilige wijze en met plezier kunt rijden.

Het is uw verantwoordelijkheid om op de hoogte te zijn van en te voldoen aan alle voorschriften. Als er in uw land geen regelgevingen zijn voor deze elektrische scooter, zorg dan voor uw eigen veiligheid en de veiligheid van anderen.

Let ook altijd goed op andere personen. Rij altijd veilig en alleen op snelheden waarop u op elk moment veilig kunt remmen. Wat met dit soort producten vaak kan gebeuren is dat u van het product valt en uzelf verwondt. Rij altijd zo veilig mogelijk.

Als u de Elektrische Scooter aan vrienden of familie leent, zorg er dan voor dat zij gepaste beschermingsmiddelen dragen en weten hoe op de scooter moet worden gereden.

Voordat u op de Elektrische Scooter begint te rijden, controleer of alle onderdelen naar behoren werken. Als u losse onderdelen, abnormaal geluid, een verkorte levensduur van de accu, enz. opmerkt, neem dan contact op met uw dealer voor productonderhoud en garantie. Probeer de Elektrische Scooter niet zelf te repareren.

Inspecteer de voor- en achterband, de achterrem en het remblok volgens paragraaf 8 van de onderhoudsspecificaties in deze gebruiksaanwijzingen.

Stap niet te gewelddadig op de scooter en til de scooter niet te hard op aan het achterspatbord. Hierdoor kan het spatbord losraken of beschadigd raken. Dit wordt niet gedekt door de garantie.

Vermijd continu remmen. De banden zullen hierdoor niet alleen verslijten, maar ook heet worden. Het rubber zal vervolgens zachter worden en niet langer de gebruikelijk grip op de weg hebben. Raak de band na het remmen niet aan.

Als u vreemde geluiden hoort of frictie opmerkt wanneer u de elektrische scooter inschakelt, dan kan dit aan een beschadigde lager liggen. Een versleten lager kan ook krachtige trillingen in de stuurstang veroorzaken. Neem in dit geval contact op met uw dealer, omdat de lager moet worden vervangen en/of de stuurstang moet worden geïnspecteerd en aangepast.

Rij de Elektrische Scooter uitsluitend op een droge ondergrond, omdat anders de rijveiligheid en remprestaties kunnen worden aangetast en de motor of lagers beschadigd kunnen raken.

Rij niet omhoog of omlaag op lange en steile hellingen.

Stop met rijden wanneer u de waarschuwing “Accu laag” ontvangt. De elektrische scooter heeft niet dezelfde tractie als normaal en de elektrische rem zal niet werken. Gebruik in dit geval de trommelrem om de elektrische scooter te stoppen.

Gebruik de elektrische rem en het gashendel niet tegelijkertijd.

Een normaal functionerende Elektrische Scooter werkt veilig en vrijwel geruisloos. Als u lawaai hoort of een schokkende werking opmerkt, controleer dan de wielen, lagers en remmen. Neem eventueel contact op met uw servicecentrum voor reparatie en onderhoud.

8. Onderhoud

WAARSCHUWING

Zoals met elk mechanisch onderdeel, is ook een voertuig onderhevig aan hoge belastingen en slijtage. De verschillende materialen en onderdelen kunnen verschillend reageren op slijtage of vermoeidheid. Als de verwachte levensduur van een onderdeel is overschreden, kan het plotseling breken en de gebruiker daardoor verwonden. Scheuren, krassen en verkleuringen in de zones die zwaar worden belast, wijzen erop dat het onderdeel zijn levensduur heeft overschreden en moet worden vervangen.

Het is essentieel om de belangrijke onderdelen van het product regelmatig te onderhouden, zodat de elektrische scooter optimaal en zo veilig mogelijk blijft presteren en u er de beste ervaring mee blijft houden.

-
- Accu-onderhoud
 - Lagers, schroeven, remmen en wielen
 - Opslag en reiniging

Accu-onderhoud

Alle accu's hebben een levensduur en prestaties zullen met verloop van tijd verslechteren. Hier volgt echter wat advies om de levensduur van de accu te maximaliseren.

Zorg ervoor de accu op regelmatige intervallen op te laden, zelfs als u de elektrische scooter voor een lange tijd niet gebruikt. Hierdoor voorkomt u schade aan de accu wegens een langdurige lage spanning.

Zorg ervoor dat de accu niet volledig ontlad. Het is beter de accu op te laden terwijl deze nog wat is opgeladen. Hierdoor verlengt u de levensduur van de accu. Als de accu continu ontladen raakt, dan zal dit de accu beschadigen (een beschadigde accu wegens verkeerde hantering wordt niet gedekt door de garantie).

Als u bovendien in koude of erg hete omgevingen op de Elektrische Scooter rijdt, dan kan de gebruikstijd van de accu korter zijn dan wanneer u in temperaturen van 15-25 °C rijdt. Dit ligt niet aan een storing van de accu, maar is normaal gedrag.

Opmerking: Zelfs een volledig opgeladen accu zal zijn vermogen verliezen als de elektrische scooter een bepaalde tijd niet wordt gebruikt. U kunt verwachten dat een volledig opgeladen accu in uitgeschakelde modus zijn vermogen behoudt tussen 90 en 120 dagen voordat de accu volledig ontlad. Deze tijdsduur is korter wanneer slechts gedeeltelijke opgeladen.

Zorg ervoor dat de accu temperatuur niet langdurig hoger dan 50 °C of lager dan -10 °C raakt. (laat bijvoorbeeld de elektrische scooter in de zomer niet achter in een hete auto, leg geen accu's in het vuur enz.) Lage temperaturen (bijvoorbeeld temperaturen onder nul) kunnen de accucellen beschadigen.

Houd de elektrische scooter uit de buurt van open vlammen of andere hittebronnen om te voorkomen dat de accu te heet wordt. Zorg er bovendien voor dat de elektrische scooter niet in vriestemperaturen wordt achtergelaten. Zowel hitte als koude kunnen de accu ontladen.

Gebruik uitsluitend de originele lader of een officiële vervanging, omdat verschillende accu's specifieke laders kunnen vereisen. Als u bovendien andere laders gebruikt, dan kan het product hierdoor beschadigd raken.

De accu niet overbelasten en ontladen.

Het is verboden het accublok te ontmantelen. Dit mag alleen worden uitgevoerd door officiële reparatiecentra en professionele personen.

Lagers, schroeven, remmen en wielen

Uw elektrische scooter bestaat net zoals een fiets uit bewegende onderdelen, die met verloop van tijd zullen verslijten.

Lagers en schroeven:

De elektrische scooter is voorzien van verzegelde en stofvaste lagers, zodat deze niet hoeven te worden gesmeerd. Controleer de lagers regelmatig op slijtage, om onveilige rijomstandigheden te vermijden. Spring niet op en van de scooter af en pas niet teveel kracht toe, anders kunnen de lagers beschadigd raken. Deze Elektrische Scooter is geen sportmiddel.

Zorg ervoor dat alle moeren en schroeven stevig vastzitten, om onveilige rijomstandigheden te vermijden. Wij raden een gemiddeld aanhaalmoment aan van 20N/m.

Inspecteer de schroeven regelmatig en draai aan als ze los lijken te zitten.

Remmen:

Controleer de rem regelmatig op slijtage om onveilig rijden te voorkomen. Niet toepassen

Vermijd het gebruik van elektrische scooters als de remmen versleten zijn.

Wielen:

Controleer de wielen regelmatig op slijtage, om onveilige rijomstandigheden te vermijden.

Zorg ervoor dat u de oppompbare vacuümbanden op de juiste spanning van 3,8 bar houdt, omdat harde banden langer meegaan.

Als het wiel zelfs na het aandraaien van de schroeven lijkt te wiebelen, dan zijn de lagers mogelijk versleten en aan vervanging toe



WAARSCHUWING

-
- Verifieer of het stuursysteem correct is afgesteld en of alle aangesloten onderdelen stevig bevestigd en onbeschadigd zijn voordat u begint te rijden. Raadpleeg hiervoor de montage- en veiligheidsinstructies van de stuurstang.
 - Lees de gebruikshandleiding en waarschuwingen m.b.t. de juiste gebruik- en remmethodes
 - Draag altijd schoenen.
 - Wij raden u sterk aan altijd een helm/beschermers te dragen voor uw eigen veiligheid.
 - Zelfborgende moeren en andere zelfborgende bevestigingen kunnen in effectiviteit verlagen.
 - Geen van de onderdelen en materialen van de elektrische scooter kunnen worden veranderd (alleen originele onderdelen mogen worden gebruikt) en modificaties van de scooter zijn niet toegestaan. De garantie komt te vervallen als dit wel wordt gedaan.

Opslag en reiniging

Als uw Elektrische Scooter vuil is geworden, reinig deze dan met uitsluitend een vochtige doek. Gebruik geen waterpistool of stromend water, omdat vitale onderdelen hierdoor kunnen worden beschadigd. U kunt ook wat tandpasta gebruiken als het vuil erg vast zit. Vergeet niet hierna een vochtige doek te gebruiken.

Zorg ervoor dat de elektrische scooter is uitgeschakeld terwijl u deze schoonmaakt en dek de laadingang af om problemen met de elektronica te voorkomen.

Zorg ervoor de scooter met een handdoek te drogen als deze nat is geraakt.

Opmerking: Gebruik geen alcohol, gas, kerosine of andere corrosieve en vluchtige chemische oplossingen. Hierdoor kunnen zowel het uiterlijk als de interne structuur van de Elektrische Scooter beschadigd raken.

Berg uw Elektrische Scooter op een droge en koele plek op wanneer niet in gebruik. Laat het product niet buiten staan, omdat deze niet is gemaakt voor opslag in natte omgevingen. Stel het apparaat ook niet langdurig bloot aan hoge temperaturen wegens direct zonlicht.

9. Besturing

Lees zorgvuldig de instructies, zodat u het apparaat optimaal weet te gebruiken.

9.1 Bediening en display

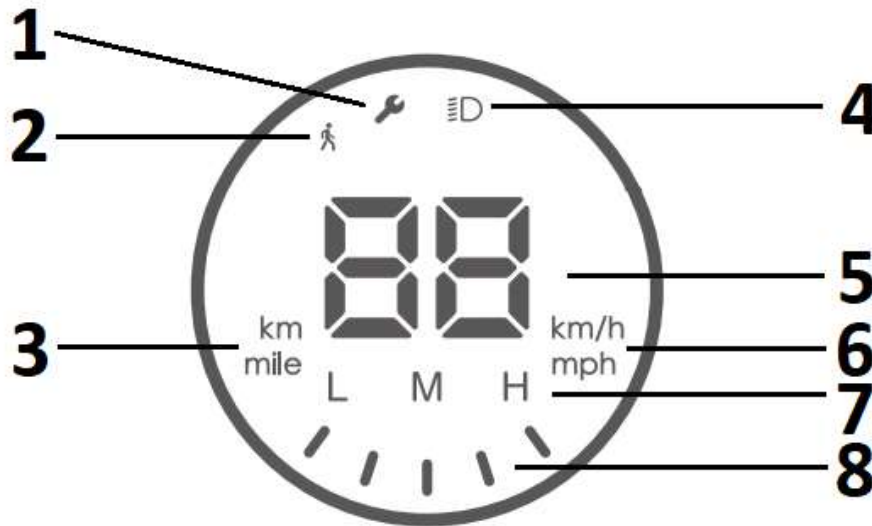

1. Onderhoudsmodus / foutconditie. Storing scooter. Neem contact op met klantendienst.
2. Voetgangersmodus (wanneer in versnelling 1)
3. Afstand km/mijl. Weergegeven wanneer de scooter wordt ingeschakeld.
4. Symbool voor brandende voor- en achterlichten.
5. Snelheidsmeter
6. Km/u of mpu
7. Versnellingsmodus
8. Batterijniveau

9.2 Toets en snelheidsinstelling

In-/uitschakelen

Houd de aan-/uittoets enkele seconden ingedrukt.



Druk eenmaal in om de voor- en achterlichten te activeren of deactiveren.

Druk tweemaal snel in om van versnelling te veranderen.

L = Eerste versnelling 6 km/u (voetgangersmodus). Achterlichten knipperen. Dit is opzettelijk en in overeenstemming met UE-richtlijnen.

M = Tweede versnelling 15 km/u

H = Derde versnelling 25 km/u

Druk driemaal snel in om de display te wisselen tussen km/u en mpu.

9.3 Remmen

De scooter is voorzien van 2 afzonderlijke remmen.



1. Elektronische rem
2. Trommelrem

Remtechnieken:

Als u moet remmen, dan raden wij de volgende methode aan. Laat eerst de gashendel los en druk vervolgens de elektronische rem in. Gebruik de trommelrem als u harder moet remmen.

WAARSCHUWING

De remafstanden zijn langer in natte weersomstandigheden.

10. Specificatie

Parameter		Bereik
Afmetingen	Afmeting ingeklapt (mm)	1135 x 475 x 530mm
	Afmeting uitgeklaapt (mm)	1135 x 475 x 1190mm
Kwaliteit	Max. laadvermogen voertuig (kg)	100
	Gewicht (kg)	16,55
Rijconditie	Leeftijd (jaar)	14+
Elektrische scooter	Max. snelheid (horizontaal rijden) (km/u)	25
	Afstand tot (km)	30
	Terrein	Vlak en droog wegdek
Accu Soort: Li-ionbatterij	Nominale spanning (V)	36,5V
	Ingangsspanning (V)	42V
	Accucapaciteit (mAH)	7800
Motor	Motorvermogen (W)	350
	Geluidsdruk niveau (DB)	Emissies < 70 db(A).
Voedingsadapter	Nominale ingangsspanning (V)	100-240
	Nominale uitgangsspanning (V)	42V
	Nominale stroom (A)	1,5A
	Laadtijd (u)	5,5

Elektrische scooter

Model: SEL-10370F

Ingang: 100V-240V~, 50/60Hz, 1,8A (max.)

Uitgang: 42V  1,5A  

Max. snelheid: 25 km/u

Gewicht: 16,55kg

Jaar van fabricage: 2022

Max. laadvermogen voertuig: 100kg

Batterij: 36,5V/7,8Ah

Stroomverbruik: ≤ 350W

Laad de elektrische scooter altijd op met de meegeleverde voedingsadapter:

FY0634201500

11. Waarschuwingen

Risico's van rijden



Leer eerst veilig te rijden voordat u snel begint te rijden op de Elektrische Scooter.

- De macht over het stuur verliezen, het niet opvolgen en overtreden van de regels kunnen tot letsel leiden.
- Snelheid en afstand hangen af van het gewicht van de bestuurder, het terrein, de temperatuur en de rijstijl.
- Draag een helm en beschermende kleding wanneer u op de Elektrische Scooter rijdt.
- Lees de gebruiksaanwijzingen zorgvuldig voordat u op de Elektrische Scooter begint te rijden.
- Alleen voor gebruik in een droge omgeving.
- De Elektrische Scooter mag niet op de openbare weg worden gebruikt, tenzij toegestaan door de lokale wetgeving.
- Zorg ervoor dat dit product voldoet aan de plaatselijke wetgeving.
-

12. De Elektrische Scooter veilig parkeren

Nadat u de Elektrische Scooter eenmaal hebt gestopt, stap af en duw de zijstandaard met uw rechter voet omlaag om de Elektrische Scooter te ondersteunen. De zijstandaard zit aan de linkerkant van de Elektrische Scooter onder de voetenplank. Voordat u weer begint te rijden, dient u de zijstandaard omhoog te drukken zodat deze parallel aan de voetenplank zit.

13. Veilig transport

13.1 Voorbereiding

- Laad de accu eerst volledig op.

-
- Draag een helm, knie- en elleboogbescherming.
 - Draag geen losse kleding of open veters die verstrikt kunnen raken in de wielen van de Elektrische Scooter.

13.2 Gewichtbeperking

Reden voor de gewichtbeperking:

- De veiligheid van de bestuurder garanderen
- Schade wegens overbelasting voorkomen.

Maximum laadvermogen voertuig: 100kg.

 **WAARSCHUWING**

Probeer geen te snelle bochten te nemen.

 **WAARSCHUWING**

Lithium-accu binnenin.

 **WAARSCHUWING**

Als de elektrische scooter uitschakelt, dan zal het systeem het voertuig automatisch blokkeren.

Het kan weer worden ontgrendeld door op Aan/Uit te drukken.

- Gebruik het apparaat alleen in temperaturen tussen -10 en +45 °C.

13.3 Rijafstand per lading

De afstand hangt af van verschillende factoren:

- Topografie: Er is op even paden een grotere afstand mogelijk dan op een oneven ondergrond.
- Gewicht: De afstand hangt af van het gewicht van de bestuurder.
- Temperatuur: Extreme temperaturen verkorten de afstand.
- Onderhoud: Het bereik kan worden vergroot door de Elektrische Scooter goed op te laden en de accu in optimale staat te houden.
- Snelheid en rijstijl: De afstand is langer op een constante snelheid dan wanneer vaak wordt gestopt en gestart, versneld en geremd.

13.4 Veilig rijden

Dit hoofdstuk legt de nadruk op veiligheid, ervaring en waarschuwingen. Voordat u het voertuig in gebruik neemt, lees zorgvuldig alle installatie- en gebruiksaanwijzingen.

WAARSCHUWING

Maak uzelf bekend met het voertuig voordat u deze gebruikt, zodat u weet hoe u de Elektrische Scooter in goede staat kunt houden.

- Neem alle veiligheidsinstructies in acht terwijl u op de Elektrische Scooter rijdt.
- De Elektrische Scooter is uitsluitend ontworpen voor persoonlijk amusement. Gebruik het niet op openbare wegen/in het verkeer.
- Kinderen, oudere personen en zwangere vrouwen mogen niet op dit voertuig rijden.
- Personen met een beperkt evenwichtsgevoel mogen niet op deze Elektrische Scooter rijden.
- Rij niet op de Elektrische Scooter wanneer onder de invloed van alcohol of andere substanties.
- Draag geen voorwerpen tijdens het rijden.
- Zorg ervoor dat u een duidelijk zicht vooruit hebt, zodat u veilig op de Elektrische Scooter kunt rijden.
- Uw voeten moeten tijdens het rijden altijd op de voetenplank rusten.
- De Elektrische Scooter kan slechts één persoon ondersteunen.
- Niet abrupt starten of stoppen.
- Rij niet op steile hellingen.
- Rij niet op slecht verlichte of donkere plekken.
- Gebruik de Elektrische Scooter op eigen risico, wij zijn niet aansprakelijk voor ongelukken of schade.
- Rij op een veilige snelheid waarop u op elk moment kunt stoppen.
- Houd de Elektrische Scooter op voldoende afstand van andere personen en vermijd aanrijdingen.
- Stuur door balansverschuiving, snelle bewegingen kunnen leiden tot vallen.
- Rij niet in de regen of in andere natte omstandigheden. De scooter is spatwaterbestendig. Maar niet watervast.
- Rij niet over obstakels, indien mogelijk, en vermijd sneeuw, ijs en gladde oppervlaktes.

-
- Indien mogelijk, rij niet over textiel, kleine takken en stenen.
 - Indien mogelijk, rij niet op nauwe plekken of op plaatsen met obstakels.
 - Op en van de Elektrische Scooter springen zal beschadiging veroorzaken die niet wordt gedekt door de garantie. Er bestaat een risico op letsel. Letsel en schade wegens stunts en trucs worden niet gedekt door de garantie.
 - Plaats één voet op het bord en zet met de andere voet af om te beginnen met rijden. De motor kan pas worden gestart nadat het voertuig 3km/u bereikt.

13.5 Opladen

- Zorg ervoor de Elektrische Scooter, lader en DV-stroomingang van het apparaat altijd droog te houden.
- Opmerking: Gebruik voor het opladen van deze elektrische scooter UITSLUITEND de bijgeleverde FY0634201500 lader met de volgende uitgangsspanning: 42 V - 1,5A.
- Gebruik van een andere lader kan tot schade aan het apparaat en andere risico's leiden.
- Gebruik de netvoedingsadapter om de DC-ingang van het apparaat op een normaal stopcontact aan te sluiten.
- Er brandt geen lampje op de oplader voorafgaand aan het opladen. Wanneer aangesloten op de scooter, licht de adapter rood op en is het opladen begonnen.
- De groene indicator brandt wanneer goed opgeladen. U kunt nu stoppen met het opladen van de accu en de voedingskabel loskoppelen.
- Het opladen duurt tot 5,5 uur. Laad de accu niet langer dan 5,5 uur op. Koppel de lader na 5,5 uur los van het apparaat en van de voeding. Het product mag niet te langdurig worden opgeladen. Overbelasting zal de levensduur van de accu inkorten.
- Houd het apparaat altijd in de gaten gedurende de laadcyclus.
- Laad het apparaat alleen op in temperaturen tussen 0 °C en +45 °C.
- Bij het opladen bij lagere of hogere temperaturen bestaat het risico dat de prestaties van de accu afnemen. Daarom is er een potentieel risico op verwondingen en materiële schade.
- Het apparaat uit de buurt van ontbrandbare materialen in een open, droge ruimte opbergen en opladen.
- Laad het apparaat niet op in direct zonlicht of in de buurt van open vlammen.
- Laad het apparaat niet onmiddellijk na gebruik op. Laat het apparaat een uurtje afkoelen voordat u deze oplaadt.

-
- Het apparaat wordt door de fabriek gewoonlijk gedeeltelijk opgeladen geleverd. Houd het apparaat gedeeltelijk opgeladen totdat deze in gebruik wordt genomen.
 - Laat het apparaat niet blootgesteld aan zonlicht achter in een auto.

LET OP

De Elektrische Scooter mag tijdens de laadcyclus niet worden gebruikt!

LET OP

- Steek geen vreemde voorwerpen in de laadpoortingang.

LET OP

- Verwijder de dop alleen wanneer de Elektrische Scooter wordt opgeladen!
- Koppel de laadstekker na het opladen los en sluit de DC-ingang weer af met de dop!

⚠ WAARSCHUWING

Zorg ervoor dat er geen water of andere vloeistoffen in de interne onderdelen van de Elektrische Scooter terechtkomen; de elektronica/accu's van het apparaat kunnen anders permanent beschadigd raken. Er bestaat een risico op letsel.

LET OP

- Open nooit de behuizing van de elektrische scooter, anders komt de garantie te vervallen.

⚠ WAARSCHUWING

- Zorg ervoor een helm en beschermende kleding te dragen alvorens de elektrische scooter te gebruiken.
- Zorg ervoor de gebruikshandleiding zorgvuldig te lezen alvorens de elektrische scooter te gebruiken.
- De Elektrische Scooter mag alleen worden gebruikt op een droge en vlakke ondergrond
- De elektrische scooter mag niet worden gebruikt door personen jonger dan 14 jaar

BELANGRIJK! Lees aandachtig en bewaar voor toekomstig gebruik.

Elke aan het stuur bevestigde belasting zal de stabiliteit van het voertuig beïnvloeden.

Accessoires en andere voorwerpen die niet door de fabrikant zijn goedgekeurd, mogen niet worden gebruikt.

⚠ WAARSCHUWING

Zoals met elk mechanisch onderdeel, is ook een voertuig onderhevig aan hoge belastingen en slijtage. De verschillende materialen en onderdelen kunnen verschillend reageren op slijtage of vermoeidheid. Als de verwachte levensduur van een onderdeel is

overschreden, kan het plotseling breken en de gebruiker daardoor verwonden. Scheuren, krassen en verkleuringen in de zones die zwaar worden belast, wijzen erop dat het onderdeel zijn levensduur heeft overschreden en moet worden vervangen.

Het verkeer in de stad heeft veel obstakels die moeten worden gepasseerd, zoals stoepranden of trappen. Het wordt aanbevolen om obstakels met springen te vermijden. Het is belangrijk dat u anticipeert en uw traject en snelheid aanpast aan die van een voetganger alvorens deze obstakels te passeren. Het wordt ook aangeraden om af te stappen van het voertuig wanneer deze obstakels gevaarlijk worden door hun vorm, hoogte of gladheid.

WAARSCHUWING Houd plastic afdekmaterialen uit de buurt van kinderen om het risico op verstikking te voorkomen.

Neem de tijd om de basisbeginselen te leren en ernstige ongelukken, die vooral tijdens de eerste maanden plaatsvinden, te voorkomen.

Neem contact op met uw verkoper zodat deze u kan doorverwijzen naar een geschikte opleidingsorganisatie.

- In elk geval, anticipeer op uw traject en uw snelheid met respect voor de verkeersregels en de kwetsbare verkeersdeelnemers.
- Maak uw aanwezigheid kenbaar bij het naderen van een voetganger of fietser als u niet gezien of gehoord wordt.
- Stap af en loop over zebrapaden.
- Zorg in alle gevallen voor uzelf en anderen.
- Gebruik het voertuig niet voor ongeschikte doeleinden.
- Dit voertuig is niet bedoeld voor acrobatisch gebruik.

Schakel het voertuig uit tijdens het opladen.

Borgmoeren en andere zelfspannende sluitingen kunnen hun doeltreffendheid verliezen en moeten eventueel opnieuw worden vastgedraaid.

Volgens de Franse verkeersregels zijn reflecterende kleding en een helm verplicht tijdens het fietsen.

Opmerking - Alle producten zijn onderworpen aan wijzigingen zonder enige aankondiging. Fouten en omissies in de gebruiksaanwijzing voorbehouden.

ALLE RECHTEN VOORBEHOUDEN, AUTEURSRECHT DENVER A/S



Elektrische en elektronische apparatuur en de inbegrepen batterijen bevatten materialen, componenten en stoffen die schadelijk kunnen zijn voor uw gezondheid en het milieu, indien de afvalproducten (afgedankte elektrische en elektronische apparatuur en batterijen) niet correct worden verwerkt.

Elektrische en elektronische apparatuur en batterijen zijn gemarkeerd met het doorgekruiste vuilnisbaksymbool, zoals hierboven afgebeeld. Dit symbool betekent dat elektrische en elektronische apparatuur en batterijen niet mogen worden afgevoerd met ander huishoudelijk afval, maar afzonderlijk moeten worden afgevoerd.

Het is belangrijk dat u als eindgebruiker de gebruikte batterijen inlevert bij de gepast en hiervoor aangewezen faciliteit. Op deze manier zorgt u ervoor dat de batterijen worden gerecycled in overeenstemming met de wetgeving en geen schade toebrengen aan het milieu.

Alle plaatsen hebben specifieke inzamelpunten, waar elektrische of elektronische apparatuur en batterijen kosteloos kunnen worden ingeleverd bij recyclestations of andere inzamellocaties. In bepaalde gevallen kan het afval ook aan huis worden opgehaald. Aanvullende informatie kan worden verkregen bij de technische afdeling van uw gemeente.

DENVER A/S

Omega 5A, Soefte

DK-8382 Hinnerup, Denemarken

facebook.com/denver.eu

Betreffende het opladen van de accu SEL-10370F

Belangrijk – a.u.b. lezen!

Geachte klant, Wij hopen dat u veel van onze nieuwe Elektrische Scooter zult genieten.

De ingebouwde accu van de Elektrische Scooter komt niet volledig opgeladen uit de fabriek en wanneer de accu ongebruikt blijft, dan zal deze zichzelf langzaam ontladen.

Dit kan tot een trage lading leiden als de accu volledig is ontladen, maar dit voorkomt echter beschadiging aan de accu.

Als u uw E-scooter niet kunt inschakelen en deze lijkt niet op te laden (het laadlampje licht onmiddellijk groen op), ga dan als volgt te werk.

1. Laat de lader 6-7 uur aangesloten. Dit zal ervoor zorgen dat de accu weer volledig wordt opgeladen (het kan 3-4 uur duren voordat deze normaal begint op te laden).
2. Als dit uw probleem niet verhelpt, probeer de elektrische scooter dan handmatig te rijden zonder deze in te schakelen. Maak snelheid met uw benen, voor ongeveer 100 m, en sluit vervolgens de lader aan. De motor in het achterwiel zal op deze manier helpen de laadfunctie te activeren en het product zal vervolgens normaal opladen. (Het duurt op deze manier 5,5 uur om de accu volledig op te laden)

Ga naar www.denver.eu om de elektronische versie van de handleiding te downloaden.

WAARSCHUWINGEN

Lees de handleiding en instructies hieronder volledig voordat u het product in gebruik neemt.

Productnamen: **SEL-10370F**
Producttype: Elektrische scooter
Bouwjaar: 2022



- Opmerking: Gebruik ALLEEN de bijgeleverde FY0634201500 lader met de volgende uitgangsspanning om deze elektrische scooter op te laden: 42V – 1,5A.
- Gebruik van een andere lader kan het product beschadigen of tot andere mogelijke risico's leiden.
- Laad het product nooit onbeheerd op.
- De laadperiode van het product mag nooit 5,5 uur overschrijden. Stop na 5,5 uur met opladen.
- Het product dient uitsluitend te worden opgeladen binnen een temperatuurbereik van tussen 0°C en 45°C.
- Als u het product oplaadt in lagere of hogere temperaturen, bestaat er het risico op een verlaagde accuprestatie, beschadiging van het product en persoonlijk letsel.
- Het product dient uitsluitend te worden gebruikt binnen een temperatuurbereik van tussen -10 and +45 °C.
- Wanneer gebruikt in lagere of hogere temperaturen, bestaat er het risico op een verlaagde accuprestatie, beschadiging van het product en persoonlijk letsel.
- Berg het product op binnen een temperatuurbereik van tussen 0°C en 35°C (de optimale opslagtemperatuur is 25°C).
- Het product opladen en opbergen in een open en droge ruimte, uit de buurt van ontvlambare materialen (d.w.z. materialen die in brand kunnen vliegen).
- Nooit opladen in zonlicht of nabij open vlammen.
- Het product niet opladen onmiddellijk na gebruik. Laat het product één uur afkoelen voordat u deze oplaadt.
- Als u het product aan anderen geeft, bijvoorbeeld als een cadeau, dient deze gedeeltelijk te zijn opgeladen (tussen 20 en 50% opgeladen). Niet volledig opgeladen.
- Wanneer geleverd vanuit de fabriek, komt het product meestal al gedeeltelijk opgeladen. Houd het product in een gedeeltelijk opgeladen status totdat u deze in gebruik neemt.

DENVER A/S

Omega 5A, Soeften, DK-8382 Hinnerup, Denemarken

www.denver.eu

DENVER A/S



EC-Conformiteitsverklaring (Machinerichtlijn)

Ondergetekende

Bedrijfsnaam: DENVER A/S

Adres: Omega 5A, Soeften, DK-8382 Hinnerup, Denemarken

Verklaart hierbij dat het ontwerp en de fabricage van dit product

Merksnaam van het product: DENVER

Modelnummer van het product: SEL-10370F

Producttype: Elektrische scooter

voldoet aan de volgende richtlijnen:

Machinerichtlijn 2006/42/EC

Normen van de machinerichtlijn: Bijlage I van 2006/42/EC,
EN ISO 12100:2010,
EN 17128:2020

en voldoet daarom aan de essentiële vereisten van de Machinerichtlijn.

MD 2006/42/EC

Beperking van het gebruik van bepaalde gevaarlijke stoffen (RoHS): 2011/65/EU en aanvullende Richtlijn (EU) 2015/863

Naam en adres van de persoon geautoriseerd om de verklaring te ondertekenen en de technische documentatie te verzamelen

Serienummer: 16746-12/22/00001 tot 16746-12/22/00514

Voor- en achternaam: Torben Balmer

Positie: CEO

Bedrijf: DENVER A/S

Adres: Omega 5A, Soeften, DK-8382 Hinnerup, Denemarken

Datum: 13 maart 2023

DENVER A/S | Omega 5A | 8382 Hinnerup | Denemarken

Telefoon: +45 86 22 61 00 | E-Mail: contact@denver.eu | Web: www.denver.eu

BTW-NUMMER: DK18831678