



Překlad původního návodu SEL-10800F



facebook.com/denver.eu

Před provozováním tohoto vozidla si přečtěte všechny pokyny ohledně bezpečného sestavení a provozu. Uživatelská příručka vás seznámí s funkcemi a použitím elektrické koloběžky. Před použitím této elektrické koloběžky se seznáme s obsluhou, abyste koloběžku mohli udržovat v co nejlepším stavu.

Tento přístroj smí používat děti od 14 let a starší, osoby s omezenými fyzickými, smyslovými nebo duševními schopnostmi nebo nedostatkem zkušeností a vědomostí, pokud jsou pod dohledem nebo pokud byly poučeny o bezpečném používání přístroje a porozuměly nebezpečím spojeným s jeho používáním.

Dohlédněte, aby si se spotřebičem nehrály děti.

Čištění a uživatelskou údržbu zařízení nesmí provádět děti bez dozoru.

Obsah

1	Výrobek a příslušenství.....	2
2	Rozložení a složení koloběžky.....	4
3	Sestavení zařízení.....	5
4	Nabíjení koloběžky.....	6
5	Zamýšlené použití.....	7
6	Bezpečnostní pokyny.....	7
7	Údržba.....	8
8	Ovládání během provozu.....	10
9	Jízda na elektrické koloběžce.....	11
10	Seznam parametrů.....	12
11	Bezpečné parkování elektrické koloběžky.....	13
12	Bezpečná přeprava.....	13
13	Varování.....	13

1 Výrobek a příslušenství

Důležité!

Tato elektrická koloběžka musí být nabíjena a skladována bezpečným způsobem.

Z bezpečnostních důvodů a na ochranu životnosti akumulátoru nenabíjejte elektrickou koloběžku nikdy při teplotách pod 5 °C nebo nad 45 °C. Stejně tak vždy elektrickou koloběžku odpojte od napájecího kabelu, jakmile bude koloběžka plně nabitá. Pro nabíjení elektrické koloběžky používejte vždy dodaný napájecí adaptér.

Ujistěte se, že jsou všechny šrouby řádně utaženy, aby nedošlo k nebezpečným situacím.

VAROVÁNÍ

- Před jízdou nezapomeňte zkontrolovat, zda je správně nastaven systém řízení a zda jsou všechny spojovací součásti pevně zajištěné a nejsou rozbité. Viz montáž a bezpečnostní pokyny k říditkům.
- Přečtěte si prosím návod k obsluze a varování o správných technikách použití a brzdění.
- Vždy noste obuv.
- Samosvorné matice a jiné samosvorné upínací prvky mohou ztratit účinnost.
- Žádné součásti ani materiály elektrických koloběžek nelze měnit, úpravy nejsou povoleny.

1.1 Výrobek a příslušenství





Nabíječka



4× šroub na připevnění
řídítek



1× imbusový klíč

2 Rozložení a složení koloběžky

Rozložení koloběžky

1) Postavte elektrickou koloběžku na kolečka, viz níže. Odjistěte pojistku na řídítkách.



2) Jemně vytáhněte řídítka. Pomalu zvedněte rukojeť.

Zajistěte zajišťovací páku umístěnou ve spodní části podpůrné trubky řídítek.

3) Elektrická koloběžka bude rozložená, jakmile tyč slyšitelně zapadne na místo.



Složení koloběžky

1. Uvolněte zajišťovací páku umístěnou ve spodní části podpůrné trubky řídítek.

2. Zajišťovací páku zcela odklopte.

3. Stlačujte trubku řídítek dolů a složte tak koloběžku.

4. Složenou trubku zahákněte pojistkou do příslušného držáku.

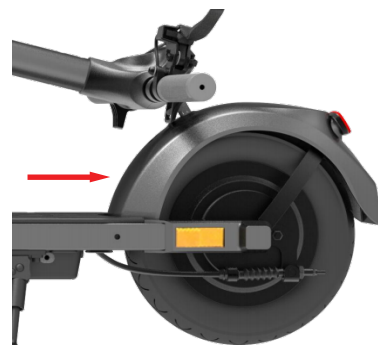

3 Sestavení zařízení

Než koloběžku použijete, je nutné namontovat řídítka na rám její hlavní konstrukce.

1). Vložte řídítka do rámu zařízení.



2). Vyrovnajte otvory na řídítkách s otvory na rámu, vložte do nich šrouby a řádně je utáhněte. Postup zopakujte i na opačné straně řídítek. Celkem tak použijete 4 šrouby.



4 Nabíjení koloběžky

Připojte dodaný napájecí adaptér do nabíjecí zásuvky elektrické koloběžky.

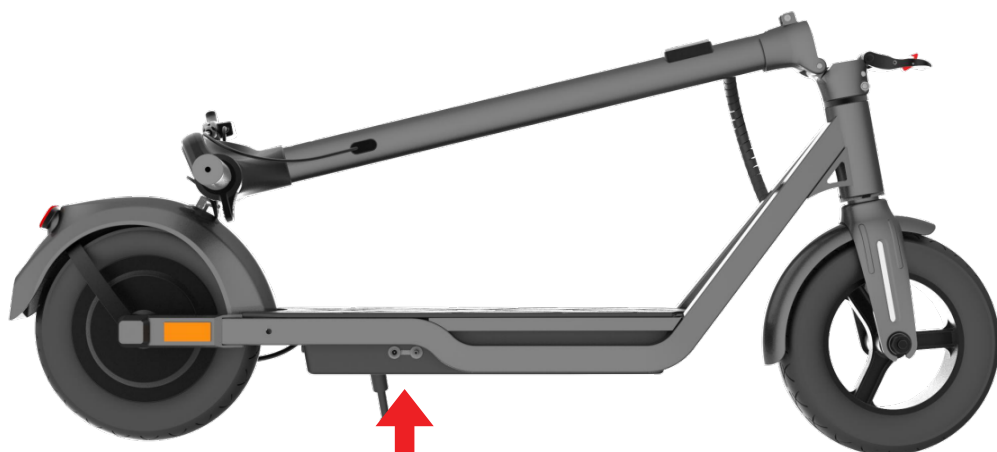

Nabíjecí port

5 Zamýšlené použití

Elektrická koloběžka není dopravní prostředek ani sportovní náčiní, ale zařízení pro osobní zábavu. Elektrická koloběžka je jen pro domácí použití a jen pro použití osobami ve věku minimálně 14 let s maximální hmotností 120 kg. Ostatní parametry přípustného provozu koloběžky jsou definovány v kapitole („10. Seznam parametrů“). Je důležité používat elektrickou koloběžku jen za dobré viditelnosti a pouze v případě, že jsou splněny fyzické podmínky pro stabilitu elektrické koloběžky (například ne na jedné noze nebo pod vlivem drog či alkoholu). Při provozu elektrické koloběžky musí obsluha nosit osobní ochranné pomůcky uvedené v oddílu („13. výstrahy“ > 13.2 Příprava).

6 Bezpečnostní pokyny

Doporučujeme vždy nosit helmu a ochranné pomůcky, jako jsou chrániče kolen a zápěstí, aby byla zajištěna vaše osobní bezpečnost.



Také si pečlivě přečtěte uživatelskou příručku, abyste měli jistotu, že víte, jak na koloběžce bezpečně jezdit a užít si s ní zábavu.

Elektrická koloběžka je pouze pro domácí použití.

Je vaší povinností znát a dodržovat všechny předpisy. V případě, že použití této elektrické koloběžky ve vaší zemi neregulují žádné předpisy, dbejte na vlastní bezpečnost a na bezpečnost druhých.

Také dávejte pozor na jiné osoby. Vždy jezděte bezpečně a pouze rychlostí, která vám umožní kdykoli bezpečně zabrzdit. U takových výrobků je obvyklé, že existuje riziko, že můžete z výrobku spadnout a zranit se. Vždy jezděte co nejbezpečněji.

V případě, že elektrickou koloběžku zapůjčíte přátelům či příbuzným, ujistěte se, že mají správné ochranné prostředky a vědí, jak na koloběžce jezdit.

Před jízdou na elektrické koloběžce zkontrolujte, že všechny součásti fungují, jak mají. Jsou-li zjištěny nějaké uvolněné části, abnormální hluk, zkrácená životnost baterie atd., obraťte se na prodejce ohledně servisu a záruky. Elektrickou koloběžku neopravujte sami.

Podle části 7 se specifikací údržby tohoto návodu k obsluze kontrolujte zadní pneumatiku a zadní brzdu. Pokud je zadní brzda deformovaná nebo uvolněná, může být elektrická koloběžka nestabilní.

Nešlápněte na zadní blatník. Blatník by se mohl povolit nebo poškodit.

Vyhňte se neustálému brzdění. Výsledkem je, že se pneumatiky nejenom opotřebovávají, ale také se ohřívají. To zjemňuje pryž, která již nebude mít stejnou přilnavost na silnici jako obvykle. Nedotýkejte se pneumatiky po brzdění.

Slyšíte-li nezvyklé zvuky, případně si při zapínání elektrické koloběžky všimnete tření, může být poškozené ložisko. Opotřeбенé ložisko mohou signalizovat také silné vibrace řídítek. V takovém případě se obraťte na svého prodejce, protože je třeba vyměnit ložisko a zkontrolovat a seřídít řídítka.

Na elektrické koloběžce jezděte pouze na suchém povrchu, protože v opačném případě může být narušená bezpečnost jízdy a výkon brzd a může dojít k poškození motoru či ložisek.

Nejezděte nahoru nebo dolů po dlouhých a strmých svazích.

Pokud je baterie již slabá, nejezděte. Elektrická koloběžka se poté pohybuje pomalu a trakce není normální. V takovém případě elektrickou koloběžku zastavujte zadní brzdou. Seskočte z koloběžky, jakmile vám rychlost umožní udělat to bezpečně.

Elektrickou brzdu a škrticí klapku nepoužívejte současně.

Normálně fungující elektrická koloběžka funguje bezpečně a tiše. Pokud slyšíte hluk nebo zaznamenáte trhavý pohyb, zkontrolujte kola, ložiska a brzdy. Pokud je to nutné, kontaktujte ohledně opravy a údržby zákaznický servis.

7 Údržba

Pro zajištění co nejlepšího výkonu a zážitku s elektrickou koloběžkou je důležité pravidelně provádět údržbu důležitých částí výrobku.

- Údržba baterie
- Ložiska, šrouby, brzdy a kola
- Skladování a čištění

Elektrická koloběžka bude vyžadovat určitou údržbu, proto si přečtěte tento návod a seznamte se s ním.

- Údržba baterie

Všechny baterie mají svoji životnost a jejich výkon časem poklesne. Zde je ale několik rad, jak životnost baterie maximalizovat.

V pravidelných intervalech kontrolujte, že je baterie nabitá, a to i v případě, že elektrickou koloběžku dlouho nepoužíváte. Tím zabráníte poškození baterie způsobenému dlouhodobě nízkým napětím.

Nenechávejte baterii úplně vybit. Nejlépe ji nabíjejte, když je v ní ještě energie. To prodlouží životnost baterie. Pokud je baterie neustále vybíjena, poškozuje ji to (na poškození baterie způsobené nesprávnou manipulací se nevztahuje záruka).

Také jízda na elektrické koloběžce na studených nebo velmi horkých místech může snížit kapacitu baterie oproti jízdě při teplotách 15–25 °C. Nejedná se o selhání baterií, ale o běžnou vlastnost.

Vezměte na vědomí: Dokonce i plně nabitá baterie se časem vybije, pokud se elektrická koloběžka po určitou dobu nepoužívá. Očekávejte, že plně nabitá baterie vydrží nabitá od 90 do 120 dnů ve vypnutém stavu, než se zcela vybije. Je-li nabitá pouze částečně, je tato doba nižší.

Ujistěte se, že se baterie nezahřeje na teplotu nad 50 °Celsia nebo pod minus 10 °Celsia. (např. nenechávejte elektrickou koloběžku v horkém autě v létě, neházejte baterie do ohně atd.) Při nízké teplotě (např. teplota pod nulou) se mohou poškodit články baterie.

Elektrickou koloběžku chraňte před otevřeným ohněm i před jinými zdroji tepla, abyste předešli přehřátí baterie. Také elektrickou koloběžku neponechávejte při teplotách pod bodem mrazu. Jak teplo, tak nadměrná zima mohou způsobit vybití baterie.

Používejte pouze originální nabíječku nebo její oficiální náhradu, protože různé baterie mohou vyžadovat konkrétní nabíječku, a pokud použijete jinou nabíječku, mohlo by to výrobek poškodit.

Baterie nadměrně nenabíjejte ani nevybíjejte.

Nezapomeňte baterii nabít předtím, než se zcela vybití, aby nedošlo k poškození článků baterie. (na poškozenou baterii způsobenou nesprávnou manipulací se nevztahuje záruka)

Je zakázáno rozebírat balení baterií. Manipulaci smí provádět pouze oficiální servisní střediska a profesionálové.

● Ložiska, šrouby, brzdy a kola

Elektrická koloběžka se skládá z pohyblivých částí, které se časem opotřebují.

Ložiska a šrouby:

Elektrická koloběžka má uzavřená a prachuodolná ložiska, která nevyžadují promazávání. Opotřebení ložisek kontrolujte v pravidelných intervalech, abyste zabránili nebezpečné jízdě. Aby nedošlo k poškození ložisek, neskákejte na výrobek ani na něj nevyvíjejte nadměrnou sílu. Tato elektrická koloběžka není určena pro sport.

Ujistěte se, že jsou všechny šrouby řádně utaženy, aby nedošlo k nebezpečným situacím.

Šrouby pravidelně kontrolujte, a pokud vypadají povolené, dotáhněte je.

Brzdy:

Pravidelně kontrolujte opotřebení brzd, abyste zabránili nebezpečné jízdě. Nepoužívejte nadměrnou sílu, aby nedošlo k poškození brzdy.

Elektrická koloběžka s bubnovou brzdou, jako je i tento model, vyžaduje občasné seřízení. Jsou-li brzdy později opotřebené, je nutné je opravit nebo vyměnit. Pokud jsou brzdy opotřebené, elektrickou koloběžku nepoužívejte.

Kola:

Opotřebení kol kontrolujte v pravidelných intervalech, abyste zabránili nebezpečné jízdě.

VAROVÁNÍ

- Před jízdou nezapomeňte zkontrolovat, zda je správně nastaven systém řízení a zda jsou všechny spojovací součásti pevně zajištěné a nejsou rozbité. Viz montáž a bezpečnostní pokyny k řídkům.
- Přečtěte si prosím návod k obsluze a varování o správných technikách použití a brzdění.
- Vždy noste obuv.
- Důrazně doporučujeme, abyste v zájmu své ochrany nosili helmu/chrániče.
- Samosvorné matice a jiné samosvorné upevňovací prvky mohou ztratit svou účinnost.
- Všechny součásti a materiály elektrické koloběžky nelze vyměnit, úpravy koloběžky nejsou povoleny. Pokud tak učiníte, dojde ke zneplatnění záruky.

● Skladování a čištění

Pokud dojde k zašpinění elektrické koloběžky, vyčistěte ji pouze vlhkým hadříkem, nesmíte používat tlakovou vodní pistoli nebo tekoucí vodu, protože by to mohlo poškodit důležité části. Je také možné použít malý kartáček na zuby, pokud je nečistota zažraná. Nezapomeňte potom vyčistit vlhkým hadříkem.

Při čištění se ujistěte, že je elektrická koloběžka vypnutá, a zakryjte nabíjecí vstup, aby nedošlo k potížím s elektronikou.

Pokud koloběžka navlhne, osušte ji ručníkem.

Vezměte na vědomí: Nepoužívejte alkohol, plyn, petrolej ani jiná korozivní a těkavá chemická rozpouštědla. Mohla by poškodit vzhled i vnitřní konstrukci elektrické koloběžky.

Elektrickou koloběžku, kterou právě nepoužíváte, uložte v suchém a chladném prostředí. Neponechávejte ji venku, protože není určena pro skladování ve vlhkých prostorách. Není také dobré vystavovat ji delší dobu vysokým teplotám způsobeným přímým sluncem.

8 Ovládání během provozu

Pro lepší obsluhu si prosím pozorně přečtěte pokyny.

8.1 Ovládání a zobrazení

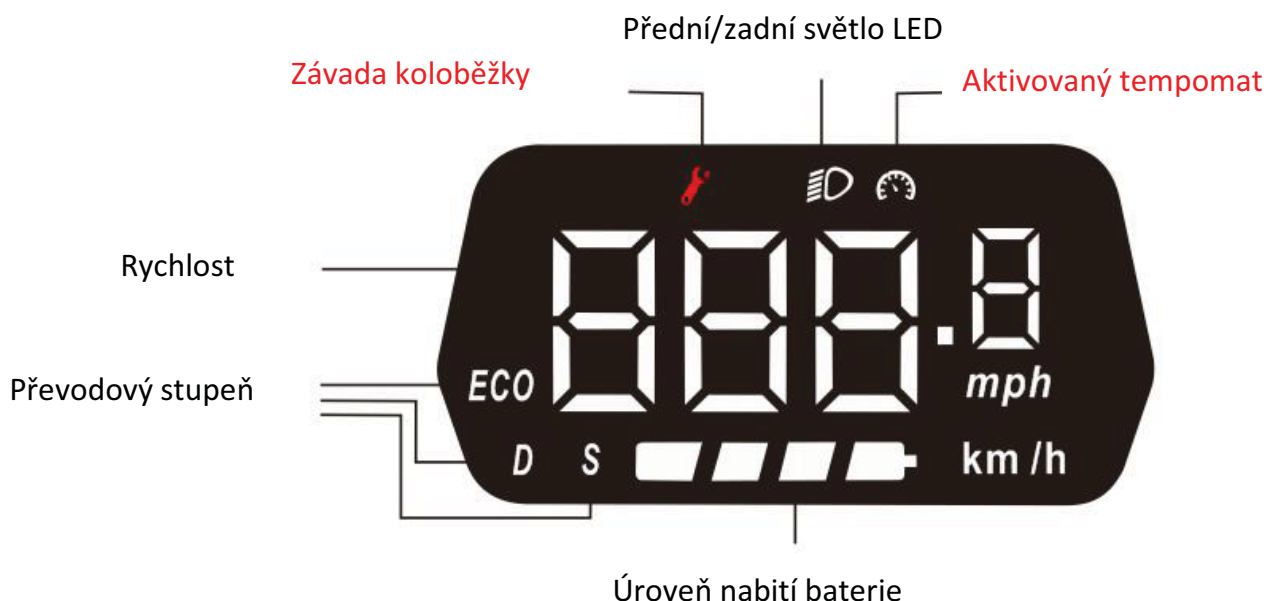

8.2 Tlačítko a změna rychlosti

Na displeji se nachází pouze vypínač. Koloběžku zapnete jeho stisknutím a podržením po dobu 2–3 sekundy.

Pomocí vypínače můžete nastavit 3 různé rychlosti, ECO: 6 km/h, D: 15 km/h a S: 25 km/h.

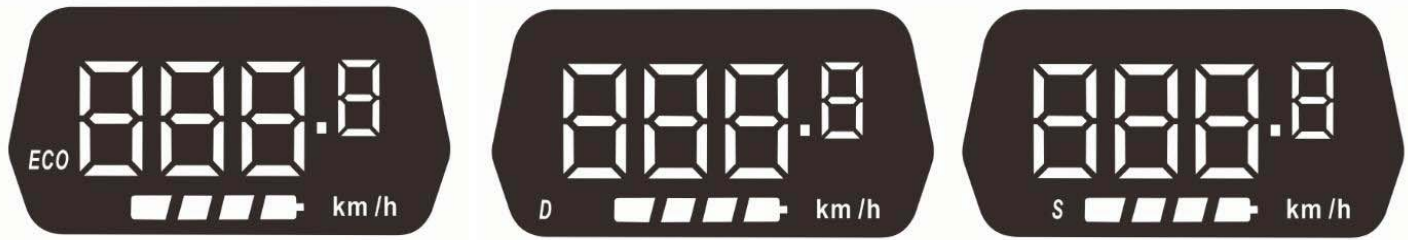

Elektrickou koloběžku je nutné uvést do pohybu nohami, než začne fungovat páčka akcelérátoru.

9 Jízda na elektrické koloběžce

1. Stisknutím vypínače nastavte požadovaný rychlostní stupeň.
2. Než začne páčka plynu fungovat, musíte elektrickou koloběžku uvést do pohybu ručně. Stisknutím tlačítka plynu zrychlíte, takto budete řídit.
3. Stisknutím elektrické brzdy nebo bubnové brzdy zastavíte.
4. Jestliže stisknete zároveň páčku akcelérátoru a tlačítko elektrické brzdy, elektrická koloběžka bude automaticky brzdit.
5. **Pokud nepřerušovaně podržíte akcelérátor po dobu přibližně 8 sekund, aktivuje se tempomat a koloběžka se bude pohybovat touto rychlostí. Tempomat můžete deaktivovat buď stisknutím akcelérátoru, nebo mírným zabrzděním.**
6. Při jízdě v noci zapněte dvojitým stisknutím vypínače přední a zadní světlo LED.
7. Pokud chcete změnit jednotky na displeji koloběžky z MPH na km/h, třikrát stiskněte vypínač.

9.1 Přední a zadní světlo LED

Tato elektrická koloběžka je vybavena předním a zadním LED světlem.

Režim chodce: 6 km/h v režimu ECO, přední a zadní LED světlo bliká. Při podržení brzdy bude přední LED světlo stále blikat a zadní LED světlo bude trvale a silně svítit.

Režimy D a S: Pokud podržíte brzdou v režimu D nebo S, zadní LED světlo bude trvale a silně svítit. Dvojitým stisknutím vypínače zapnete/vypnete přední a zadní světlo.



10 Seznam parametrů

Parametr		Dosah
Velikost	Velikost při složení (mm)	1080*480*510
	Velikost při rozložení (mm)	1080*480*1180
Kvalita	Max. nosnost vozidla (kg)	120
	Hmotnost (kg)	16,6
Jízdní podmínky	Věk (let)	14+
Elektrická koloběžka	Max. rychlost (horizontální jízda) (km/h)	25
	Max. vzdálenost (km)	30
	Terén	Rovný a suchý povrch
Baterie Typ: Li-ion baterie	Jmenovité napětí (V)	48
	Kapacita baterie (mAH)	7 500
Motor	Výkon motoru (W)	450
Napájecí adaptér	Jmenovité vstupní napětí (V)	180-240
	Jmenovité výstupní napětí (V)	54,6
	Jmenovitý proud (A)	2
	Doba nabíjení (h)	4

Elektrická koloběžka

Model: SEL-10800F

Vstup: 180-240V~, 50/60HZ, 2A Max

Výstup: 54,6 V  2 A

Maximální rychlost: 25 km/h

Hmotnost: 16,6 kg

Rok výroby: 2022

Max. nosnost vozidla: 120 kg

Baterie: 48 V / 7,5 Ah

Spotřeba energie: ≤450 W

Elektrickou koloběžku nabíjejte vždy pomocí dodaného napájecího adaptéru: HLT-180I-5462000

DENVER A/S

Omega 5A Soefthen DK-8382 Hinnerup

Dánsko

www.denver.eu

11 Bezpečné parkování elektrické koloběžky

Po zastavení elektrické koloběžky sestupte, stlačte boční stojan pravou nohou dolů a koloběžku opřete. Boční stojan se nachází na levé straně elektrické koloběžky pod stupátkem.

Než znovu vyjedete, vytáhněte boční stojan zpátky nahoru tak, aby byl rovnoběžný se stupátkem.

12 Bezpečná přeprava

Elektrickou koloběžku sbalte, během přepravy ji neupustíte a přepravujte ji tak, aby se neoctl v blízkosti ohně nebo výbušných materiálů.

13 Varování

13.1 Rizika při jízdě

VAROVÁNÍ

Než se na elektrické koloběžce rozjedete rychle, naučte se nejprve bezpečné jízdě.

- Nedodržení tohoto pokynu může vést ke ztrátě kontroly a pádům, a porušování pravidel může vést ke zranění.
- Rychlost a dojezd závisí na hmotnosti jezdce, terénu, teplotě a stylu jízdy.
- Při jízdě na elektrické koloběžce noste přilbu a ochranný oděv.
- Před jízdou na elektrické koloběžce si pečlivě přečtěte návod k obsluze.
- Pouze pro použití v suchém prostředí.
- Elektrickou koloběžku nesmíte používat na silnicích.
- Ujistěte se, zda je tento produkt v souladu s místními předpisy.
- Jen pro domácí použití

13.2 Příprava

- Nejprve baterie zcela nabijte.
- **Před použitím elektrické koloběžky si vždy nasadte přilbu a ochranný oděv.**
- Nenoste volné oblečení nebo tkaničky, které by se mohly zachytit v kolech elektrické koloběžky.

13.3 Omezení hmotnosti

Důvody k omezení hmotnosti:

- Zajištění bezpečnosti jezdce;
- Ochrana před poškozením v důsledku přetížení.

Maximální nosnost vozidla: 120 kg.

VAROVÁNÍ

Nesnažte se zatačet příliš rychle.

VAROVÁNÍ

Obsahuje lithiovou baterii.

VAROVÁNÍ

Po vypnutí elektrické koloběžky systém vozidlo automaticky zablokuje.

Můžete je opět uvolnit stisknutím tlačítka On/Off.

- Zařízení používejte jen při teplotách mezi **0 °C a +45 °C**.

13.4 Dojezd na jedno nabití

Dojezd závisí na několika faktorech:

- Topografie: Na rovných cestách máte větší dojezd než na nerovném terénu.
- Hmotnost: Dojezd závisí na hmotnosti jezdce.
- Teplota: Extrémní teploty dojezd snižují.
- Údržba: Pokud je elektrická koloběžka řádně nabitá a baterie je udržována v dobrém stavu, dojezd se prodlouží.
- Rychlost a styl jízdy: Dojezd je při konstantní rychlosti větší než při častých zastávkách a rozjezdech, zrychlování a brzdění.

13.5 Bezpečná jízda

Tato kapitola se zaměřuje na bezpečnost, zkušenost a varování. Před uvedením vozidla do provozu si pečlivě přečtěte všechny pokyny k instalaci a provozu.

VAROVÁNÍ

Seznamte se s vozidlem, než je použijete, abyste mohli elektrickou koloběžku udržovat v dobrém stavu.

- Při jízdě na elektrické koloběžce dodržujte veškeré bezpečnostní pokyny.
- Elektrická koloběžka je navržena jen k osobní zábavě. Nepoužívejte ji na veřejných komunikacích / v silničním provozu.
- Vozidlo nesmí používat děti, starší lidé a těhotné ženy.
- Osoby s narušeným smyslem pro rovnováhu nesmí na elektrické koloběžce jezdit.
- Nejezděte na elektrické koloběžce pod vlivem alkoholu či jiných látek.
- Při jízdě nadržte žádné předměty.
- Pro bezpečnou jízdu na elektrické koloběžce je nutné, abyste jasně viděli před sebe.
- Při jízdě musíte mít nohy vždy na stupátku.
- Elektrická koloběžka unese jen jednu osobu.
- Nestartujte ani nezastavujte prudce.

- Vyvarujte se jízdy po strmých svazích.
- Přestaňte jezdit na elektrické koloběžce, pokud narazíte do pevného předmětu (například zeď nebo jiná konstrukce).
- Nejezděte na nedostatečně osvětlených nebo tmavých místech.
- Na elektrické koloběžce jezdíte na vlastní nebezpečí. Za nehody či škody neneseme žádnou odpovědnost.
- Jezděte bezpečnou rychlostí, která vám umožní kdykoli zastavit.
- Udržujte si s elektrickou koloběžkou dostatečný odstup od dalších osob a předcházejte kolizím.
- Řiďte s pomocí přenášení váhy; rychlé pohyby mohou vést k pádům.
- Nejezděte v dešti nebo v jiných vlhkých podmínkách. Jezděte jen za suchého počasí.
- Je-li to možné, vyhýbejte se přejíždění přes překážky a vyhýbejte se sněhu, ledu a kluzkým povrchům.
- Je-li to možné, vyhýbejte se přejíždění textilu, větvíček a kamenů.
- Je-li to možné, vyhýbejte se úzkým místům nebo místům s překážkami.
- Naskakování na elektrickou koloběžku a seskakování z ní způsobí poškození, na které se nevztahuje záruka. Hrozí riziko zranění. Na zranění a škody způsobené „trikovou jízdou“ se záruka nevztahuje.

13.6 Nabíjení

- Zajistěte, aby elektrická koloběžka, nabíječka a zdroje stejnosměrného napájení k zařízení byly vždy suché.
- **Poznámka: K nabíjení této elektrické koloběžky používejte pouze dodanou nabíječku HLT-180I-5462000 s následujícím výstupem: 54,6 V, 2 A.**
- Použitím jiné nabíječky může dojít k poškození přístroje a k dalším potenciálním rizikům.
- Pro připojení vstupu stejnosměrného proudu zařízení ke konvenční zásuvce použijte napájecí adaptér.
- **Doba nabíjení je až 4 hodiny. Nenabíjejte baterii déle než 4,5 hodiny. Po 4 hodinách nabíječku odpojte od přístroje a zdroje napájení. Přebití životnost baterie zkracuje.**
- Produkt nesmí být nabíjen po delší dobu.
- Během nabíjecího cyklu vždy na zařízení dohlížejte.
- Zařízení nabíjejte jen při teplotách mezi 0 °C a +45 °C.
- Při nabíjení při nižších nebo vyšších teplotách hrozí snížení výkonu baterie. Existuje proto potenciální riziko zranění a věcných škod.
- Zařízení skladujte a nabíjejte na otevřeném a suchém místě mimo dosah hořlavých materiálů.
- Nenabíjejte přístroj na přímém slunci nebo v blízkosti otevřeného ohně.
- Zařízení nenabíjejte ihned po použití. Před nabíjením nechte přístroj hodinu vychladnout.
- Pokud zařízení ponecháte jiným lidem, musí být nabito částečně (20–50 %), ne zcela.
- Zařízení nevyjímejte z obalu proto, abyste je plně nabili a potom je do obalu vrátili.
- Při odesílání z továrny je zařízení obecně částečně nabito. Zařízení udržujte částečně nabitě do doby, než bude použito.
- Před vložením do obalu nechejte elektrickou koloběžku alespoň 1 hodinu vychladnout.
- Nevystavujte zařízení v autě slunečnímu záření.

POZOR

Elektrickou koloběžku nesmíte používat během dobíjecího cyklu!

- Během nabíjení svítí kontrolka LED na nabíječce červeně.
- Je-li proces nabíjení dokončen, kontrolka LED na nabíječce svítí zeleně.
- Po nabití odpojte nabíječku od sítě a od elektrické koloběžky.

POZOR

Kabel na stejnosměrný proud dodaný s elektrickou koloběžkou připojujte jen ke vstupu stejnosměrného proudu!

- Do vstupu DC nezasunujte cizí předměty.

POZOR

- Ze vstupu stejnosměrného proudu neodstraňujte ochranný kryt!
- Kryt snímejte jen, pokud elektrickou koloběžku nabíjíte.
- Po nabití odpojte zástrčku stejnosměrného proudu a vstup stejnosměrného proudu opět uzavřete krytem!

VAROVÁNÍ

Zajistěte, aby do vnitřních komponent elektrické koloběžky nemohla proniknout voda ani jiné tekutiny. V opačném případě by mohlo dojít k trvalému poškození elektroniky nebo baterií. Hrozí riziko zranění.

POZOR

- Neotevírejte kryt elektrické koloběžky. **Pokud jej otevřete, pozbývá záruka platnosti.**

VAROVÁNÍ

- Před použitím elektrické koloběžky si vždy nasadte přilbu a ochranný oděv.
- Před použitím elektrické koloběžky si pečlivě přečtěte příručku.
- Elektrická koloběžka není určena k použití na veřejných komunikacích nebo v dopravě.
- Elektrickou koloběžku používejte jen na suchém a rovném podkladu.
- Jen pro domácí použití
- Elektrickou koloběžku nesmí používat žádné osoby ve věku do 14 let.

Upozornění: Všechny výrobky podléhají změnám bez upozornění. Vyhraujeme si právo na chyby a opomenutí.

VŠECHNA PRÁVA VYHRAZENA, COPYRIGHT DENVER A/S



Elektrická a elektronická zařízení a přiložené baterie obsahují materiály, součásti a látky, které mohou v případě nesprávného nakládání s odpadním materiálem (vyřazené elektrické a elektronické zařízení a baterie) ohrožovat vaše zdraví a životní prostředí.

Elektrická a elektronická zařízení a baterie jsou označeny níže uvedeným symbolem přeškrtnuté popelnice. Tento symbol znamená, že elektrická a elektronická zařízení a baterie nesmí být likvidovány společně s ostatním domovním odpadem, ale musí být likvidovány odděleně.

Je důležité, abyste vy jako koncoví uživatelé předali použité baterie do příslušných sběrných dvorů, které jsou pro tyto účely zřízeny. Tímto způsobem zajistíte, že baterie budou recyklovány v souladu s platnými zákony a nebudou poškozovat životní prostředí.

Všechna města zavedla sběrná místa, na kterých lze elektrická a elektronická zařízení a baterie bezplatně odevzdávat do recyklačních stanic, nebo zajistila sběr přímo z domácností. Další informace vám poskytnou technické služby ve vašem městě.

DENVER A/S

Omega 5A, Soeften

DK-8382 Hinnerup Denmark

facebook.com/denver.eu

Informace ohledně nabíjení baterie **SEL-10800F**

Důležité, prosíme, čtěte!

Vážení zákazníci, doufáme, že vám nová elektrická koloběžka přinese mnoho radosti.

Baterie vestavěná do elektrické koloběžky není z výroby plně nabita. Není-li koloběžka používána, může se baterie sama postupně vybit.

V případě, že je baterie zcela vybitá, může nabíjení probíhat pomalu, naším cílem je však snaha předejít poškození baterie.

Pokud se stane, že elektrickou koloběžku není možné zapnout, a zdá se, že se nenabíjí (kontrolka nabíječky se okamžitě zeleně rozsvítí), nepokoušejte se vyřešit problém sami rozebráním koloběžky. Obráťte se přímo na naše poprodejní služby.

Přejděte na stránky: www.denver.eu, kde najdete elektronickou verzi tohoto návodu.

VAROVÁNÍ

Před použitím tohoto výrobku si zcela přečtěte příručku a níže uvedené pokyny.

Názvy výrobku: **SEL-10800 F**

Typ výrobku: Elektrická koloběžka

Rok výroby: 2022



- **Poznámka: K nabíjení této elektrické koloběžky používejte POUZE dodanou nabíječku s označením HLT-180I-5462000 s následujícím výstupním napětím: 54,6 V, 2 A.**
- Použití jiné nabíječky může výrobek poškodit nebo přivodit jiná možná nebezpečí.
- Výrobek nikdy nenabíjejte bez dozoru.
- Doba nabíjení tohoto výrobku by neměla překračovat **4.5** hodin. Po čtyřech hodinách nabíjení ukončete.
- Výrobek lze nabíjet jen při teplotách mezi 0 °C a 45 °C.
- V případě nabíjení při nižších nebo vyšších teplotách vzniká riziko snížení výkonu baterie a možné nebezpečí poškození výrobku a úrazu osob.
- **Výrobek lze používat jen při teplotách mezi 0 °C a +45 °C.**
- V případě použití při nižších nebo vyšších teplotách vzniká riziko snížení výkonu baterie a možné nebezpečí poškození výrobku a úrazu osob.
- Výrobek skladujte při teplotách od 0 °C do 35 °C (optimální skladovací teplota je 25 °C).
- Výrobek nabíjejte a uchovávejte v otevřeném, suchém prostoru odděleně od hořlavých materiálů (tj. materiálů, které se mohou rozhořet).
- Nenabíjejte na přímém slunci nebo v blízkosti otevřeného ohně.
- Nenabíjejte výrobek ihned po použití. Před nabitím nechejte výrobek jednu hodinu vychladnout.
- Jestliže výrobek ponecháte u jiných osob, například během dovolené, musí být částečně nabitý (nabitý na 20–50 %). Nikoli plně nabitý.
- Při zasílání z výroby je výrobek často nabitý částečně. Výrobek uchovávejte v částečně nabitém stavu, dokud jej nebudete používat.

DENVER A/S

Omega 5A, Soeften, DK-8382 Hinnerup, Dánsko

www.denver.eu

**Prohlášení o shodě ES (směrnice o strojních zařízeních)****Níže podepsaná společnost****Název společnosti:** DENVER A/S**Adresa:** Omega 5A, Soeften, DK-8382 Hinnerup, Dánsko**prohlašuje, že provedení a zpracování tohoto výrobku****Název značky výrobku:** DENVER**Číslo modelu výrobku:** SEL-10800F**Typ výrobku:** Elektrická koloběžka**odpovídá následujícím směrnicím:****Směrnice o strojních zařízeních 2006/42/ES****Normy směrnice:** 2006/42/ES příloha I, EN ISO 12100:2010, EN 17128:2020**a vyhovuje proto všem nezbytným požadavkům kladeným touto směrnicí o strojních zařízeních.****Jméno a adresa osoby oprávněné k podpisu prohlášení a ke shromažďování technické dokumentace****Sériové číslo:** 15462-10/22/00001-15462/10/22/00520**Celé jméno:** Torben Balmer**Pozice:** CEO**Společnost:** DENVER A/S**Adresa:** Omega 5A, Soeften, DK-8382 Hinnerup, Dánsko**Datum:** 10th Nov, 2022

DENVER A/S | Omega 5A | 8382 Hinnerup | Dánsko
Telefon: +45 86 22 61 00 | E-mail: contact@denver.eu | Web: www.denver.eu
VAT: DK18831678