

Informação de Segurança

Leia atentamente as instruções de segurança antes de utilizar o produto pela primeira vez e guarde-as para referência futura.

1. Este produto não é um brinquedo. Mantenha-o afastado do alcance das crianças.
2. Mantenha o produto fora do alcance das crianças e de animais de estimação, para evitar ingestão ou que roam.
3. A temperatura de funcionamento e de armazenamento é entre 0 graus Celsius e 40 graus Celsius. Abaixo e acima destas temperaturas poderá afetar a função.
4. Nunca abra o produto. Tocar nas partes elétricas no interior poderá causar choque elétrico. As reparações ou manutenções apenas devem ser realizadas por pessoal qualificado.
5. Não expor a calor, água, humidade ou luz solar direta!
6. Proteja os seus ouvidos de volumes elevados. Volumes elevados podem danificar os seus ouvidos e apresentam risco de perda auditiva.
7. A unidade não é à prova de água. Se entrar água ou objetos estranhos na unidade, poderá resultar em fogo ou choque elétrico. Se entrar água ou um objeto estranho na unidade, pare imediatamente de a usar.
8. Use apenas com o adaptador fornecido. O adaptador de plug-in directo é utilizado como dispositivo de desligamento, pelo que o dispositivo de desligamento deverá ficar pronto a ser usado. Por isso, certifique-se de que existe espaço ao redor da tomada elétrica para um acesso facilitado.
9. Não utilize acessórios não originais com o produto, pois poderá afetar o funcionamento normal do produto.

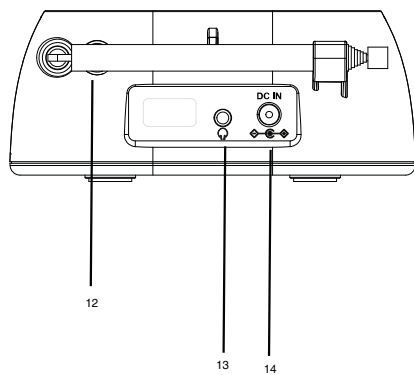
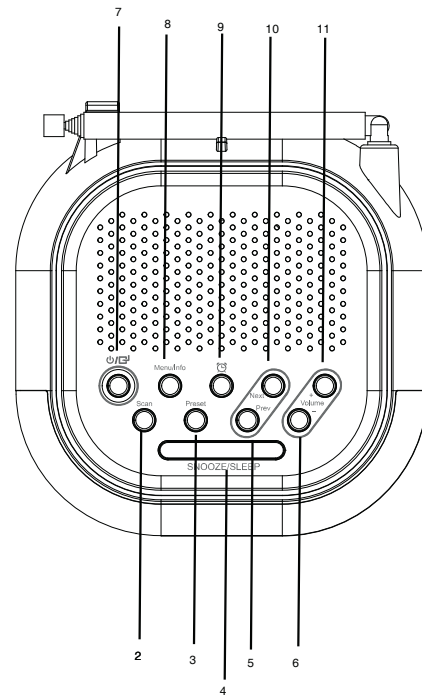
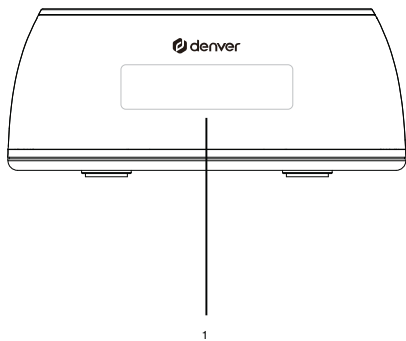

1. Visor LCD
2. Botão Procurar
3. Botão Preset
4. Botão Snooze/Sleep
5. Botão Prev.
6. Botão reduzir o volume
7. Botão Alimentação/Modo
8. Botão Menu/Info
9. Botão Alarme
10. Botão Next
11. Botão aumentar volume
12. Antena
13. Tomada de saída de auscultadores
14. Tomada da entrada de alimentação CC

FUNCIONAMENTO BÁSICO

Instalação

Corrente

Para o rádio funcionar com a rede elétrica, seguir as instruções abaixo.

1. Ligar a ficha de corrente CC à tomada de entrada de corrente CC na parte de trás da unidade.
2. Ligar a ficha do adaptador a uma tomada elétrica e ligar o rádio.

Nota: Como a lista de estações de rádio DAB está guardada na memória, nenhuma pesquisa de estações ocorre na próxima vez que o ligar o rádio.

Antena telescópica

O aparelho possui uma antena DAB/FM telescópica na parte de trás. Estender totalmente a antena e orientá-la para obter a melhor recepção.

Modo Em espera e Desligado

1. Premir e manter premido o botão Alimentação/Modo durante 1 segundo para colocar o sistema no modo Em espera.
2. Para voltar a ligá-lo, prima o botão Alimentação/Modo.

Procurar estações DAB

1. No modo DAB, premir e libertar o botão Scan para realizar uma procura. Será apresentado “A procurar” e uma barra de progresso apresentará o progresso da procura. O ecrã também apresenta o número de estações encontradas durante a procura.

Guardar estações DAB

O seu rádio guarda até 20 estações DAB para poder aceder instantaneamente à sua estação favorita.

Nota: Quando guardar estações de rádio DAB, as mesmas não substituem as estações FM guardadas.

1. Sintonizar o rádio na estação DAB que pretende guardar com o botão Prev. ou Next e confirmar com o botão Preset.
2. Premir e manter premido o botão Preset na frente do seu rádio. Memória predefinida <1: (Vazia)> é exibida e o número fica a piscar. Ou “Vazia” se não tiver sido guardada uma estação.

3. Utilizar o botão Prev. ou Next para ir para uma localização para guardar a estação de rádio (1-20).
4. Premir e libertar o botão Preset para confirmar a seleção. O visor confirmará Predefinida X guardada, onde 'X' é o número da predefinida (1-20).

Nota: Se já houver uma estação DAB guardada, a mesma será substituída quando guardar a nova estação.

Sintonizar uma estação DAB guardada

No modo DAB

1. Premir e libertar o botão Preset; o ecrã apresenta Programa s1 e o nome ou a frequência da estação guardada ou "Vazia" se não tiver sido guardada uma estação.
2. Premir o botão Prev. ou Next para navegar para a localização da predefinição e a estação que pretender ouvir (1-20).

Premir o botão Preset; o rádio irá sintonizar instantaneamente essa estação e reproduzi-la.

Nota: Se não tiver sido guardada uma estação DAB com o botão Preset, será apresentado Programa Vazio. O rádio reverterá para a estação anteriormente selecionada em após segundos.

Usar o seu rádio FM

1. Esticar a antena telescópica.
2. Premir e manter premido o botão Prev. ou Next para procurar em frente ou para trás no intervalo de frequências. Quando for encontrada uma estação, a procura para e a estação localizada é reproduzida. Premir o botão Scan para procurar estações FM.
3. Pode sintonizar a frequência premindo o botão Prev. ou Next para avançar 0,05 MHz com cada pressão.

Definição do alarme:

1. Premir o botão de Alarme, premir o botão Prev. ou Next para selecionar Alarme 1 ou Alarme 2 e confirmar com o botão Preset.
2. Ajustar a hora e os minutos com o botão Prev. ou Next e confirmar com o botão Preset.

3. Selecionar a duração do alarme entre 10 e 60 minutos e confirmar com o botão Preset.
4. Selecionar entre DAB, FM ou alarme como a fonte de alarme. Escolher com o botão Prev. ou Next e confirmar com o botão Preset.
5. Premir o botão Prev. ou Next para selecionar a ocorrência do alarme. Selecionar entre Uma vez, Diariamente, Dias da semana ou Fim de semana e, em seguida, premir o botão Preset para confirmar.
6. Ajustar o volume do alarme com Vol+ ou Vol- e confirmar com o botão Preset.
7. Confirmar as definições de alarme escolhendo Alarme Ligado e confirmar com o botão Preset.

NOTA: <Definição de Alarme 1> igual à <definição de Alarme 2>

Parar alarmes

Quando o alarme tocar, premir o botão Em espera para o parar.

Função de suspensão

Quando o alarme tocar, premir e libertar o botão **Snooze/Sleep** para ativar a função para Adiar. “Adiar 9 minutos”. O alarme tocará novamente dentro de 9 minutos.

Desligar os alarmes

Na definição de Alarme 1 e 2, selecionar “Alarme Desligado”.

Temporizador de suspensão

No modo DAB ou FM, premir e manter premido o botão Menu/Info para aceder a <Sistema> menu. Em seguida, premir o botão Prev. ou Next para percorrer as opções até localizar “Suspend”.

Pode definir o seu rádio para desligar automaticamente usando o temporizador de suspensão. Pode selecionar Suspensão desligada, 15, 30, 45, 60 e 90 minutos.

Modo Bluetooth

1. Premir o botão Alimentação/Modo para selecionar o modo Bluetooth.
2. Procurar “Denver CRD-506” com o dispositivo Bluetooth. Quando o dispositivo Bluetooth encontrar “Denver CRD-506”, selecionar a ligação.
3. Premir o botão Preset para reproduzir ou colocar em pausa.
4. Premir o botão Next para selecionar a faixa seguinte e o botão Prev. Para selecionar a faixa anterior.
6. Premir e manter premido o botão Preset para desligar o dispositivo Bluetooth.

Tomada de auscultadores

1. Se ligar os auscultadores irá desativar os altifalantes.

2. Ajuste do som também afetam o som que sai dos auscultadores.

NOTA: Reduzir o volume antes de ligar ou colocar os auscultadores.

PT	
Nome do fabricante ou marca comercial, número de registo comercial e endereço.	DongGuan Obelieve Electronic Co., Ltd. 91441900050747698U Huazhaoxin Industrial Park B-4/F,Golden Phoenix Industrial Zone, Fenggan Town,Dongguan,GuangDong Province,People's Republic of China
Identificador do modelo	OBL-0501000E
Tensão de entrada	100-240V
Frequência de entrada CA	50/60Hz
Tensão de saída	5 V
Corrente de saída	1 A
Potência de saída	5 W
Eficiência média ativa	76.52%
Eficiência com carga reduzida (10%)	--
Consumo de energia sem carga	0.075 W

Ter em atenção - Todos os produtos estão sujeitos a alteração sem aviso prévio. Aceitamos com reserva erros e omissões no manual.

TODOS OS DIREITOS RESERVADOS, COPYRIGHT DENVER A/S



denver.eu



O equipamento elétrico e eletrónico contém materiais, componentes e substâncias que podem ser perigosas para a sua saúde e para o ambiente, se o material usado (equipamentos elétricos e eletrónicos eliminados) não for processado corretamente.

Equipamento eléctrico e electrónico está marcado com um caixote do lixo com uma cruz por cima, como mostrado acima. Este símbolo significa que o equipamento eléctrico e electrónico não deve ser eliminado em conjunto com outros resíduos domésticos, mas deve ser eliminado separadamente.

Todas as cidades têm pontos de recolha instalados, nos quais o equipamento eléctrico e electrónico tanto pode ser submetido sem custos a estações de reciclagem e outros locais de recolha, como ser recolhido na própria residência. O departamento técnico da sua cidade disponibiliza informações adicionais em relação a isto.

Pelo presente, a Denver A/S declara que o tipo de equipamento de rádio CRD-506 está em conformidade com a Diretiva 2014/53/UE. O texto integral da declaração de conformidade UE está disponível no seguinte endereço de Internet: denver.eu e, em seguida, clicar no ÍCONE de pesquisa na linha superior do sítio web. Escrever o número do modelo: CRD-506. Agora, entrar na página do produto e a diretiva relativa aos equipamentos de rádio encontra-se em transferências/outras transferências.

Alcance da frequência de funcionamento:

174.9 – 239.2 MHz FM Frequency range: 87.5 -108MHZ

Potência de saída máxima:1 W

DENVER A/S

Omega 5A, Soeften

DK-8382 Hinnerup Dinamarca

www.facebook.com/denver.eu