

Información sobre seguridad

Lea detenidamente estas instrucciones de seguridad antes de usar el producto por primera vez y guarde las instrucciones como referencia futura

1. Este producto no es un juguete. Manténgalo fuera del alcance de los niños.
2. Mantenga el producto fuera del alcance de los niños y mascotas para evitar que lo mastiquen o se lo traguen.
3. La temperatura de almacenamiento y de funcionamiento del producto es de 0 grados Celsius a 40 grados Celsius. Una temperatura superior o inferior a esta puede afectar al funcionamiento.
4. Nunca abra el producto. Tocar las partes electrónicas del interior puede provocar una descarga eléctrica. Las reparaciones o el mantenimiento debe realizarlo únicamente personal cualificado.
5. ¡No la exponga al calor, agua, humedad o luz solar directa!
6. Protéjase los oídos frente a un volumen alto. Un volumen elevado puede dañar los oídos y se arriesga a una pérdida auditiva.
7. La tecnología inalámbrica Bluetooth opera dentro de un alcance de unos 10 metros (30 pies). La distancia de comunicación máxima puede variar dependiendo de la presencia de obstáculos (personas, objetos metálicos, paredes, etc.) o del entorno electromagnético.
8. Aquellos microondas que emitan desde un dispositivo Bluetooth pueden afectar el funcionamiento de los dispositivos médicos electrónicos.
9. La unidad no es impermeable. Si entra en la unidad agua o un objeto extraño, se puede provocar que haya un incendio o una descarga eléctrica. Si entra en la unidad agua o un objeto extraño, detenga su uso inmediatamente.
10. Cárguelo únicamente con el adaptador que se suministra. El adaptador de enchufe directo se usa como un dispositivo de desconexión y debe permanecer fácilmente accesible. Asegúrese de que hay espacio alrededor de la toma de alimentación para disponer de un acceso fácil.
11. No use accesorios no originales con el producto ya que esto puede provocar una funcionalidad anormal del producto.

MICRO SISTEMA MDA-270

UBICACIÓN DE LOS CONTROLES

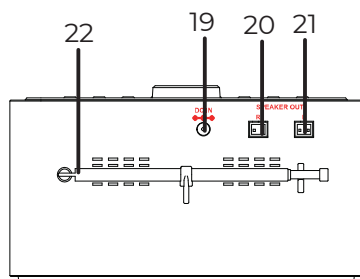
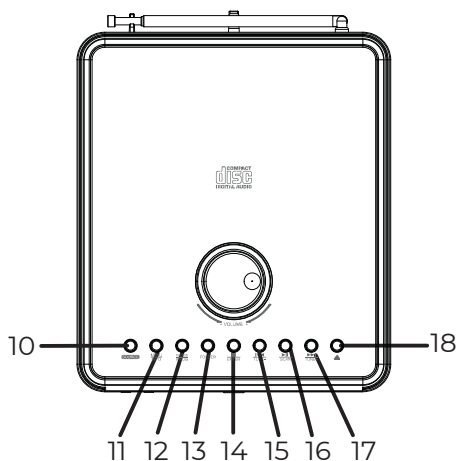
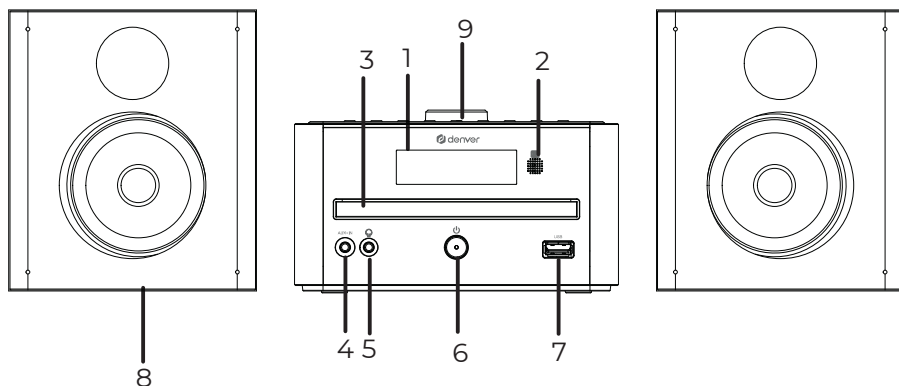

1. PANTALLA LCD
2. SENSOR DEL MANDO A DISTANCIA
3. PUERTA DEL CD
4. ENTRADA AUX
5. CONECTOR DE AURICULARES DE 3,5 MM
6. ENCENDIDO/ESPERA
7. PUERTO USB
8. ALTAVOZ
9. Volumen +/-
10. FUENTE
11. MENÚ/INFO
12. MODO/PROG
13. CARPETA
14. DETENER/ENTRAR
15. SINTONIZAR -/OMITIR -
16. REPRODUCIR/PAUSAR/BUSCAR/VINCULAR
17. SINTONIZAR +/OMITIR +
18. ABRIR/CERRAR
19. ENTRADA CC (9V 2A)
20. CONECTOR DE ALTAVOZ "DER"
21. CONECTOR DE ALTAVOZ "IZQ"
22. ANTENA

MANDO A DISTANCIA

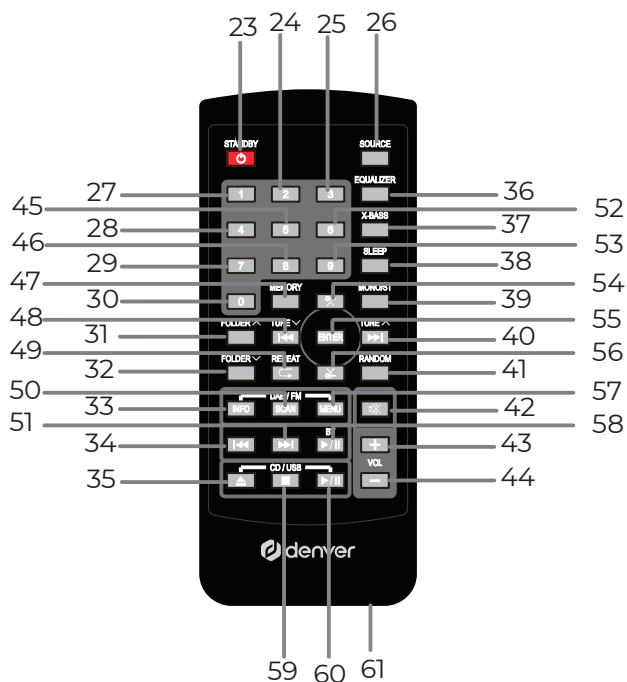

23. ENCENDIDO/ESPERA

24. 2

25. 3

26. FUENTE

27. 1

28. 4

29. 7

30. 0

31. CARPETA +

32. CARPETA -

33. INFO

34. OMITIR - (BT)

35. ABRIR/CERRAR

36. ECUALIZADOR

37. GRAVES X

38. REPOSO

39. MONO/ESTÉREO

40. SINTONIZAR +/OMITIR +
(RADIO, CD, USB)

41. ALEATORIO

42. SILENCIAR

43. OLUMEN +

44. VOLUMEN -

45. 5

46. 8

47. MEMORIA

48. SINTONIZAR -/OMITIR -
(RADIO, CD, USB)

49. REPETIR

50. BUSCAR

51. OMITIR + (BT)

52. 6

53. 9

54. CANAL +

55. ENTRAR

56. CANAL -

57. MENÚ

58. REPRODUCIR/PAUSAR (BT)

59. DETENER (CD, USB)

60. REPRODUCIR/PAUSAR (CD, USB)

61. COMPARTIMENTO DE LAS PILAS
1 x 3 V tamaño "CR2025" (pila incluida)

SUMINISTRO ELÉCTRICO: Conecte el cable eléctrico a la entrada CC del dispositivo. Conecte el adaptador eléctrico a una toma de corriente doméstica adecuada. Pulse el botón **"ENCENDIDO"** para encender el aparato o ponerlo en espera. Pulse el botón **"FUENTE"** para acceder al modo DAB, FM, Bluetooth, CD o USB.

VOLUMEN: Ajuste el nivel de volumen con el control **"VOLUMEN"**.

AJUSTAR EL RELOJ: La fecha y hora se ajustan automáticamente cuando la unidad recibe señal de transmisión de radio DAB (y si dicha información está disponible).

MOSTRAR LA INFORMACIÓN DE HORA O FECHA

Pulse el botón **"INFO"** en los modos DAB, FM, Bluetooth, CD o USB.

RADIO DAB O FM

1. Pulse el botón **"BUSCAR"** para hacer una búsqueda automática. Las emisoras de radio con una intensidad de señal adecuada se guardan automáticamente. Una vez completada la búsqueda, la primera emisora guardada se reproduce automáticamente.
2. Pulse o mantenga pulsado el botón **"SINTONIZAR +/-"** para seleccionar la emisora.

*Si la señal es débil o está distorsionada, intente alinear verticalmente la antena extensible.

INFORMACIÓN RDS

Pulse el botón **"INFO"** para mostrar la información siguiente (si el sistema de datos por radio "RDS" está disponible).

- Texto de radio
- Tipo de programa (como NOTICIAS; DEPORTES, POP M)
- Nombre
- Mono
- Hora
- Fecha

MOSTRAR LA INFORMACIÓN DAB

Pulse el botón **"INFO"** para mostrar la información siguiente (si está disponible).

- Frecuencia
- Nombre de conjunto
- Hora
- Fecha

ALMACENAR EMISORAS PRESINTONIZADAS:

30 presintonías para DAB/FM

1. Pulse el botón **"SINTONIZAR +/-"** para seleccionar el modo de radio DAB o FM.
2. Mantenga pulsado el botón **"PROG"** para acceder al modo preestablecido.
3. Pulse el botón **"OMITIR +/-"** para seleccionar el número preestablecido.
4. Pulse el botón **"ENTRAR"** para guardar las instrucciones deseadas.
Repita los pasos 1-4 para guardar más emisoras presintonizadas.

RECUPERAR EMISORAS PRESINTONIZADAS

1. Pulse el botón **"PROG"** para acceder al modo de recuperación de presintonías.
2. Pulse el botón **"OMITIR +/-"** para seleccionar la emisora presintonizada.
3. Pulse el botón **"ENTRAR"** para recuperar la emisora presintonizada.

MENÚ DAB

Mantenga pulsado el botón **"MENÚ"**.

Pulse el botón **"OMITIR +/-"** para seleccionar la información deseada.

Pulse el botón **"ENTRAR"** para guardar las instrucciones deseadas.

(*El asterisco detrás de la opción indica la configuración actual.)

1. Búsqueda completa
2. Sintonización manual
3. DRC (control de rango dinámico) - desactivado/bajo/alto
DRC activado o desactivado permiten un grado de compensación para las diferencias en el rango dinámico entre emisoras de radio.
4. Reducir - No: Volver al menú anterior/Sí: Eliminar emisoras no válidas de la lista de emisoras
5. Sistema
Reposo - 15, 30, 45, 60, 90 minutos o desactivado
Alarma
- Alarma 1 o 2
- Hora
- Minuto
- Duración 15, 30, 45, 60 o 90
- Fuente: TIMBRE, DAB, FM, CD o USB
- Diariamente, una vez, fines de semana o días laborables
- Nivel de Volumen
- Alarma activada o desactivada
Cuando el ajuste de alarma está activo, se mostrará el icono de alarma correspondiente. Cuando haya pasado el tiempo establecido, el dispositivo emitirá una alarma y se iluminará.

Hora - Establecer la hora/fecha

Actualización automática - Actualizar desde DAB, FM o sin actualizaciones

Establecer 12/24 horas - Establecer formato 12/24 horas

Ajustar formato de fecha - DD-MM-AAAA/MM-DD-AAAA

Retroiluminación

- Límite de tiempo (10, 20, 30, 45, 60, 90, 120, 180 segundos o Activado)

- Nivel de encendido (Alto, Medio o Bajo)

- Nivel de atenuado (Alto, Medio o Bajo)

Idioma – Inglés – Alemán – Italiano - Francés

Restablecimiento de fábrica - Sí/No

Versión de SW - Comprobar la versión

MENÚ FM

Mantenga pulsado el botón **“MENÚ”**.

Pulse el botón **“OMITIR +/-”** para seleccionar la información deseada.

Pulse el botón **“ENTRAR”** para guardar las instrucciones deseadas.

(*El asterisco detrás de la opción indica la configuración actual.)

1. Ajustes de búsqueda - **Todas las emisoras**: Independientemente de la intensidad de señal/Solo emisoras fuertes

2. Ajustes de audio - Estéreo permitido/Mono forzado

3. Sistema - El mismo que el MENÚ DAB

BLUETOOTH

Active la función Bluetooth de su dispositivo y vincule **“DENVER MDA-270”** de la lista de dispositivos.

1. Bluetooth conectado aparecerá en la pantalla cuando se haya conectado correctamente.

2. Mantenga pulsado el botón **“VINCULAR”** para desconectarlo.

Durante la reproducción

1. Pulse el botón **“PLAY/PAUSE”** para reproducir o pausar la pista.

2. Pulse el botón **“OMITIR +/-”** para saltar a la pista siguiente o anterior.

*Cambie el nivel de volumen de esta unidad o de su dispositivo Bluetooth.

Reproducción de CD y USB

1. Inserte un CD o conecte una unidad USB.

2. La unidad lee y reproduce automáticamente desde la primera pista.

3. Pulse el botón **“PLAY/PAUSE”** para reproducir o pausar la pista.

4. Pulse el botón **“OMITIR +/-”** para saltar a la pista siguiente o anterior.

5. Mantenga pulsado el botón **“OMITIR +/-”** para buscar una posición dentro de la pista.

6. Pulse el botón **“DETENER”** para detener la reproducción.

REPETIR (CD/MP3 y USB)

Pulse el botón "**MENÚ**" durante la reproducción.

- Repetir una pista
- Repetir DIR (carpeta)
- Repetir todas las pistas
- Intro
- Reproducción normal (pantalla DISCO o USB activada)

CARPETA - Pulse el botón "CARPETA" para seleccionar una carpeta.

REPRODUCCIÓN DE PROGRAMA (CD, CD MP3 o USB)

CD = máx. 20 pistas

CD MP3 o USB = más. 99 pistas

1. Pulse el botón "**PARADA**".

2. Pulse el botón "**PROG**", P01 aparecerá en la pantalla.

3. Pulse el botón "**OMITIR +/-**" para seleccionar una pista

4. Pulse otra vez el botón "**PROG**" para guardar la pista seleccionada.

5. Repita los pasos para programar más pistas.

6. Pulse el botón "**REPRODUCIR**" para reproducir la lista de pistas programadas ("MEM" aparecerá en pantalla).

7. Pulse dos veces el botón "**DETENER**" para cancelar la lista de pistas programadas.

*La función repetir está disponible para la lista de pistas programadas.

Entrada auxiliar

1. Utilice un cable de entrada auxiliar de 3,5 mm (no incluido) para conectar el conector de entrada auxiliar y un reproductor de audio externo.

2. Controle la reproducción desde el reproductor de audio externo.

3. Ajuste el nivel de volumen en esta unidad o en el reproductor de audio externo.

CONECTOR DE AURICULARES - Cuando conecte auriculares en el conector para auriculares de 3,5 mm, el sonido de los altavoces se silenciará automáticamente.

Aviso - Todos los productos pueden estar sujetos a cambios técnicos sin previo aviso. Además, nos reservamos el derecho de corregir errores y omisiones en el manual

TODOS LOS DERECHOS RESERVADOS, COPYRIGHT DENVER A/S



denver.eu



Los equipos eléctricos y electrónicos, y las pilas o baterías incluidas, contienen materiales, componentes y sustancias que pueden ser perjudiciales para su salud y para el medio ambiente si el material de desecho (equipos eléctricos y electrónicos y baterías) no se manipula correctamente.

El equipo eléctrico y electrónico y las pilas aparecen marcadas con un símbolo de un cubo de basura tachado, véase arriba. Este símbolo indica que los equipos eléctricos y electrónicos y sus pilas o baterías no deben ser eliminados con el resto de residuos domésticos, sino que deben eliminarse por separado.

Como usuario final, es importante que usted remita las pilas o baterías usadas al centro adecuado de recogida. De esta manera se asegurará de que las pilas y baterías se reciclan según la legislación y no dañarán el medio ambiente.

Todas las ciudades tienen establecidos puntos de recogida en los que puede depositar los equipos eléctricos y electrónicos y sus pilas o baterías gratuitamente, o solicitar que los recojan en su hogar. Puede obtener información adicional en el departamento técnico de su ciudad.

Por la presente, Denver A/S declara que el tipo de equipo radioeléctrico tipo MDA-270 es conforme con la Directiva 2014/53/EU. El texto completo de la declaración de conformidad de la UE está disponible en la siguiente dirección de Internet: denver.eu y posteriormente busque el ICONO situado en la línea superior de la página. Escriba el número de modelo: MDA-270. Ahora entre en la página del producto y la directiva RED se encuentra bajo descargas/otras descargas.

Rango de funcionamiento del alcance de frecuencia:

FM 88-108 MHz

DAB/DAB+ 174.928 - 239.200 MHz

Bluetooth Frequency 2.4GHZ

Potencia de salida máxima 2 x 50 W / 2 x 5 W RMS:

DENVER A/S

Omega 5A, Soeften

DK-8382 Hinnerup

Dinamarca

www.facebook.com/denver.eu