

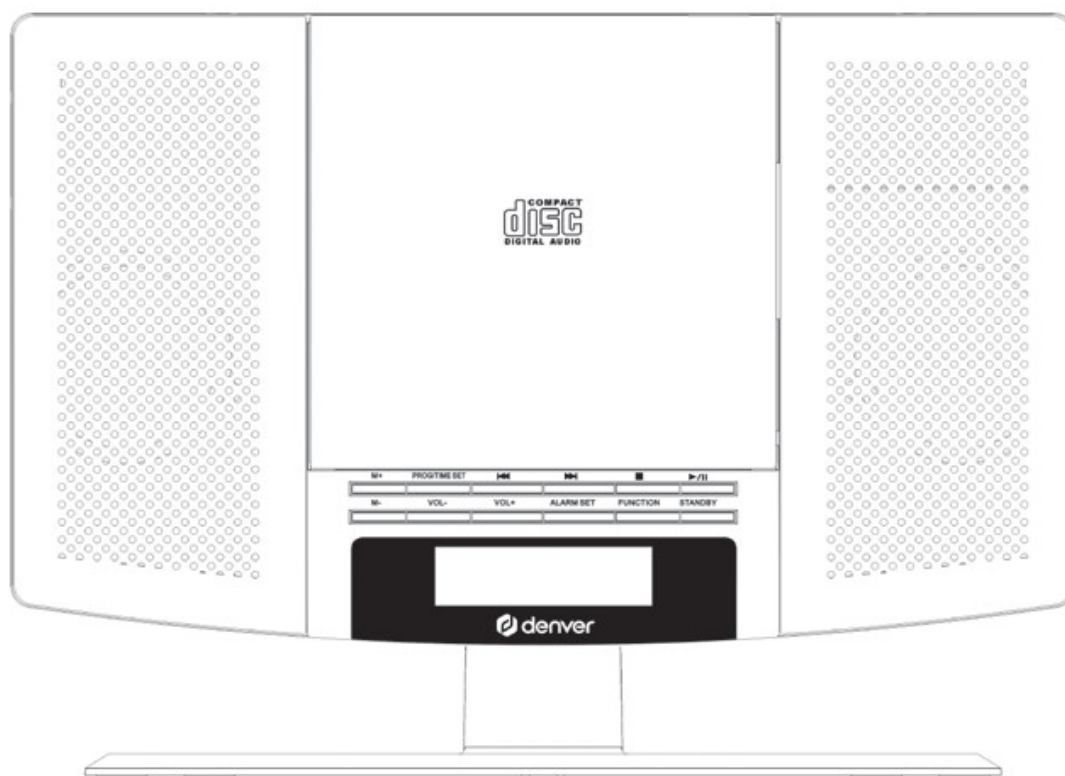

www.denver.eu

# CD-SPELER MET FM-ALARMKLOK PLL RADIO

MODEL MC-5220 MK2 / MC-5220 MK2 W/UK PLUG



**ALVORENS DIT PRODUCT TE GEBRUIKEN, LEES, BEGRIJP, EN VOLG DEZE INSTRUCTIES.**  
Zorg ervoor dit boekje als toekomstig naslagwerk te bewaren.

[www.facebook.com/denver.eu](http://www.facebook.com/denver.eu)

# VEILIGHEIDSINSTRUCTIES

 <p>Het bliksemschichtsymbool binnenin een gelijkzijdige driehoek is bedoeld de gebruiker te wijzen op de aanwezigheid van ongeïsoleerde gevaarlijke spanning binnenin de productbehuizing, die voldoende krachtig kan zijn om voor personen een risico op elektrische schokken te vormen.</p>	<p style="text-align: center;"><b>CAUTION</b></p> <p style="text-align: center;"><b>RISK OF ELECTRIC SHOCK DO NOT OPEN</b></p> <p>OPGELET: OM HET RISICO VOOR ELEKTRISCHE SCHOKKEN TE VERKLEINEN, VERWIJDER HET DEKSEL (OF DE ACHTERKANT) NIET. ER ZIJN GEEN DOOR DE GEBRUIKER HERSTELBARE ONDERDELEN BINNENIN. VERWIJS ONDERHOUD DOOR NAAR GEKwalificeerd ONDERHOUDSPERSONEEL.</p>	 <p>Het uitroepteken binnenin een gelijkzijdige driehoek is bedoeld de gebruiker te wijzen op de aanwezigheid van belangrijke gebruik- en onderhoudsinstructies (service) in de documentatie meegeleverd met het apparaat.</p>
---	---	---

**OPGELET:** OM HET RISICO OP ELEKTRISCHE SCHOKKEN TE VOORKOMEN, BREDE TAND VAN STEKKER IN BREDE INGANG STEKEN, VOLLEDIG INSTEKEN.

**WAARSCHUWING:** DIT APPARAAT NOOIT BLOOTSTELLEN AAN REGEN OF VOCHT, OM HET RISICO OP BRAND OF ELEKTRISCHE SCHOKKEN TE VOORKOMEN.

## Veiligheidsinformatie

Lees de veiligheidsinstructies zorgvuldig door voordat u het product voor de eerste keer gebruikt en bewaar de instructies voor toekomstig gebruik.

1. Dit product is geen speelgoed. Houd het buiten bereik van kinderen.
2. Houd het product buiten het bereik van kinderen en huisdieren om kauwen en inslikken te voorkomen.
3. Gebruik nooit oude en nieuwe batterijen of verschillende soorten batterijen samen. Verwijder de batterijen als u het product langere tijd niet gebruikt. Controleer de polariteit (+/-) van de batterijen wanneer u ze in het product plaatst. Verkeerde plaatsing kan een explosie veroorzaken. Batterijen zijn niet inbegrepen.
4. De bedrijfs- en opslagtemperatuur van het product is van 0 °C tot 40 °C. Een te lage of te hoge temperatuur kan de werking beïnvloeden.
5. Open het product nooit. Elektrische onderdelen aan de binnenkant aanraken kan elektrische schokken veroorzaken. Reparaties of onderhoud mogen alleen worden uitgevoerd door gekwalificeerd personeel.
6. Niet blootstellen aan warmte, water, vocht of direct zonlicht!
7. Bescherm uw oren tegen te een te hoog geluidsniveau. Een hoog geluidsniveau kan uw oren beschadigen en kan leiden tot gehoorverlies.
8. Het apparaat is niet waterdicht. Als er water of vreemde voorwerpen het apparaat binnendringen, kan dit leiden tot brand of een elektrische schok. Stop onmiddellijk het gebruik. als er water of een vreemd voorwerp het apparaat binnendringt.
9. Alleen gebruiken met meegeleverde adapter. De directe aansluitbare adapter wordt gebruikt om de stroom volledig af te sluiten en moet dus altijd gemakkelijk bereikbaar blijven. Zorg er dus voor dat er rondom het stopcontact voldoende ruimte is zodat het stopcontact gemakkelijk bereikbaar is.
10. Gebruik geen niet-originele accessoires samen met het apparaat, aangezien dit de werking van het apparaat kan verstoren.

## VOORBEELD VAN ANTENNE AARDEN VOLGENS NATIONALE ELEKTRICITEITSCODE

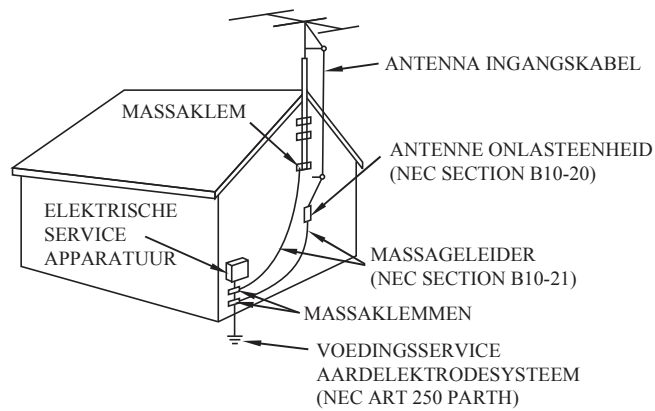

### NEC NATIONALE ELEKTRICITEITSCODE

Pas geen olie- of petroleumproducten toe op dit product.

## VOORZICHTIG

Onzichtbare laserstraling wordt afgegeven wanneer product open is en beveiligingen falen. Houd de beveiligingen intact.

GRAFISCHE SYMBOLEN MET SUPPLEMENTAIRE MARKERINGEN ZIJN OP DE ONDERZIJDE VAN HET APPARAAT GEPLAATST.

GEBRUIK VAN BEDIENINGEN, AFSTELLINGEN OF PRESTATIEPROCEDURES HIERIN KAN LEIDEN TOT BLOOTSTELLING AAN GEVAARLIJKE STRALING.

## LOCATIE VAN BEDIENINGEN

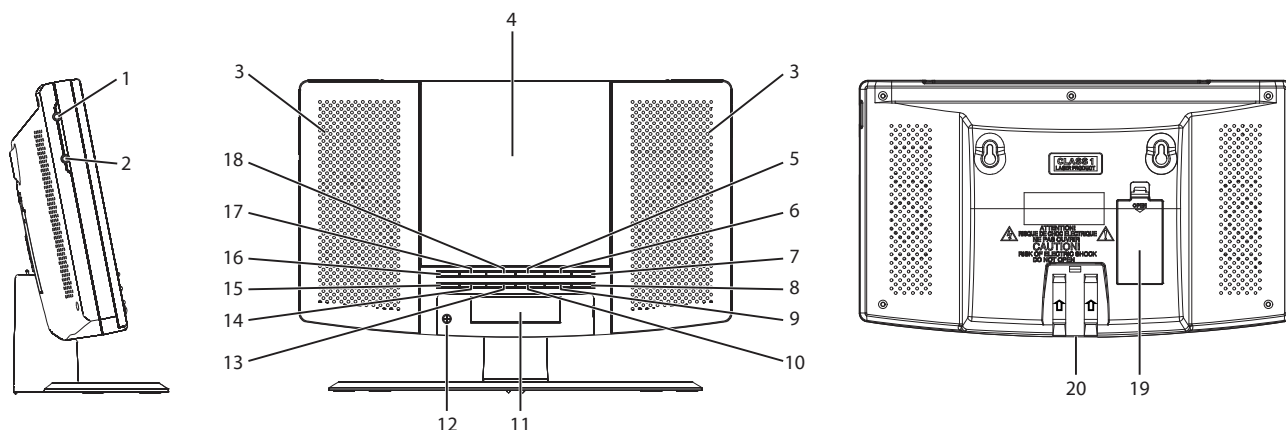

- |                           |                               |
|---------------------------|-------------------------------|
| 1. Aux In-aansluiting     | 11. LCD-display               |
| 2. Hoofdtelefoonuitgang   | 12. IR                        |
| 3. Luidspreker            | 13. Vol+ toets                |
| 4. CD-deur                | 14. Vol- toets                |
| 5. ►► toets               | 15. M- toets                  |
| 6. ■ toets                | 16. M+ toets                  |
| 7. ►/   toets             | 17. Prog/Tijdinstellingstoets |
| 8. Stand-bytoets          | 18. ◀◀ toets                  |
| 9. Functietoets           | 19. Batterijhouder            |
| 10. Alarminstellingstoets | 20. DC-ingang                 |

## AFSTANDSBEDIENING

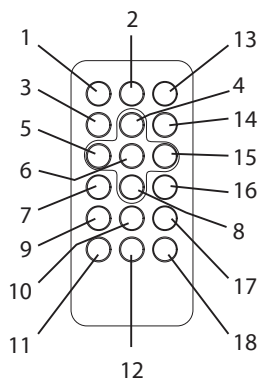

- |                          |
|--------------------------|
| 1. Stand-bytoets         |
| 2. Functietoets          |
| 3. Stoptoets             |
| 4. Volume + toets        |
| 5. Vorige/Uurtoets       |
| 6. Afspelen/Pauze-knop   |
| 7. M-Omlaagtoets         |
| 8. Volume - toets        |
| 9. Alarmtoets            |
| 10. Geheugentoets        |
| 11. Tijdtoets            |
| 12. Snoozetoets          |
| 13. Dempstoets (Mute)    |
| 14. Modustoets           |
| 15. Volgende/Minuuttoets |
| 16. M-Omhoogtoets        |
| 17. Progtoets            |
| 18. Slaaptoets           |

## Apparaatvoeding

Dit apparaat is bestemd voor gebruik met een AC/DC adapter.

Gebruik met AC/DC Adapter.

Steek de kleine stekker van de adapter in de DC-ingang.

Steek de AC/DC-adapter in een willekeurig AC~100-240V 50/60Hz stopcontact in verticale of horizontale richting.

Naam of handelsmerk, handelsregistratienummer en adres van de fabrikant	DongGuan Obelieve Electronic Co., Ltd. 91441900050747698U Huazhaoxin Industrial Park B-4/F., Golden Phoenix Industrial Zone, Fenggan Town, Dongguan, GuangDong Province, People's Republic of China.
Modelidentificatie	OBL-0601200E/ OBL-0601200B
Ingangsspanning	100-240V~
AC-ingangsfrequentie	50/60HZ
Uitgangsspanning	6.0V
Uitgangsstroom	1.2A
Uitgangsvermogen	7.2W
Gemiddelde actieve efficiëntie	80.49%
Efficiëntie bij lage belasting (10%)	--
Stroomverbruik bij nullast	0.055W

### **HET APPARAAT OP DE MUUR INSTALLEREN**

1. De achterzijde van het apparaat is voorzien van twee gaten voor muurmontage, druk de standaard volgens de markering op de standaard naar het kanaal van het apparaat voordat u dit product installeert.
2. Zorg er a.u.b. voor dat de gewenste methode voor muurmontage een product van 5Kg kan ondersteunen als u dit frame op de muur wilt plaatsen. Vraag een plaatselijke hardwarespecialist om advies.
3. Zorg a.u.b. voor twee ankers of spijkers op de muur met een afstand tussen elkaar gelijk aan die van het actuele product op het apparaat.
4. Zorg er a.u.b. voor dat de ankers of spijkers op de muur een gewicht van minimaal 6Kg kunnen ondersteunen.

### **KLOK INSTELLEN**

1. Houd in "STANDBY OFF" modus de PROG/TIME SET toets ingedrukt.
2. Druk op de ◀ toets om de gewenste Uren in te stellen.
3. Druk op de ▶ toets om de gewenste Minuten in te stellen.
4. Druk ter bevestiging op de PROG/TIME SET toets nadat de gewenste tijd is ingesteld.



### **WAKKER WORDEN MET DE ALARMZOEMER (AL 1):**

- a. Schakel het apparaat in de standby-modus.
- b. Druk op de ALARM SET toets, het "🔔 1" icoontje zal op de display knipperen, houd vervolgens de ALARM SET toets nogmaals ingedrukt en de alarmtijd zal op de display knipperen.
- c. Druk op de ◀ toets om de gewenste alarmuren in te stellen.
- d. Druk op de ▶ toets om de gewenste alarmminuten in te stellen.
- e. De zoemer zal op de ingestelde alarmtijd klinken.

### **WAKKER WORDEN MET DE RADIO:**

- a. Schakel het apparaat in de standby-modus.
- b. Druk op de ALARM SET toets, het "🔔 1" icoontje zal op de display knipperen, houd vervolgens de ALARM SET toets nogmaals ingedrukt en de alarmtijd zal op de display knipperen.
- c. Druk op de FUNCTION toets om het "FM"-pictogram te kiezen.
- d. Druk op de ◀ toets om de gewenste alarmuren in te stellen.
- e. Druk op de ▶ toets om de gewenste alarmminuten in te stellen.
- f. De radio zal op de ingestelde alarmtijd inschakelen.

### **WAKKER WORDEN MET CD:**

- a. Schakel het apparaat in de standby-modus.
- b. Druk op de ALARM SET toets, het “ 1” icoontje zal op de display knipperen, houd vervolgens de ALARM SET toets nogmaals ingedrukt en de alarmtijd zal op de display knipperen.
- c. Druk op de FUNCTION toets om het “CD”-pictogram te kiezen.
- d. Druk op de  toets om de gewenste alarmuren in te stellen.
- e. Druk op de  toets om de gewenste alarmminuten in te stellen.
- f. De CD zal op de ingestelde alarmtijd worden afgespeeld.

Opmerking: Zorg er a.u.b. voor eerst een disk in de CD-houder te plaatsen.

De AL2 instelling verloopt hetzelfde als de AL1 instelling.

### **HET ALARM UITSCHAKELEN:**

Wanneer het alarm klinkt, kunt u op de STANDBY toets drukken om het alarm uit te schakelen, het alarm zal de volgende dag weer klinken.

### **HET ALARM UITSCHAKELEN**

Om de alarmmodus te annuleren:

Druk in “STANDBY OFF” modus op de ALARM SET toets om de alarmfunctie uit te schakelen. (totdat het alarmicoontje “” op de LCD display verdwijnt).

### **VOLUMEREGELING**

- Druk op de VOL + toets om het volume te verhogen.
- Druk op de VOL – toets om het volume te verlagen.

### **BEDIENING VAN DE RADIO**

1. Druk op de STANDBY toets om het apparaat in te schakelen.
2. Druk op de FUNCTION toets naar functie RADIO.
3. De radiotoetsen gebruiken
  - i. Handmatig afstemmen  
Druk op de  of  toets om naar de gewenste frequentie te zoeken. Selecteer een hogere frequentie door op de  toets te drukken of een lagere frequentie met de  toets.
  - ii. Automatisch afstemmen
    - a) Houd de  of  toets ingedrukt totdat de frequentie op de display wordt doorlopen.
    - b) Het afstemmen stopt zodra er een station wordt gevonden met voldoende signaalsterkte of u kunt het automatisch afstemmen zelf stoppen door op de  of  toets te drukken.
4. Druk op de STANDBY toets om de radio uit te schakelen.

### **VOORKEURZENDERS AFSTEMMEN**

1. Selecteer de zender die u wenst volgens de normale afstemprocedure.
2. Druk op de MEMORY toets op de afstandsbediening, “P-01” zal op de display knipperen, druk vervolgens op de M-Omhoogtoets of M-Omlaagtoets op de afstandsbediening of op de M+ / M- toets op het apparaat om het nummer te selecteren waarop u het station wilt opslaan. (P01 tot P20) om het nummer te selecteren waarop u het station wilt opslaan. (P01 tot P20)
3. Sla de huidige frequentie op door nogmaals op de MEMORY toets op de afstandsbediening te drukken wanneer het gewenste opslagnummer verschijnt.
4. Herhaal dezelfde procedure om andere gewenste frequenties op te slaan op Geheugennummer 1 tot 20.

Opmerking: Het apparaat kan totaal 20 FM-stations vooraf instellen.

### **GEHEUGEN OPROEPEN**

U kunt de opgeslagen frequenties herroepen door op de M-Omhoogtoets of M-Omlaagtoets op de afstandsbediening of de M+ / M- toets op het apparaat te drukken en naar wens station 1 tot 20 te selecteren.

OPMERKING: Omdat opgeslagen frequenties alleen langdurig kunnen worden opgeslagen wanneer voeding geleverd wordt. Zullen opgeslagen zenders verloren gaan en kunnen niet terug worden opgeroepen wanneer u de voeding ervan onderbreekt.

## COMPACT DISKS HANTEREN

- Bescherm een disk altijd tegen krassen, vuil, stof, enz. Als een disk met redelijke zorg wordt behandeld, is de disk met een zacht doekje afvegen het enige vereiste onderhoud om uitstekende geluidreproductie ervan te behouden. Bewaar disks in hun originele doosje wanneer niet in gebruik.
- Houd een disk uitsluitend vast aan de randen, raak niet het oppervlak of de regenbooggekleurde zijde van de disk aan.
- Hanteer een disk zoals in de afbeeldingen in deze sectie.
- Gebruik een zacht doekje om een disk schoon te vegen. Gebruik geen benzeen, verdunner of andere chemische reinigingsmiddelen om een disk te reinigen, om beschadiging te voorkomen. Veeg een disk altijd in een rechte lijn schoon vanuit het midden naar de rand. Veeg een disk nooit schoon in een cirkelvormige beweging.
- Stel een disk niet te lang bloot aan direct zonlicht, hoge luchtvochtigheid of hoge temperaturen. Plaats een disk niet op andere apparatuur of in de buurt van hittebronnen.
- Een stoffige aftastlens kan tot onregelmatige werking of geluidsonderbrekingen tijdens het afspelen leiden. Open de diskhouder en blaas het stof weg om de aftastlens te reinigen. Gebruik hiervoor een speciale blazer voor cameralenzen (verkrijgbaar in de meeste camerawinkels).
- Opmerking: Raak de oppervlakte van de lens niet aan. Laat geen enkele vloeistof binnenin het product terechtkomen.
- Reinig de behuizing van de CD-speler door het buitenoppervlak met een zacht en vochtig doekje schoon te vegen.
- Gebruik geen benzol, benzeen of andere agressieve chemische reinigingsmiddelen, om beschadiging van de afwerking te voorkomen.

DOEN:



NIET DOEN:



## EEN COMPACT DISC (CD) AF SPELEN

**OPMERKING:** Raak nooit de laserlens in het CD-compartiment aan. Reinig de laserlens met een CD-reinigingschijf indien het vuil wordt.

1. Druk op de STANDBY toets om het apparaat in te schakelen.
2. Druk op de FUNCTION toets om de CD modus te selecteren.
3. Open het CD-KLEPJE en plaats een CD in de houder met de bedrukte zijde omhoog.
4. Sluit het CD-KLEPJE en de disk zal enkele seconden draaien en vervolgens stoppen.
5. Gebruik de ◀◀ of ▶▶ toets om een track te selecteren.
6. Druk op de ▶ toets om het afspelen te starten.
7. Druk nogmaals op de ▶ toets om het afspelen te pauzeren.
8. Druk op de STOP toets om het afspelen te STOPPEN.

## AF SPELEN IN WILLEKEURIGE VOLGORDE

- Druk in CD stopmodus op de MODE toets op de afstandsbediening totdat "RAND" op de LCD Display verschijnt.
- Hierdoor worden de tracks in willekeurige volgorde afgespeeld.

## HERHAALFUNCTIE

1. Druk tijdens het afspelen eenmaal op de toets MODE op de afstandsbediening en het symbooltje "↺" zal op de LCD-display verschijnen. De huidige track zal nu herhalend worden afgespeeld.
2. Druk een tweede keer op de toets MODE op de afstandsbediening om alle tracks te herhalen, het symbooltje "↺ ALL" zal op de LCD-display verschijnen.
3. Druk meerdere keren op de toets MODE op de afstandsbediening totdat alle symbooltjes verdwijnen om REPEAT PLAY te annuleren.

## TERUGSPOELEN/VOORUITSPOELEN

1. Gebruik de CD Terugspoel- **⏮** en CD Vooruitspoeltoetsen **⏭** om een ander tracknummer te selecteren of om de disktracks op hogere snelheid te scannen.
2. Druk eenmaal op de CD Terugspoeltoets **⏮** om naar het begin van de huidige track te gaan. Druk twee of meerdere keren in om naar vorige tracks op de disk te gaan.
3. Druk op de CD **⏭** toets om de volgende track van de disk te selecteren.
4. Houd de **⏮** toets om de huidige track terug te spoelen en naar de vorige track(s) te gaan; laat de toets los zodra het gewenste tracksegment is gevonden om de normale afspeelmodus te hervatten.
5. Houd de **⏭** toets om de huidige track vooruit te spoelen en naar de volgende track(s) te gaan; laat de toets los zodra het gewenste tracksegment is gevonden om de normale afspeelmodus te hervatten.

## PROGRAMMAFUNCTIE

**De programmafunctie kan gebruikt worden om tot 20 tracks te programmeren voor het afspelen in een geselecteerde volgorde.**

1. Druk in stopmodus (alleen wanneer CD niet speelt) op de PROG/TIME SET toets, de LCD display zal "PROGRAM 01" tonen en "PROGRAM 01" begint te knipperen.
2. Druk op de **⏮** of **⏭** toets om naar de gewenste track te zoeken.
3. Druk op de PROG/TIME SET toets om de track te selecteren en in het geheugen op te slaan.
4. Herhaal stap 2 tot 3 om tot maximaal 20 tracks te selecteren.
5. U kunt de geselecteerde tracks (in de programmamodus) afspelen door op de **▶/||** toets te drukken. Het tracknummer en "PROGRAM" verschijnen op de LCD-display.
6. Druk op de **⏮** toets om de vorige geprogrammeerde track te horen of druk op de **⏭** toets om de volgende geprogrammeerde track te horen.  
**Opmerking:** Nadat alle geprogrammeerde tracks zijn afgespeeld, zal de CD-speler naar de stopmodus terugkeren.
7. Druk op de STOP toets totdat het "PROGRAM" icoontje verdwijnt om de geprogrammeerde tracks uit de geheugen te wissen.

## AUX-INGANGAANSLUITING

1. Druk op de STANDBY toets om het apparaat in te schakelen.
2. Stel de FUNCTION toets in op de AUX modus.
3. Sluit de AUX-aansluitdraad aan vanaf de uitgangsaansluiting van uw persoonlijke speler zoals een draagbare MP3-speler naar de AUX-ingangaansluiting.
4. Start het afspelen vanaf uw persoonlijke speler.

## HOOFDTELEFOONAANSLUITING

U kunt voor dit product een stereo hoofdtelefoon gebruiken met een  $\Phi$  3,5mm stekker. Stel het volumeniveau in op minimum voordat u de hoofdtelefoon aansluit, om beschadiging van uw gehoor of de hoofdtelefoon te voorkomen. Sluit de hoofdtelefoon aan op de hoofdtelefoonuitgang. De luidsprekers zullen automatisch worden ontkoppeld.

Waarschuwing: Langdurige blootstelling aan hoge volumeneiveaus kan uw gehoor permanent beschadigen. Terwijl u een hoofdtelefoon draagt, loopt u het risico bepaalde waarschuwingsgeluiden niet te horen.

## SLUIMERFUNCTIE

Als u nog enkele minuten langer wilt sluimeren, kunt u op de SNOOZE toets op de afstandsbediening drukken om het geluid voor ca. 9 minuten te deactiveren.



Technische wijzigingen kunnen zonder voorafgaande kennisgeving worden gewijzigd.  
Fouten en weglatingen in de handleiding zijn voorbehouden.

**ALLE RECHTEN VOORBEHOUDEN, AUTEURSRECHT DENVER A/S**



Elektrische en elektronische apparatuur en de inbegrepen batterijen bevatten materialen, componenten en stoffen die schadelijk kunnen zijn voor uw gezondheid en het milieu, indien de afvalproducten (afgedankte elektrische en elektronische apparatuur en batterijen) niet correct worden verwerkt.

Elektrische en elektronische apparatuur en batterijen zijn gemarkeerd met een doorgekruist klike-symbool, zoals hieronder afgebeeld. Dit symbool is bestemd om de gebruiker er op te wijzen dat elektrische en elektronische apparatuur en batterijen niet bij het andere huisvuil mogen worden weggegooid, maar gescheiden moeten worden ingezameld.

Als eindgebruiker is het belangrijk dat u uw verbruikte batterijen inlevert bij een geschikte en speciaal daarvoor bestemde faciliteit. Op deze manier is het gegarandeerd dat de batterijen worden hergebruikt in overeenstemming met de wetgeving en het milieu niet aantasten.

Alle steden hebben specifieke inzamelpunten, waar elektrische en elektronische apparatuur en batterijen kosteloos ingeleverd kunnen worden op recyclestations of andere inzamellocaties. In bepaalde gevallen kan het ook aan huis worden opgehaald. Vraag om meer informatie bij uw plaatselijke autoriteiten.

Vul het blanco veld a.u.b. in met het modelnummer van deze speler voor toekomstige referentie

Hierbij verklaar ik, Denver A/S, dat het type radioapparatuur MC5220 conform is met Richtlijn 2014/53/EU. De volledige tekst van de EU-conformiteitsverklaring kan worden geraadpleegd op het volgende internetadres: Bezoek a.u.b.: [www.denver.eu](http://www.denver.eu) en klik vervolgens op het ZOEK-icoontje op de bovenste regel van de website. Type modelnummer: MC5220  
Open nu de productpagina en de rode richtlijn is te vinden onder downloads/overige downloads  
Frequentie bereik: FM 88-108 MHz  
Totaal vermogen: 6W

Denver A/S  
Omega 5A, Soeften  
DK-8382 Hinnerup  
Denemarken  
[www.facebook.com/denver.eu](http://www.facebook.com/denver.eu)

# Contact

## Nordics

**Headquarter**  
Denver A/S  
Omega 5A, Soeften  
DK-8382 Hinnerup  
Denmark

Phone: **+45 86 22 51 00**  
(Push "2" for support)

E-Mail  
For technical questions, please write to:  
**support@denver.eu**

For all other questions please write to:  
**denver@denver.eu**

---

## Benelux/France

**Denver Benelux BV**  
Barwoutswaarder 13C+D  
3449 HE Woerden  
The Netherlands

Phone: **+31 348 420 029**

E-Mail: **support-nl@denver.eu**

---

## Spain/Portugal

**Denver AS Spain S.A.**  
C/ Moscú, 1 Pol.Ind.Mas de Tous  
46185 La Pobla de Vallbona  
Valencia (Spain)

**Spain**  
Phone: **+34 960 046 883**  
Mail: **serviciotecnico.denver@denver.eu**

**Portugal:**  
Phone: **+35 1255 240 294**  
E-Mail: **denver.service@satfiel.com**

## Germany

**Denver Germany GmbH Service**  
Gutenbergstrasse 1  
94036 Passau

Phone: **+49 851 379 369 40**

E-Mail  
**repair-germany@denver.eu**

**Fairfixx GmbH**  
Repair and service  
Rudolf-Diesel-Str. 3 TOR 2  
53859 Niederkassel

(for TV, E-Mobility/Hoverboards/Balanceboards,  
Smartphones & Tablets)

Tel.: **+49 851 379 369 69**  
E-Mail: **denver@fairfixx.de**

---

## Austria

**Lurf Premium Service GmbH**  
Deutschstrasse 1  
1230 Wien

Phone: **+43 1 904 3085**  
E-Mail: **denver@lurfservice.at**

---

If your country is not listed above,  
please write an email to  
**support@denver.eu**



Denver A/S  
Omega 5A, Soeften  
DK-8382 Hinnerup  
Denmark  
  
denver.eu  
facebook.com/denver.eu