



www.denver.eu

PLL FM-RADIOHERÄTYSKELLO

Malli: CR-419 MK2

Käyttöohjeet



ENNEN TUOTTEEN KÄYTTÄMISTÄ, LUE JA YMMÄRRÄ NÄMÄ OHJEET JA NOUDATA NIITÄ.

Muista säilyttää vihkonen tulevia tarpeita varten.

www.facebook.com/denver.eu

Turvallisuustiedot

Lue turvallisuusohjeet huolellisesti ennen tuotteen ensimmäistä käyttökertaa ja säilytä ohjeet myöhempiä tarpeita varten.

1. Tämä tuote ei ole lelu. Pidä se poissa lasten ulottuvilta.
2. Pidä laite poissa lasten ja lemmikkieläinten ulottuvilta, jotta vältät niiden pureskelun ja nielemisen.
3. Älä käytä sekaisin uusia ja vanhoja paristoja tai erityyppisiä paristoja. Poista paristot, jos et aio käyttää järjestelmää pitkään aikaan. Tarkista paristojen napaisuus (+/-), kun laitat ne tuotteeseen. Väärin asettaminen voi aiheuttaa räjähdyksen. Paristot eivät sisälly.
4. Tuotteen käyttö- ja varastointilämpötila on 0 celsiusasteen ja 40 celsiusasteen välillä. Tämän lämpötila-alueen alittaminen tai ylittäminen voi vaikuttaa toimintaan.
5. Älä koskaan avaa tuotetta. Sisällä olevien sähköosien koskettaminen voi aiheuttaa sähköiskun. Vain pätevät henkilöt saavat korjata tai huoltaa laitetta.
6. Älä altista lämmölle, vedelle, kosteudelle, suoralle auringonpaisteelle!
7. Suojaa korvasi kovalta äänenvoimakkuudelta. Kova äänenvoimakkuus voi vahingoittaa korvasi ja vaarana on kuulonmenetys.
8. Laite ei ole vedenpitävä. Jos laitteeseen pääsee vettä tai vieraita esineitä, seurauksena voi olla tulipalo tai sähköisku. Jos laitteeseen pääsee vettä tai vieraita esineitä, lopeta käyttö välittömästi.
9. Käytä vain mukana toimitetun sovittimen kanssa Pistoketta käytetään laitteen irti kytkemiseen, ja irtikytkemislaitteen tulee olla helposti käytettävissä. Varmista, että pistorasian ympärillä on vapaata tilaa helpon käytettävyyden takaamiseksi.
10. Älä käytä muita kuin alkuperäisiä lisävarusteita tuotteen kanssa, koska muutoin tuote voi toimia epänormaalisti.

Säätimien sijainti

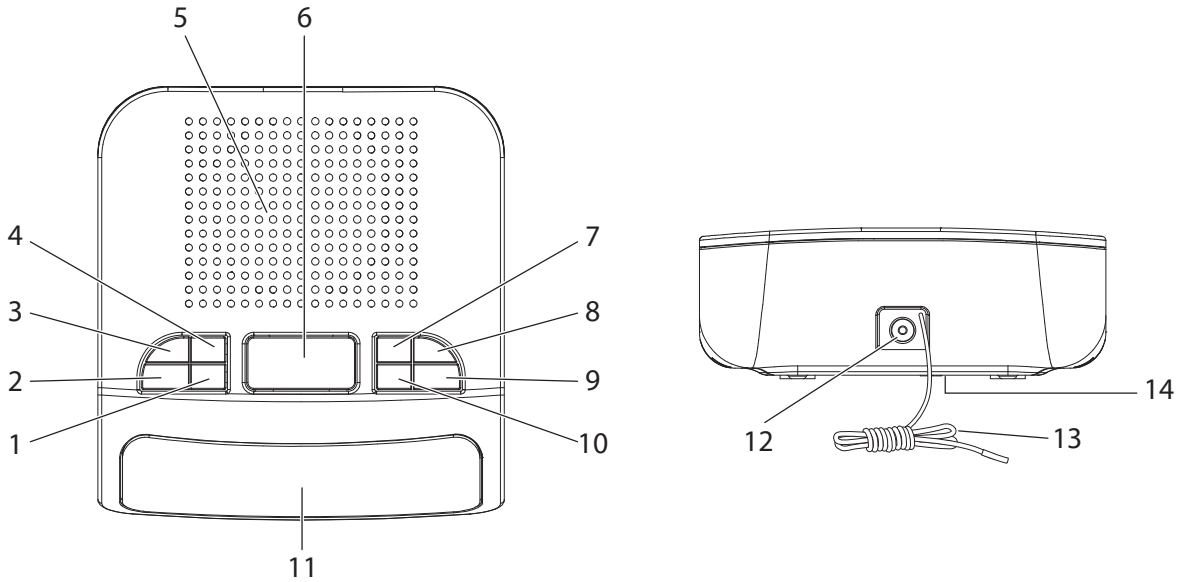

1. HERÄTYS 2/ÄÄNENVOIMAKKUUS+
2. HERÄTYS 1/ÄÄNENVOIMAKKUUS-
3. AJAN ASETUS/LEPOTILAPAINIKE
4. ESIVALINTAPAINIKE
5. KAIUTIN
6. TORKKUPAINIKE
7. MUISTIPAINIKE
8. POIS PÄÄLTÄ/PÄÄLLÄ -KYTKIN
9. ETEENPÄIN/MINUUTTIPAINIKE
10. TAAKSEPÄIN/TUNTIPAINIKE
11. LED-NÄYTTÖ
12. VIRTALIITÄNTÄ
13. ANTENNI
14. VARMISTUSPARISTOJEN LOKERO

LAITTEEN VIRTALÄHDE

Tämä laite on suunniteltu käytettäväksi AC/DC 5 V:n verkkolaitteella.

Työnnä pieni pistoke verkkolaitteen DC-liitäntään.

Liitä AC/DC-verkkolaite mihin tahansa soveltuvaan 230–240 V~AC, 50 Hz seinäpistorasiaan pystysuoraan tai vaakasuoraan.

Valmistajan nimi tai tavaramerkki, kaupparekisterinumero ja osoite	DongGuan Obelieve Electronic Co.,Ltd 91441900050747698U Huazhaoxin Industrial Park B-4/F, Golden Phoenix Industrial Zone, FengGan Town, DongGuan, GuangDong Province,P.R.C
Mallitunniste	0BL-0500250E / 0BL-0500250B
Ottojännite	100-240V
Tuloverkkotaajuus	50/60HZ
Antojännite	5.0V
Antovirta	0.25A
Antoteho	1.25W
Aktiivitalan keskimääräinen hyötysuhde	73.17%
Hyötysuhde alhaisella kuormituksella (10 %)	--
Kuormittamattoman tilan tehonkulutus	0.035W

AJAN ASETTAMINEN

Paina pitkään AJAN ASETUS/LEPOTILA-painiketta käynnistääksesi AJAN ASETUSTILAN, jolloin näyttö alkaa vilkkua. Aseta tunnit painamalla TAAKSEPÄIN/TUNTI-painiketta ja minuutit painamalla ETEENPÄIN/MINUUTTI-painiketta.

Huomautus:

- Jatka TAAKSEPÄIN/TUNTI-painikkeen tai ETEENPÄIN/MINUUTTI-painikkeen painamista, jos menet oikean ajan ohi.
- Aika näytetään 24 tunnin tilassa.

HERÄTYKSEN ASETTAMINEN

Kun laite on "VALMIUSTILA POIS PÄÄLTÄ"-tilassa,

- Paina painiketta HERÄTYS 1/ÄÄNENVOIMAKKUUS- asettaaksesi Herätys 1:n päälle tai pois päältä. Tämä näkyy näytössä Herätys 1:n vieressä olevana valona.
- Aseta herätyksen 1 aika painamalla pitkään painiketta HERÄTYS 1/ÄÄNENVOIMAKKUUS-. Kun ajan näyttö vilkkuu pitkän painalluksen jälkeen, paina TAAKSEPÄIN/TUNTIPAINIKETTA asettaaksesi TUNNIT ja ETEENPÄIN/MINUUTTIPAINIKETTA asettaaksesi MINUUTIT.

Huomautus: Samalla tavalla asetetaan myös Herätys 2.

HERÄTYKSEN SAMMUTTAMINEN

Laitteen ollessa "VALMIUSTILA POIS PÄÄLTÄ"-tilassa,

- Paina painiketta HERÄTYS 1/ÄÄNENVOIMAKKUUS- sammuttaaksesi Herätys 1:n.
- Herätys 1:n merkkivalo sammuu

Huomautus: Samalla tavalla asetetaan myös Herätys 2.

RADION KUUNTELU

1. Siirrä POIS PÄÄLTÄ/PÄÄLLÄ-kytkin "VALMIUSTILA PÄÄLLÄ"-asentoon
2. Käytä TAAKSEPÄIN/TUNTI-painiketta ja ETEENPÄIN/MINUUTTI-painiketta radiotaajuuden säätämiseksi edellä olevien ohjeiden mukaisesti.
3. Käytä HERÄTYS 1/ÄÄNENVOIMAKKUUS- painiketta ja HERÄTYS 2/ÄÄNENVOIMAKKUUS+ painiketta äänenvoimakkuuden säätämiseksi edellä olevien ohjeiden mukaisesti.

HERÄÄMINEN RADIOON/SUMMERIÄÄNEEN

1. Aseta herätys 1 edellä olevien ohjeiden mukaisesti.
2. Kun olet asettanut ajan, paina uudelleen painiketta HERÄTYS 1/ÄÄNENVOIMAKKUUS-, jolloin näyttöön ilmestyy radiotaajuus.
 - Käytä TAAKSEPÄIN/TUNTI-painiketta ja ETEENPÄIN/MINUUTTI-painiketta valitaksesi heräämisen radioon (näytössä taajuus) tai summeriin (näytössä BU)
3. Painamalla HERÄTYS 1/ÄÄNENVOIMAKKUUS- uudelleen poistut HERÄTYKSEN ASETUSTILASTA.

Huomautus: Samalla tavalla asetetaan myös Herätys 2.

LEPOTILAN SÄÄTÄMINEN

1. Siirrä POIS PÄÄLTÄ/PÄÄLLÄ-kytkin "VALMIUSTILA PÄÄLLÄ"-asentoon
2. Paina AJAN ASETUS/LEPOTILA-painiketta valitaksesi laitteen lepoajan 90–10 minuuttiin (10 minuutin välein).
3. Laite sammuu, kun asetettu aika 90–10 minuuttia on kulunut.
4. Voit kytkeä tämän pois päältä painamalla AJAN ASETUS/LEPOTILA-painiketta, kunne näytössä näkyy "POIS PÄÄLTÄ".

TORKKU

Kun summeri on herättänyt sinut, mutta haluat vielä nukkua muutaman minuutin, voit koskettamalla "torkku"-painiketta sammuttaa summerin 9 minuutiksi, jonka jälkeen musiikki tai summeriääni kuuluu uudelleen. Tämä voidaan toistaa.

ESIASSETETTUJEN ASEMIEN KUUNTELEMINEN

1. Aseta haluamasi taajuus ESIASETETUKSI ASEMAKSI.
2. Painamalla MUISTI-painiketta pääset ESIVALINTOJEN ASETUSTILAAN.
3. P01 vilkkuu, paina uudelleen MUISTI-painiketta, jolloin asetat nykyisen taajuuden paikkaan P01.
4. Toista vaiheita 2 ja 3, kunnes ESIVALINNAT P01–P10 on asetettu.
5. Painamalla ESIVALINTA-painiketta voit kuunnella esivalittua asemaa P01.
6. Painamalla uudelleen ESIVALINTA-painiketta siiryt esivalittuun asemaan P02 ja samalla tavalla voit kuunnella kaikkia esivalittuja asemia.
7. Jos haluat muuttaa esivalittuja asemia, toista edellä kuvatut vaiheet
8. Jos haluat palauttaa oletusasetukset, irrota laite virtalähteestä.

VARMENNUSPARISTOT

Kellossa on varmennusparistotoiminto sähkökatkojen varalta. Laite vaatii 2 AAA-paristoa (ei mukana). Sinun täytyy asettaa paristot, jotta varmennusparistotoiminto toimisi mahdollisen sähkökatkoksen tapahtuessa. Jos sähkö katkeaa, kellon toiminta jatkuu paristovarmennuksen ansiosta ja oikea kellonaika säilyy. Näyttö ei kuitenkaan ole valaistu. Herätystoiminto ei toimi sähkökatkon aikana. Kun sähkövirta palautuu, näyttö syttyy uudelleen ja aiemmin asetettu herätysaika on palautettu. Paristot säilyttävät ajan noin 8 tuntia sähkökatkoksen tai muun häiriön aikana.

Huomautus: Jos kello on irrotettu sähkövirrasta pitkäksi ajaksi, poista paristot, jotta ne eivät kulu turhaan.

KAIKKI OIKEUDET PIDÄTETÄÄN, TEKIJÄNOIKEUS: DENVER A/S



www.denver.eu



Sähkö- ja elektroniikkalaitteet sisältävät materiaaleja, komponentteja ja aineita, jotka voivat olla vahingollisia terveydelle ja ympäristölle, jos jättemateriaalia (pois heitettävät sähkö- ja elektroniikkalaitteet) ei käsitellä asianmukaisesti.

Sähkö- ja elektroniikkalaitteet on merkitty yläpuolella olevalla rastitun jätteastian symbolilla. Symboli kertoo, ettei sähkö- ja elektroniikkalaitteita saa hävittää kotitalousjätteen mukana vaan ne on hävitettävä erikseen.

Kaikkiin kaupunkeihin on perustettu keräilypisteitä, joihin vanhat sähkö- ja elektroniikkalaitteet voidaan viedä maksutta edelleen toimitettaviksi kierrätysasemille ja muihin keräilypisteisiin tai ne voidaan kerätä suoraan kotoa. Lisätietoja saat kuntasi tekniseltä osastolta.

Inter Sales A/S vakuuttaa, että radiolaitetyyppi CR-419mk2 on direktiivin 2014/53/EU mukainen. EU-vaatimustenmukaisuusvakuutuksen täysimittainen teksti on saatavilla seuraavassa internetosoitteessa. Mene osoitteeseen: www.denver.eu ja napsauta hakukuvaketta verkkosivuston yläreunassa. Kirjoita mallinumero: cr-419mk2

Siirry nyt tuotesivulle, RED-direktiivi näkyy latausten/muiden latausten alla.

Käyttötaajuusalue: FM 87.5-108 MHz

Maks. lähtöteho: 1.25W

Denver A/S
Omega 5A, Soeften
DK-8382 Hinnerup
Tanska/Denmark
www.facebook.com/denver.eu