

CLASSICAL TURNTABLE WITH DAB/FM RADIO, CASSETTE PLAYER & USB/SD SLOT

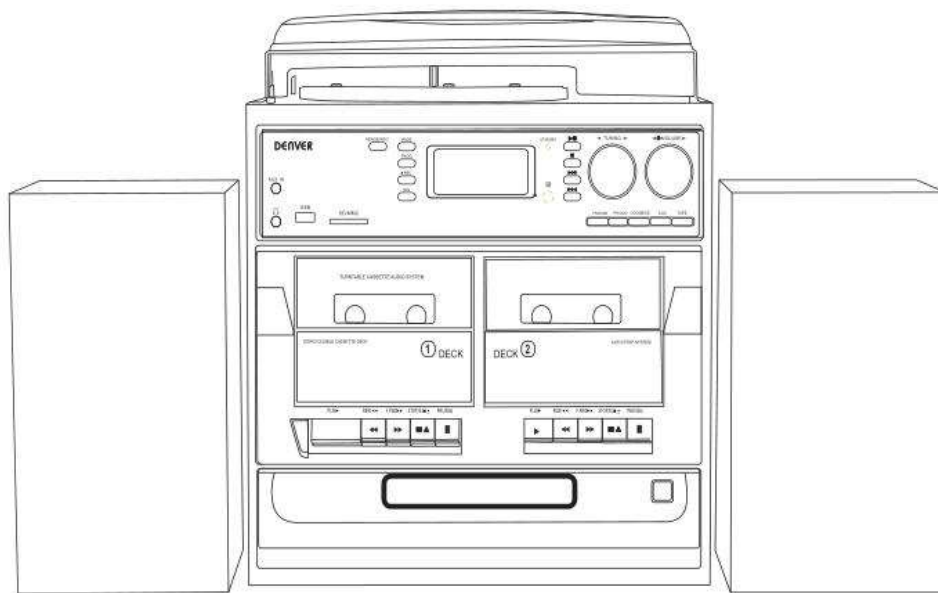

MRD-166 music centre with dual
external speakers

Operating and Instruction Manual

Sicherheitshinweise

Bitte lesen Sie die Sicherheitshinweise vor der ersten Verwendung des Produkts aufmerksam durch und bewahren Sie die Anleitung zum späteren Nachschlagen auf.

1. Dieses Produkt ist kein Spielzeug. Bewahren Sie das Produkt außerhalb der Reichweite von Kindern auf.
2. Bewahren Sie das Produkt außerhalb der Reichweite von Kindern und Haustieren auf, um ein Verschlucken von Kleinteilen zu vermeiden.
3. Die Betriebs- und Lagertemperatur des Produkts liegt zwischen 0 und +40 °C. Eine Unter- oder Überschreitung dieser Temperatur kann die Funktion beeinträchtigen.
4. Öffnen Sie das Produkt nicht. Das Berühren der Elektronik kann zu einem Stromschlag führen. Reparatur- und Wartungsarbeiten dürfen nur von qualifiziertem Personal durchgeführt werden.
5. Vor Hitze, Wasser, Feuchtigkeit und direkter Sonneneinstrahlung schützen!
6. Bitte schützen Sie Ihr Gehör vor hoher Lautstärke. Hohe Lautstärke kann Ihr Gehör schädigen und zu Gehörverlust führen.
7. Das Gerät ist nicht wasserdicht. Wenn Wasser oder Fremdkörper in das Gerät eindringen, kann es zu Feuer oder Stromschlag kommen. Wenn Wasser oder Fremdkörper in das Gerät eindringen, beenden Sie sofort den Gebrauch.
8. Verwenden Sie nur Original-Zubehörteile zusammen mit dem Produkt ; Nichtbeachtung kann die Funktionalität des Produkts beeinträchtigen.

BEDIENELEMENTE

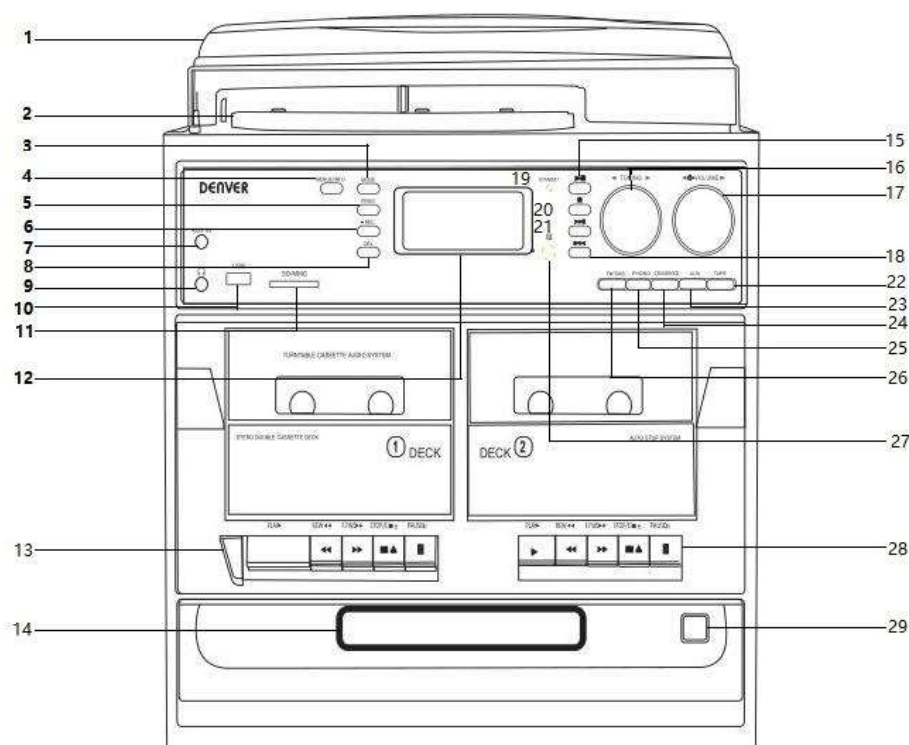

- | | | | |
|----|-------------------------|----|-------------------------------|
| 1 | Schutzhaube | 15 | Wiedergabe/Pause |
| 2 | Plattenspieler | 16 | UKW-Sendersuche |
| 3 | Modus (EQ) | 17 | Ein/Aus/Lautstärke |
| 4 | Menü/Info | 18 | Sprung vorwärts |
| 5 | Programm | 19 | Standby/Licht (neben Display) |
| 6 | Aufnahme | 20 | Stopp (neben Display) |
| 7 | Aux-Eingang | 21 | Sprung zurück (neben Display) |
| 8 | Löschen | 22 | Kassette |
| 9 | 3,5 mm Kopfhörerbuchse | 23 | Aux-Eingang |
| 10 | USB-Port | 24 | CD/USB/SD |
| 11 | SD/MMC-Kartensteckplatz | 25 | Phono |
| 12 | LCD-Display | 26 | UKW/DAB |
| 13 | Kassettendeck 1 | 27 | Empfänger Fernbedienung |
| 14 | CD-Laufwerk | 28 | Kassettendeck 2 |
| | | 29 | CD-Laufwerk öffnen/schließen |

PLATTENSPIELER

- 30 45 U/min-Adapter
- 31 Tonarmhebel
- 32 Auto-Stopp-Schalter
- 33 Tonarmsicherung
- 34 Drehzahlumschalter (33/45/78 U/min)
- 35 Tonarm

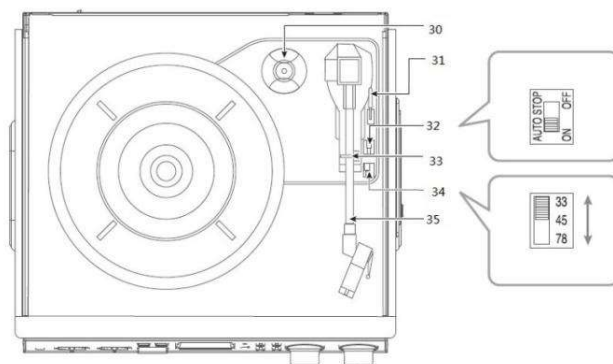

RÜCKSEITE

- 36 Scharniere Schutzhaube
- 37 Line-Ausgang R/L
- 38 Lautsprecherbuchse R/L
- 39 UKW-Wurfantenne
- 40 Netzkabel

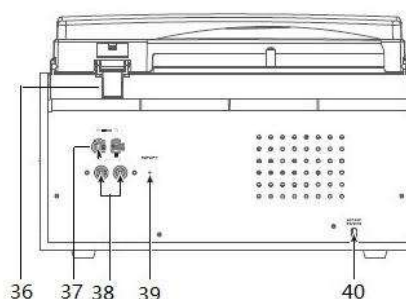

FERNBEDIENUNG

- 41 Ein/Aus
- 42 Stummschaltung
- 43 Sprung zurück
- 44 Wiedergabe/Pause
- 45 Sprung vorwärts
- 46 EQ
- 47 Lautstärke verringern
- 48 Plattenspieler
- 49 Lautstärke erhöhen
- 50 UKW/DAB+
- 51 CD/USB/SD
- 52 AUX-Eingang
- 53 Kassette
- 54 Menü
- 55 Programm

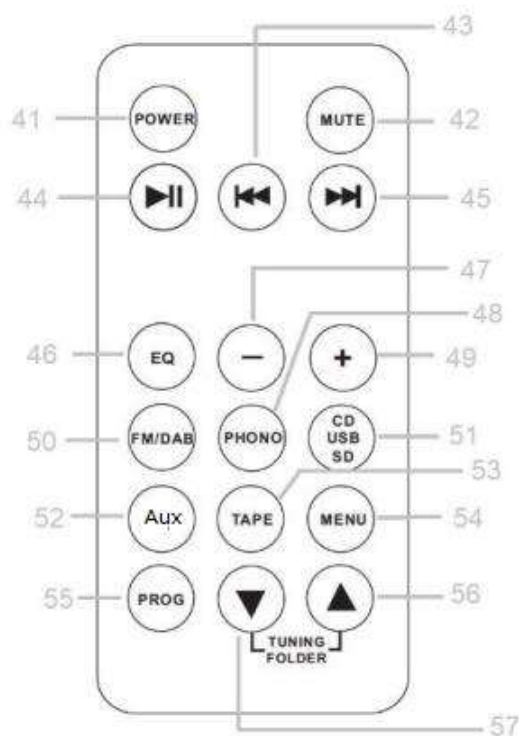

56 Sendersuche/Ordner aufwärts

57 Sendersuche/Ordner abwärts

BEDIENUNGSHINWEISE

DAB-Radio

Drücken Sie FM/DAB, um den DAB-Modus zu wählen.

Wenn das System zum ersten Mal eingeschaltet wird, wechselt es automatisch in den DAB-Modus und führt einen automatischen Suchlauf durch. Während des Scans erscheint in der Anzeige die Meldung „Suche ...“, zusammen mit einer Leiste, die den Fortschritt des Scan-Vorgangs und die Anzahl der bisher gefundenen Sender anzeigt. Sobald der Scan-Vorgang abgeschlossen wurde, wählt das Radio den ersten gefundenen, alphanumerischen Sender aus. Drücken Sie nun „PROG“ zum Durchlaufen der gefundenen Sender, gefolgt von  zur Auswahl des gewünschten Senders.

Plattenspieler

1. Drücken Sie Ein/Aus/Lautstärke, um das Gerät einzuschalten.
2. Wählen Sie die Funktion als PHONO.

HINWEIS: Sollte Ihre Schallplatte vor dem Ende des letzten Titels enden, stellen Sie die automatische Stoppfunktion auf OFF. Ihre Schallplatte wird nun bis zum Ende abgespielt, aber Sie müssen die Umdrehung des Plattentellers manuell beenden. (Bringen Sie den Tonarm manuell wieder in seine Ausgangsstellung zurück. Wenn sich der Plattenteller immer noch dreht, schalten Sie das Gerät mit Ein/Aus/Lautstärke aus. Stellen Sie dann die automatische Stoppfunktion wieder auf ON).

Verschlüsseln

1. Wählen Sie die Funktion als PHONO, CD, AUX oder Kassette.
2. Wenn die Funktionstaste auf CD-Modus gestellt ist, drücken Sie einmal die Aufnahmetaste (●REC), damit wird das Speichermedium gelesen. Das USB- oder SD-Symbol blinkt dann im LCD-Display
Wenn die Funktionstaste auf PHONO-, AUX- oder Kassettenmodus gestellt ist, drücken Sie zweimal die Aufnahmetaste (●REC), damit wird das Speichermedium gelesen. Das USB- oder SD-Symbol blinkt dann im LCD-Display.
3. Drücken Sie Sprung vorwärts ►► oder Sprung zurück ◀◀, um den gewünschten Modus (USB oder SD) zur Aufnahme zu wählen, dann drücken Sie erneut die Aufnahmetaste ● zur Bestätigung. (Sie können diesen Schritt überspringen, wenn nur das USB-Laufwerk oder eine SD/MMC-Karte genutzt ist).
4. Das System startet nach einigen Sekunden die Aufnahme.
5. Starten Sie die Wiedergabe der Musik, die Sie aufnehmen möchten.
6. Um die Aufnahme zu beenden, drücken Sie die Stopptaste ■. Im Display wird „ENDE“ angezeigt und das Gerät kehrt in den PHONO-Modus zurück.

HINWEIS:

- Die Aufnahmegeschwindigkeit beträgt 1:1. Die Aufnahmedauer richtet sich nach der Länge des Musiktitels.
- Das Aufnahmeformat ist auf die MP3-Bitrate von 128 Kbps voreingestellt.

CD und Kassette

1. Drücken Sie Lautstärke, um das Gerät einzuschalten.

2. Wählen Sie den gewünschten Modus (CD oder Kassette)
3. Starten Sie die Wiedergabe der Musik.

USB-Port und SD-Kartensteckplatz

Musikwiedergabe im MP3/WMA-Format über USB-Speichermedium oder Speicherkarte

Das System ist in der Lage, alle MP3/WMA-Dateien zu decodieren und wiederzugeben, die auf dem Speichermedium gespeichert sind, das am USB-Port oder SD/MMC-Kartensteckplatz angeschlossen ist.

1. Drücken Sie Lautstärke, um das Gerät einzuschalten.
2. Stellen Sie die Funktion als CD/USB/SD ein. (Wenn Sie sowohl ein USB-Speichermedium als auch eine Speicherkarte angeschlossen haben, drücken Sie die gleiche Taste, um zwischen CD/USB- und SD-Modus umzuschalten.) Das System beginnt nach der Auswahl automatisch mit dem Lesen des Speichermediums und zeigt die Gesamtzahl der Ordner und MP3/WMA-Dateien an.
3. Das System beginnt dann automatisch mit der Audiowiedergabe vom Speichermedium (USB oder SD-Karte).

Aux-Eingang

1. Drücken Sie Ein/Aus/Lautstärke, um das Gerät einzuschalten.
2. Wählen Sie die Funktion als AUX und schließen Sie dann das externe

Audiogerät (z. B. einen CD-Player) am AUX-Eingang an der Vorderseite des Geräts an. Das Audiosignal des externen Audiogeräts wird nun über das System wiedergegeben.

Bitte beachten Sie – Alle Produkte können stillschweigend geändert werden. Irrtümer und Auslassungen in der Bedienungsanleitung vorbehalten.

ALLE RECHTE VORBEHALTEN, URHEBERRECHTE DENVER A/S



www.denver.eu

CE



Elektrische und elektronische Geräte enthalten Materialien, Komponenten und Substanzen, welche für Sie und Ihre Umwelt schädlich sein können, wenn mit den Abfallmaterialien (entsorgte elektrische und elektronische Altgeräte) nicht korrekt umgegangen wird.

Elektrische und elektronische Geräte sind mit einer durchkreuzten Mülltonne gekennzeichnet. Dieses Symbol bedeutet, dass die elektrischen und elektronischen Geräte nicht mit dem restlichen Haushaltsmüll sondern getrennt davon entsorgt werden müssen.

In allen Städten befinden sich Sammelstellen, an denen elektrische und elektronische Geräte entweder kostenlos bei Recyclingstellen

abgegeben werden können oder auch direkt eingesammelt werden.
Weitere Informationen erhalten Sie bei der Umweltbehörde Ihrer
Stadt/Gemeinde.

Hiermit erklärt DENVER A/S, dass der Funkanlagentyp MRD-166 der
Richtlinie 2014/53/EU entspricht. Den vollständigen Text der
EU-Konformitätserklärung finden Sie unter der folgenden
Internetadresse: www.denver.eu und klicken Sie dann auf das SYMBOL
Suche in der obersten Leiste der Webseite. Geben Sie die
Modellnummer ein: MRD-166. Sie gelangen nun zur Produktseite, auf
der Sie die Funkgeräterichtlinie (Richtlinie 2014/53/EU) unter
downloads/other downloads finden können.

Betriebsfrequenzbereich: FM:87.5-108MHz DAB:168-240MHz

Max. Ausgangsleistung: 2*2W

DENVER A/S

Omega 5A, Soeften

DK-8382 Hinnerup

Dänemark

www.facebook.com/denver.eu

Contact

Nordics

Headquarter
DENVER A/S
Omega 5A, Soeften DK-8382
Hinnerup Denmark

Phone: +45 86 22 51 00
(Push "2" for support)

E-Mail

For technical questions,
please write to:
support@denver.eu

For all other questions
please write to:
intersales@denver.eu

Benelux/France

Denver BENELUX B.V.
Barwoutswaarder 13C+D
3449 HE Woerden
The Netherlands

Phone: +31 348 420 029

E-Mail: support-nl@denver.eu

Spain/Portugal

Denver AS SPAIN S.A
C/ Moscú, 1 Pol.Ind.Mas de Tous
46185 La Pobla de Vallbona
Valencia (Spain)

Spain

Phone: +34 960 046 883

Mail: serviciotecnico.denver@denver.eu

Portugal:

Phone: +35 1255 240 294

E-Mail: denver.service@satfiel.com

Germany

Denver Germany GmbH Service
Gutenbergstrasse 1
94036 Passau

Phone: +49 851 379 369 40

E-Mail

service-germany@denver.eu

Fairfixx GmbH

Repair and service
Rudolf-Diesel-Str. 3 TOR 253859
Niederkassel

(for TV, E-Mobility/Hoverboards/
Balanceboards, Smartphones &
Tablets)

Tel.: +49 851 379 369 69

E-Mail: denver@fairfixx.de

Austria

Lurf Premium Service GmbH
Deutschstrasse 1
1230 Wien

Phone: +43 1 904 3085

E-Mail: denver@lurfservice.at

If your country is not listed above,
please write an email to
support@denver.eu



DENVER A/S
Omega 5A,
SoeftenDK-8382
Hinnerup
Denmark
denver.eu