

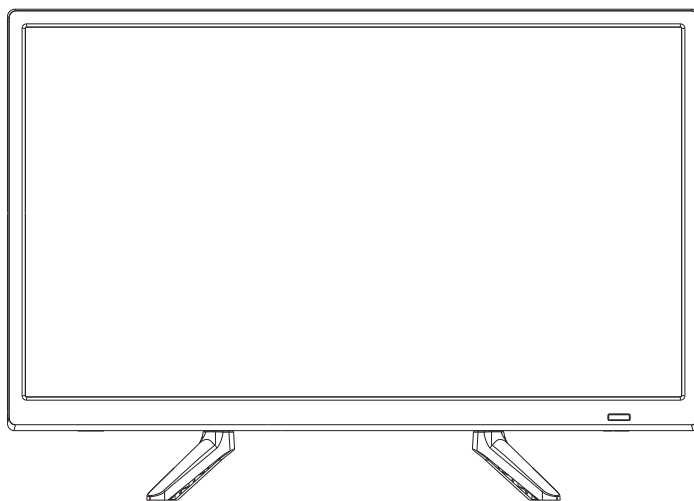

HD LED TV with DVB-T2/S2/DVB-C and H.265/HEVC Support

Model: LED-2472



Quick start guide
Kurzanleitung
Guía de inicio rápido
Snelstartgids
Guide de démarrage rapide
Guida rapida
Kvikstartguide
Snabbstartsguide

Full installation user manual can be found at
Denver.eu. Search for the model number.

Safety Information

IMPORTANT SAFETY INSTRUCTIONS - READ CAREFULLY BEFORE USE.

Take note of the following safety information which appears on the back of the TV.



CAUTION TO PREVENT ELECTRICAL SHOCK, DO NOT REMOVE ANY COVER SCREWS, NO USER SERVICEABLE PARTS INSIDE, REFER SERVICING TO QUALIFIED SERVICE PERSONNEL.



This symbol indicates that there are important operating maintenance instructions in the literature accompanying this unit.



This symbol indicates that dangerous voltage constituting a risk of electric shock is present within this unit.

Keep these instructions

- Do not use this TV near water.
- Clean only with a slightly damp cloth.
- Do not block any ventilation openings.
- Install in accordance with the supplied Quick Start Guide and this User Guide.
- Protect the power chord from being walked on or pinched, particularly at plugs, and the point where it exits from the TV.
- Do not allow the power chord to overhang the edge of a table.
- Unplug this TV during lightening storms or when unused for long periods of time.



WARNING! TO REDUCE THE RISK OF FIRE OR ELECTRICAL SHOCK, DO NOT EXPOSE THIS TV TO RAIN OR MOISTURE. THE TV MUST NOT BE EXPOSED TO DRIPPING AND SPLASHING AND NO OBJECTS FILLED WITH LIQUIDS SHOULD BE PLACED ON THE TV.

NOTE: No naked flames such as candles should be placed on the TV.

Smell/odor from TV

New televisions may produce an unusual smell or odor when first turned on. Due to the manufacturing process of components, televisions and other electronic products can have parts that may produce a smell after the product is first turned on and warms up. The smell will usually dissipate within a few days of use and does not return. This is normal and occurs with many electronic products. Please ensure there is sufficient ventilation around the TV and in the room and the odor will dissipate.

Safety information

Please read the safety instructions carefully before using the product for the first time and keep the instructions for future reference.

1. This product is not a toy. Keep it out of reach of children.
2. Never use old and new batteries or different types of batteries together in remote control. Remove the batteries when you are not using the system for a longer period of time. Check the polarity (+/-) of the batteries when inserting them in the product. Wrong positioning can cause an explosion. Batteries are not included.
3. Keep product and batteries out of the reach of children and pets to avoid chewing and swallowing.
4. Product operating and storage temperature is from 0 degree Celsius to 40 degree Celsius. Under and over this temperature might affect the function.
5. Never open the product: the device may contain parts with deadly voltage. To reduce the risk of electric shock, do not remove cover (or back) as there are no user-serviceable parts inside. Refer servicing to qualified personnel.
6. Please notice that the standby button on the remote control only put the unit in standby.
7. Do not expose to heat, water, moisture, direct sunlight!
8. Please protect your ears against loud volume. Loud volume can damage your ears and risk in hearing loss.
9. The direct plug-in power cable is used as disconnect device, the disconnect device shall remain readily operable. So, make sure there is space around the power outlet for easy access.

Front View

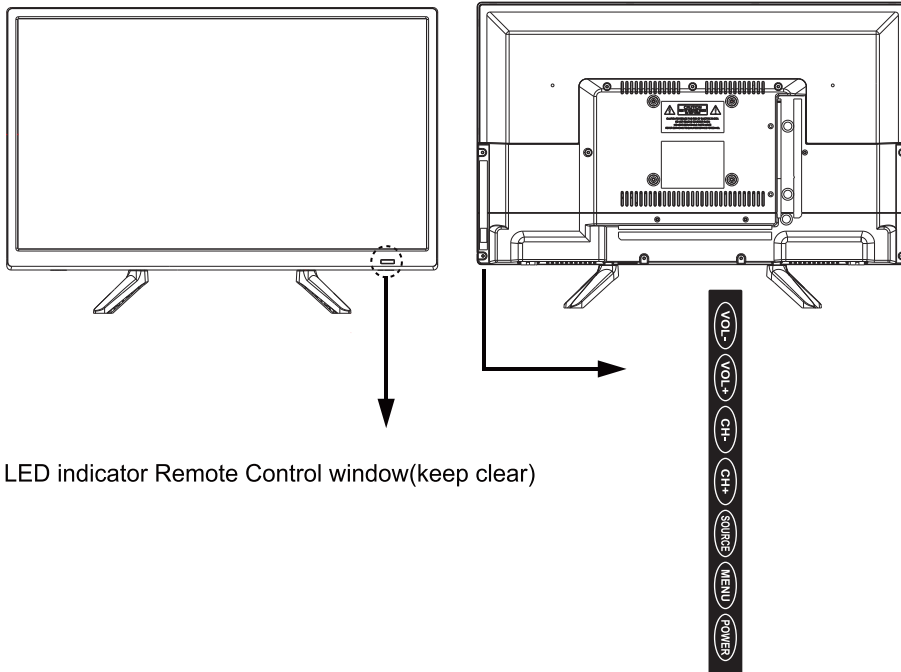

LED indicator Remote Control window(keep clear)

The functions of the TV buttons are described below.

INPUT/SOURCE: Press to select the source.

MENU: Press to display the OSD menu, Press again to exit the menu.

CH+/CH-: Press to scan through channels.

They are also can be used to move down/up in the OSD menu screen.

VOL+/VOL-: Press to adjust the volume.

They are also can be used to move left/right in the OSD menu screen.

VOL+ button can be used to skip forward to next menu.

POWER/STANDBY: Turn on/off the TV set.

Connections

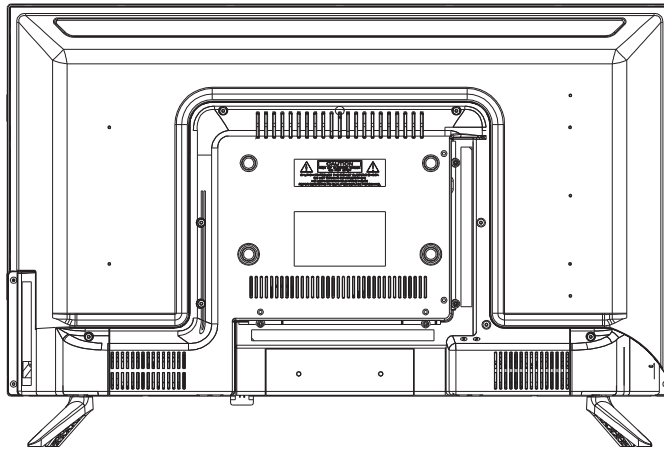

Coax: Digital output to AV receiver.

AV IN: Connect the external audio and video device terminal to the video / audio input port of the TV.

PC AUDIO Connect it to the audio output terminal of PC.

VGA: For PC display. Connect it to the D-Sub 15 pins analog output connector of the PC.

HDMI: Connect DVD/Blu-ray player or other equipment.

TV1(S2): Connect a Satellite signal.

TV2(T2/C): To connect to the aerial socket on the wall with the RF coaxial cable.

USB: Connect to USB device for multimedia .

Common Interface: CI slot.

 : Connect it to your headphone or other audio equipment.

Installation of TV channels

This TV comes with triple tuner.

For digital terrestrial TV: (DVB-T2 – H.265 HEVC)

For digital cable TV: (DVB-C)

For digital satellite TV: (DVB-S2)

+ it has an analogue tuner aswell.

When you start the TV for the first time, you will enter a first time installation mode, Here you shall choose language& what country you are in. You do this by pushing the arrow left/right keys.

When you are finished making these settings, push OK button to get to autotuning menu.

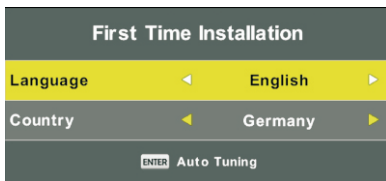

Choose Tune type. (either DTV, ATV (analogue, or both)

Then choose digital type: DVB-T for terrestrial (if you have own antenna on the roof), DVB-C if you have digital cable TV (please notice, you need to know the DVB-C info from your cable provider) or DVB-S if you have a satellite dish.

If using DVB-T, you can just make an autoscans, and it will scan in all available channel.

If using DVB-C, you can use either full scan or Network scan (some countries demand this). And insert Network ID, Frequency, Symbol rate and LCN on/off.

If using DVB-S, you have to know what satellite your dish are pointing towards, and choose this in the setup menu.

Example:

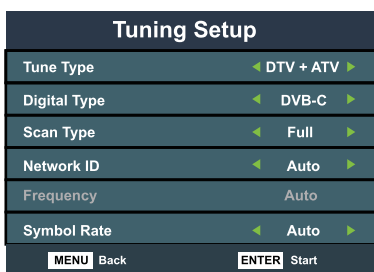

Please notice. The TV has a common interface+ input. This allows you to insert CA module + smartcard from your TV/cable provider to watch pay per view channels and selectable channels outside of your package.

Pay attention on the description shown on the back of the TV on how to insert CA module. You can download full manual on our website: Denver.eu - enter search field and write your TV model number there.

Fixing the stand

Note: the pictures below are only for reference

1. The parts needed for installing the stand (supplied)

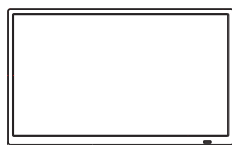

TV set



Before installing the stand, please check that you have all of the parts and that there is no visible damage. If a part is missing or appears damaged, please contact customer service.



Stand



Screws(supplied)
4 x TR4 x 16

2. How to install the Stand?

Place the TV face down on a soft and flat surface (blanket, foam, cloth, etc.) to prevent any damage to the TV.

Put the stand to the neck of the TV set as shown below.



1. Before you put on the stand, please make sure the direction is correct as shown below.

2. When you are putting on the stand, please make sure the neck of the TV set is in the correct position and attached tightly.

If you do not attach the stand correctly, it will make the TV unstable and may tip over.

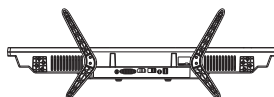

Front
(Longer)

Back

Attach the stand with the supplied screws.

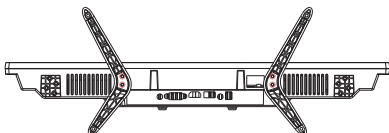

When attaching the stand, make sure the screws are attached tightly. If the screws do not attach tightly, it will lead the TV to be unstable or may even tip over.

3. Warnings.

a. It can not be tilted to the front or back as shown below. Doing so may damage the stand.

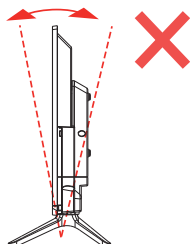

b. It can not be tilted to the left or right as shown below. Doing so may damage the stand.

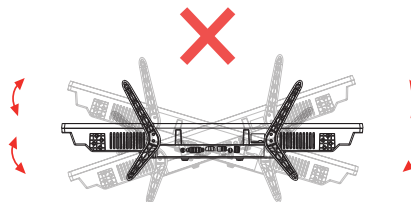

ALL RIGHTS RESERVED, COPYRIGHT DENVER A/S



Denver.eu



Electric and electronic equipment and included batteries contains materials, components and substances that can be hazardous to your health and the environment, if the waste material (discarded electric and electronic equipment and batteries) is not handled correctly.

Electric and electronic equipment and batteries is marked with the crossed out trash can symbol, seen below. This symbol signifies that electric and electronic equipment and batteries should not be disposed of with other household waste, but should be disposed of separately.

As the end user it is important that you submit your used batteries to the appropriate and designated facility. In this manner you make sure that the batteries are recycled in accordance with legislature and will not harm the environment.

All cities have established collection points, where electric and electronic equipment and batteries can either be submitted free of charge at recycling stations and other collection sites, or be collected from the households. Additional information is available at the technical department of your city.

Please enter: Denver.eu and then click the search ICON on topline of website.

Write modelnumber: LED-2472

Now enter product page, and red directive is found under downloads/other downloads.

Operating Frequency Range: 43.5MHz ~ 858MHz

Max Output Power: 40W

DENVER A/S
Omega 5A, Soeften
DK-8382 Hinnerup
Denmark
Denver.eu

Sicherheitshinweise

WICHTIGE SICHERHEITSHINWEISE – VOR DER BENUTZUNG BITTE GRÜNDLICH DURCHLESEN.

Die folgenden Sicherheitshinweise befinden sich auf der Rückseite des Fernsehers.



GEFAHR VON ELEKTRISCHEM SCHLAG! ENTFERNEN SIE NIEMALS DIE SCHRAUBEN DER ABDECKUNG. KEINE VOM NUTZER WARTBAREN TEILE IM GERÄT. REPERATUR NUR DURCH QUALIFIZIERTES SERVICEPERSONAL.



Das Ausrufungszeichen im gleichseitigen Dreieck weist auf wichtige Bedienungs- und Wartungsanleitungen hin.



Der Blitz im gleichseitigen Dreieck weist auf Hochspannung im Gerät hin, die zu Stromschlag führen kann.

Beachten Sie bitte folgende Anleitungen

- Benutzen Sie diesen Fernseher nicht in der Nähe von Wasser.
- Reinigen Sie das Gerät nur mit einem feuchten Tuch.
- Blockieren Sie keine Lüftungsöffnungen.
- Stellen Sie den Fernseher gemäß der mitgelieferten Kurzanleitung und dieser Bedienungsanleitung auf.
- Verlegen Sie das Stromkabel so, dass darauf weder getreten noch es eingeklemmt werden kann. Achten Sie dabei besonders auf den Stecker und auf die Stelle, an der das Kabel aus dem Fernseher herausgeführt wird.
- Lassen Sie das Stromkabel nicht über die Tischkante hängen.
- Trennen Sie den Fernseher bei Gewitter oder längerer Nichtbenutzung vom Stromnetz.



WARNUNG! SETZEN SIE DEN FERNSEHER ZUR VERMEIDUNG VON BRAND ODER STROMSCHLAG WEDER REGEN NOCH FEUCHTIGKEIT AUS. DER FERNSEHER DARF NIEMALS SPRITZ-/TROPFWASSER AUSGESETZT UND KEINE MIT FLÜSSIGKEIT GEFÜLLTEN GEGENSTÄNDEN AUF DEN FERNSEHER GESTELLT WERDEN.

HINWEIS: Es dürfen niemals offene Flammen (wie Kerzen) auf den Fernseher gestellt werden.

Gerüche vom Fernsehgerät

Neue Fernsehgeräte können beim erstmaligen Einschalten ungewöhnliche Gerüche verursachen.

Aufgrund des Herstellungsprozesses der Komponenten können das Fernsehgerät und andere elektronische Produkte über Teile verfügen, die beim erstmaligen Einschalten und Erwärmen Gerüche erzeugen. Der Geruch verschwindet normalerweise nach einigen Tagen des Gebrauchs und kehrt nicht wieder.

Das ist normal und kommt bei vielen elektronischen Geräten vor. Sorgen Sie für eine ausreichende Belüftung im Raum und um das Gerät herum, damit der Geruch verschwinden kann.

Sicherheitshinweise

Bitte lesen Sie die Sicherheitshinweise vor der ersten Verwendung des Geräts aufmerksam durch und bewahren Sie die Anleitung zum späteren Nachschlagen auf.

1. Dieses Produkt ist kein Spielzeug. Bewahren Sie es außerhalb der Reichweite von Kindern auf.
2. Verwenden Sie keinesfalls alte und neue Batterien oder verschiedene Batterietypen zusammen in der Fernbedienung. Nehmen Sie die Batterien heraus, wenn Sie das System für längere Zeit nicht verwenden. Überprüfen Sie die Polarität (+/-) der Batterien, wenn Sie sie in das Produkt einsetzen. Falsches Einsetzen kann eine Explosion verursachen. Die Batterien sind nicht im Lieferumfang enthalten.
3. Bewahren Sie das Produkt und die Batterien außerhalb der Reichweite von Kindern und Haustieren auf, um Kauen und Verschlucken zu vermeiden.
4. Die Betriebs- und Lagertemperatur des Produkts liegt zwischen 0 und +40 °C. Eine Unter- oder Überschreitung dieser Temperatur kann die Funktion beeinträchtigen.
5. Öffnen Sie keinesfalls das Produkt: Das Gerät kann Teile mit tödlicher Spannung enthalten.. Zur Vermeidung von Stromschlag Gerätegehäuse nicht öffnen. Es befinden sich keine vom Verbraucher wartbaren Teile im Innern des Geräts. Reparatur und Wartung nur durch Fachpersonal.
6. Bitte beachten Sie, dass die Ein/Aus-Taste auf der Fernbedienung das Gerät nur in den Standby-Modus versetzt.
7. Vor Hitze, Wasser, Feuchtigkeit und direkter Sonneneinstrahlung schützen!
8. Bitte schützen Sie Ihr Gehör vor hoher Lautstärke. Hohe Lautstärke kann Ihr Gehör schädigen und zu Gehörverlust führen.
9. Wenn der Netzstecker als Trennvorrichtung verwendet wird, muss die Trennvorrichtung jederzeit leicht zugänglich sein. Achten Sie darauf, dass um die Steckdose herum ausreichend Platz für einfachen Zugang ist.

Frontansicht

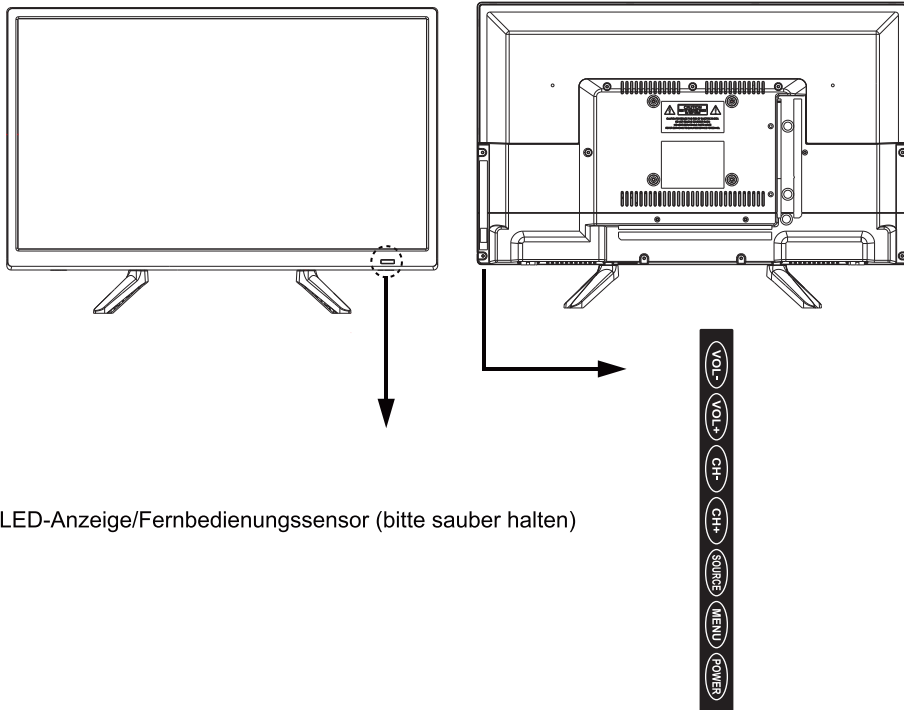

LED-Anzeige/Fernbedienungssensor (bitte sauber halten)

Nachfolgend sind die Funktionen der Fernsehertasten beschrieben.

INPUT/SOURCE: Auswahl der Eingangsquelle.

MENU: Anzeige des OSD-Menüs. Erneutes Drücken beendet die Anzeige des OSD-Menüs.

CH+/CH-: Durchschalten der einzelnen Kanäle.

Sie können auch dazu benutzt werden, im OSD-Menü nach oben bzw. unten zu navigieren.

VOL+/VOL-: Lautstärke einstellen.

Sie können auch dazu benutzt werden, im OSD-Menü nach links bzw. rechts zu navigieren.

Die Taste VOL+ kann ebenfalls dazu verwendet werden, im Menü vorwärts zu springen.

POWER/STANDBY: Ein-/Ausschalten des Fernsehers.

Anschlüsse

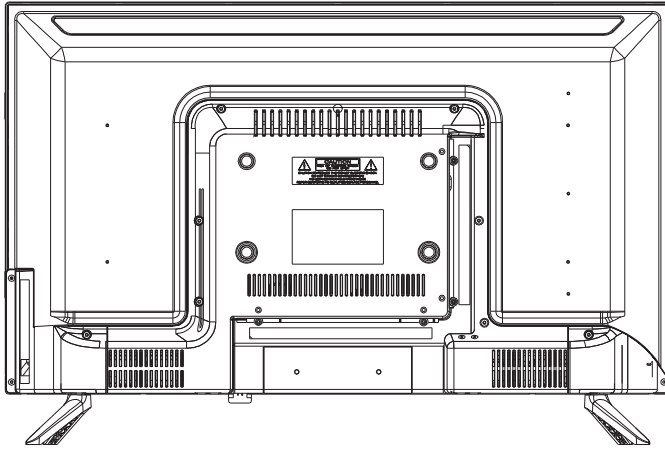

Coax: Digitalausgang AV-Receiver.

AV IN: Verbinden Sie das externe Audio- und Videogerät-Terminal mit dem Video /Audio-Eingang des TV.

PC AUDIO: Schließen Sie hier den Audioausgang des PC an.

VGA: Anzeigegerät als PC-Monitor. Schließen Sie hier den 15-poligen Sub-D Ausgang des PC an.

HDMI: Schließen Sie hier einen DVD-/Blu-ray-Player oder ein anderes Gerät an.

TV1 (S2): Speisen Sie hier ein Satellitensignal ein.

TV2 (T2/C): Speisen Sie hier über ein Hochfrequenz-Koaxkabel das Antennensignal aus der Antennenbuchse ein.

USB: Schließen Sie hier ein USB-Speichermedium für Multimedia an.

Common Interface: CI-Steckplatz.

 : Schließen Sie hier Ihren Kopfhörer oder anderes Audioequipment an.

TV-Kanäle installieren

Dieser Fernseher ist mit drei Tunern ausgestattet.

Für digitales terrestrisches Fernsehen: (DVB-T2 – H.265 HEVC)

Für digitales Kabelfernsehen: (DVB-C)

Für digitales Satellitenfernsehen: (DVB-S2)

plus er hat außerdem einen Analog-Tuner.

Beim ersten Einschalten des Fernsehers wird der Erstinstallationsmodus aufgerufen. Hier wählen Sie Ihre Sprache, das Land. Dies erfolgt mit den Pfeiltasten links/rechts.

Nach Beendigung dieser Einstellungen drücken Sie OK, um in das automatische Suchmenü zu gelangen.

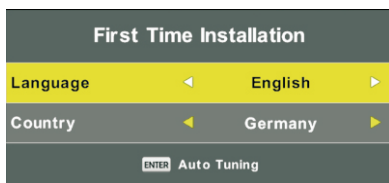

Wählen Sie den Tunertyp. (DTV, ATV analog oder beide)

Wählen Sie den Digitaltyp: DVB-T für terrestrisches Fernsehen (falls Sie eine eigene Hausantenne auf dem Dach haben), DVB-C für digitales Kabelfernsehen (bitte beachten Sie, dass Sie die DVB-C-Informationen von Ihrem Kabelanbieter benötigen) oder DVB-S, falls Sie eine Satellitenantenne haben.

Nutzen Sie DVB-T, so lassen Sie einfach eine automatische Suche ablaufen, womit alle verfügbaren Kanäle gesucht werden.

Nutzen Sie DVB-C, so führen Sie entweder eine vollständige Suche oder eine Netzwerksuche durch (in einigen Ländern erforderlich). Geben Sie die Netzwerk-ID, Frequenz, Symbolrate und LCN ein/aus ein.

Nutzen Sie DVB-S, dann müssen Sie wissen, auf welchen Satelliten Ihre Antenne ausgerichtet ist und diesen im Einstellungsmenü wählen.

Beispiel:

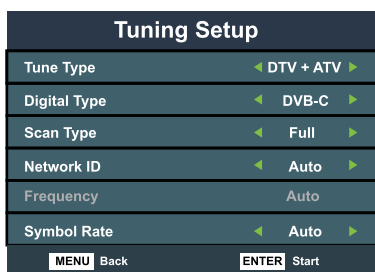

Bitte beachten Sie: Der Fernseher hat einen Common Interface+ Anschluss. Dieser ermöglicht das Einsetzen einer CA-Modul+ Smartcard von Ihrem TV-/Kabelanbieter, um Bezahlkanäle und wählbare Kanäle außerhalb Ihres Pakets zu sehen. Beachten Sie die Anleitungen auf der Rückseite des Fernsehers zum Einsetzen des CA-Moduls. Sie können die vollständige Bedienungsanleitung von unserer Website

Installation des Standfußes

Hinweis: nachfolgende Abbildungen dienen nur der Veranschaulichung

1. Teile, die für die Installation des Standfußes benötigt werden (mitgeliefert)

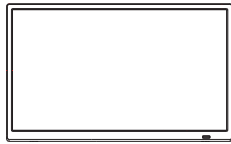

Fernseher

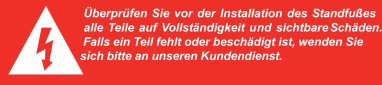

Überprüfen Sie vor der Installation des Standfußes alle Teile auf Vollständigkeit und sichtbare Schäden. Falls ein Teil fehlt oder beschädigt ist, wenden Sie sich bitte an unseren Kundendienst.



Standfuß



Schrauben (mitgeliefert)
4 x TR4 x 16

2. Wie ist der Standfuß zu installieren?

Legen Sie den Fernseher mit der Vorderseite nach unten gerichtet auf eine weiche, flache Oberfläche (Decke, Schaumstoff, Laken, usw.), um Schäden am Fernseher zu vermeiden.

Befestigen Sie den Standfuß am Halsstück des Fernsehers; siehe nachfolgende Abbildung.

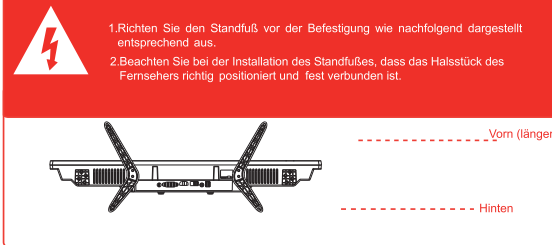
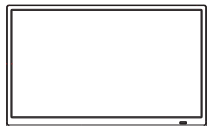

Falls Sie den Standfuß nicht ordnungsgemäß installieren, könnte der Fernseher instabil werden und umkippen.

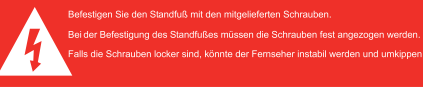
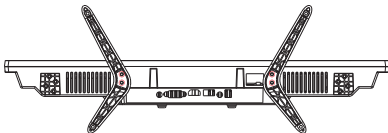

Befestigen Sie den Standfuß mit den mitgelieferten Schrauben.

Bei der Befestigung des Standfußes müssen die Schrauben fest angezogen werden.

Falls die Schrauben locker sind, könnte der Fernseher instabil werden und umkippen.

3. Sicherheitshinweise

a. Der Fernseher darf nicht nach vorn oder hinten geneigt werden; siehe Abbildung. Anderenfalls könnte der Standfuß Schaden nehmen.

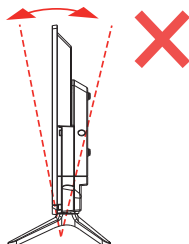

b. Der Fernseher darf auf nicht nach links oder rechts angekippt werden. Anderenfalls könnte der Standfuß Schaden nehmen.

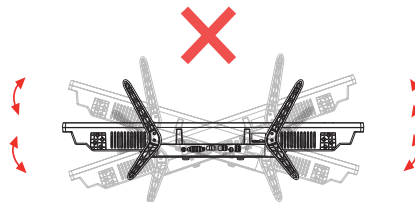

ALLE RECHTE VORBEHALTEN, URHEBERRECHTE DENVER A/S



Denver.eu



Elektrische und elektronische Geräte sowie Batterien enthalten Materialien, Komponenten und Substanzen, welche für Sie und Ihre Umwelt schädlich sein können, sofern die Abfallmaterialien (entsorgte elektrische und elektronische Altgeräte sowie Batterien) nicht korrekt gehandhabt werden.

Elektrische und elektronische Geräte sowie Batterien sind mit der durchgestrichenen Mülltonne, wie unten abgebildet, kenntlich gemacht. Dieses Symbol bedeutet, dass elektrische und elektronische Altgeräte sowie Batterien nicht mit dem Hausmüll entsorgt werden dürfen, sie müssen separat entsorgt werden.

Als Endverbraucher ist es notwendig, dass Sie Ihre erschöpften Batterien bei den entsprechenden Sammelstellen abgeben. Auf diese Weise stellen Sie sicher, dass die Batterien entsprechend der Gesetzgebung recycelt werden und keine Umweltschäden anrichten.

Städte und Gemeinden haben Sammelstellen eingerichtet, an denen elektrische und elektronische Altgeräte sowie Batterien kostenfrei zum Recycling abgegeben werden können, alternativ erfolgt auch Abholung. Weitere Informationen erhalten Sie bei der Umweltbehörde Ihrer Gemeinde.

Bitte geben Sie Denver.eu ein. Klicken Sie dann auf das Suchen-SYMBOL in der oberen Leiste der Webseite und geben Sie hier die Modellnummer "LED-2472" ein. Sie gelangen nun zur Produktseite. Die Funkanlagenrichtlinie (Richtlinie 2014/53/EU) finden Sie unter "downloads/other downloads".

Betriebsfrequenzbereich: 43.5MHz ~ 858MHz

Max. Ausgangsleistung: 40W

DENVER A/S
Omega 5A, Soeften
DK-8382 Hinnerup
Denmark
Denver.eu

Sikkerhedsoplysninger

VIGTIGE SIKKERHEDSANVISNINGER - LÆS DISSE OMHYGGELIGT INDEN IBRUGTAGNING.

Vær opmærksom på følgende sikkerhedsoplysninger, der findes på bagsiden af TV'et.



FORSIGTIG. UNDGÅ RISIKO FOR ELEKTRISK STØD VED ALDRIG AT FJERNE SKRUE RNE I APPARATETS DÆKSLER. APPARATET INDEHOLDER INGEN DELE, SOM BRUGER SELV KAN SERVICERE. OVERLAD ALT REPARATIONSARBEJDE TIL KVALIFICERET SERVICEPERSONALE.



Dette symbol angiver, at betjeningsvejledningen indeholder vigtige anvisninger vedr. betjening og vedligeholdelse.



Dette symbol angiver, at apparatet indeholder strømførende dele, hvis strømstyrke er tilstrækkelig til at udgøre en fare for skade på personer ved elektriske stød.

Gem denne vejledning

- Dette TV må ikke anvendes nær vand.
 - Må kun rengøres med en let fugtet klud.
 - Ventilationsåbningerne må ikke blokeres.
 - Sæt apparatet op i overensstemmelse med anvisningerne i Kvikstartguiden og i denne Betjeningsvejledning.
 - Beskyt netledningen mod, at der trædes på den eller at den kommer i klemme.
- Vær især opmærksom på stik og på det sted, hvor ledningen er fastgjort til TV'et.
- Lad ikke netledningen hænge ud over en bordkant.
 - Tag stikket ud af stikkontakten i tordenvejr samt hvis TV'et ikke skal bruges i længere tid.



ADVARSEL! NEDSÆT RISIKOEN FOR BRAND ELLER ELEKTRISK STØD VED ALDRIG AT UDSÆTTE DETTE TV FOR REGN ELLER FUGT. APPARATET MÅ IKKE UDSÆTTES FOR DRYP ELLER STÆNK, OG STIL IKKE VÆSKEFYLDTE BEHOLDERE OVENPÅ TV'ET.

BEMÆRK: Undlad at placere åben ild i form af f.eks. stearinlys ovenpå TV'et.

LUGT FRA TV'ET

Nye TV-apparater kan afgive en usædvanlig lugt de første gange, de tændes.

Pga. fremstillingsprocessen for de enkelte komponenter kan TV'er og andre elektroniske produkter indeholde dele, der afgiver en lugt, når apparatet første gang tændes og varmer op. Denne lugt vil sædvanligvis fortage sig i løbet af de første få dage og vender ikke tilbage. Dette er normalt og finder sted i mange elektroniske produkter. Sørg for tilstrækkeligt med ventilation omkring TV'et og i rummet generelt, så forsvinder lugten.

Sikkerhedsoplysninger

Læs omhyggeligt sikkerhedsanvisningerne, før du tager produktet i brug første gang, og gem vejledningen til senere brug.

1. Dette produkt er ikke et legetøj. Hold det udenfor børns rækkevidde.
2. Bland aldrig gamle og nye batterier eller forskellige typer af batterier i fjernbetjeningen. Tag batterierne ud, hvis du ikke skal bruge systemet i længere tid. Tjek batteriernes polaritet (+/-), når du sætter dem i produktet. Forkert ilagte batterier kan forårsage en eksplosion. Batterier medfølger ikke.
3. Hold produktet og batterierne udenfor børns og kæledyrs rækkevidde, så batterierne ikke tygges eller sluges.
4. Produktets drifts- og opbevaringstemperaturområde ligger fra 0 °C til 40 °C. Udenfor dette område kan funktionaliteten blive påvirket.
5. Produktet må aldrig åbnes: enheden kan indeholde dele med livsfarlig spænding. Nedsæt risikoen for elektrisk stød ved aldrig at fjerne dæksler (eller bagpanel). Enheden indeholder ingen dele, som bruger selv kan servicere. Overlad al service til en kvalificeret fagmand.
6. Bemærk, at standby-knappen på fjernbetjeningen kun kan stille apparatet på standby.
7. Må ikke udsættes for varme, væske, fugt eller direkte sollys!
8. Beskyt dine ører mod høj lydstyrke. Høj lydstyrke kan beskadige dine ører og medføre risiko for tab af hørelse.
9. Ledningen bruges som en afbryderenhed. Der skal være nem adgang til at betjene afbryderenheden. Sørg for, at der er tilstrækkelig med plads omkring stikkontakten, så der altid er let adgang.

Frontpanelet

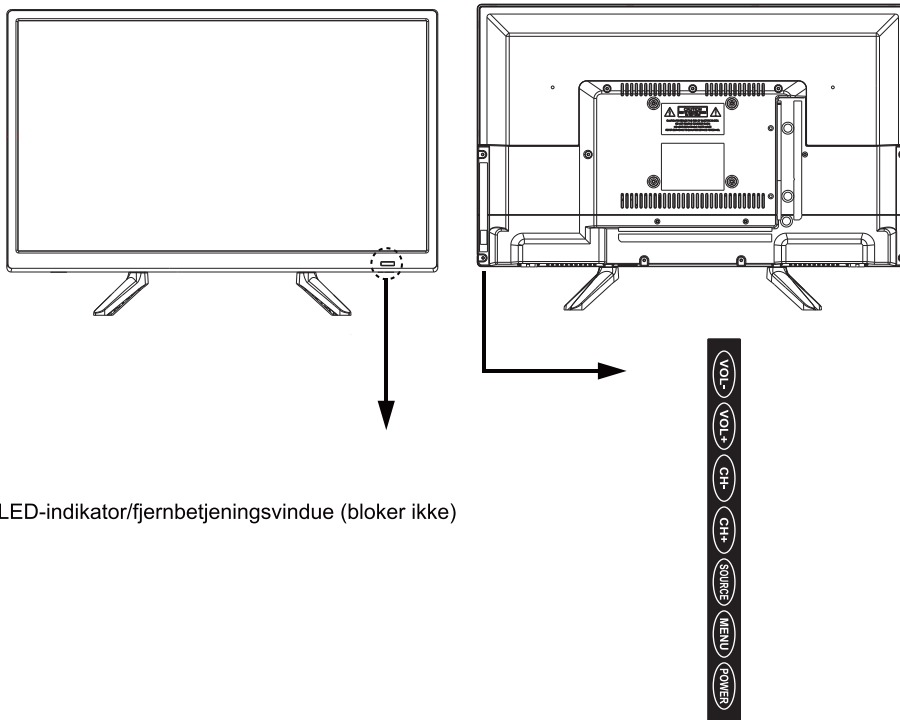

LED-indikator/fjernbetjeningsvindue (bloker ikke)

Funktionsknapperne på TV'et gennemgås herunder.

INPUT/SOURCE: Tryk for at vælge signalkilde

MENU: Tryk for at kalde OSD-menuen. Tryk igen for at lukke menuen.

CH+/CH-: Tryk for at bladde gennem kanalerne.

Knapperne anvendes desuden til at bevæge sig op og ned gennem OSD-menuen.

VOL+/VOL-: Tryk for at justere lydstyrken.

Knapperne anvendes desuden til at bevæge sig mod venstre og højre i OSD-menuen.

Knappen VOL+ kan anvendes til at springe frem til næste menu.

POWER/STANDBY: Tænder og slukker TV'et.

Tilslutninger

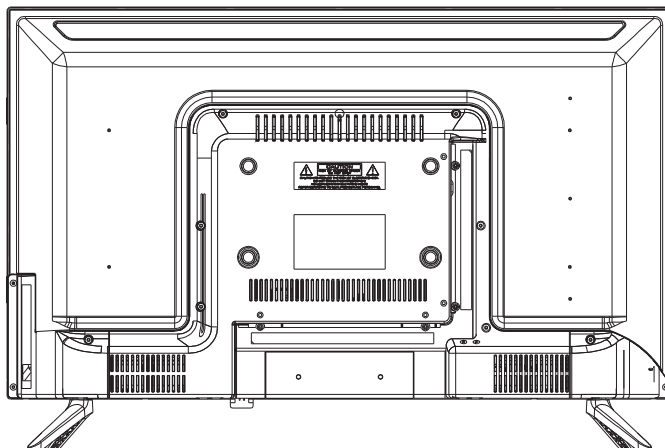

Coax:Digital udgang til AV-modtager.

AV IN:Forbind den eksterne audio- og video terminal til video- og lydindgangsport i fjernsynet.

PC Audio: Forbindes til audio-udgangen på en PC.

VGA: Indgang for VGA-signaler fra en tilsluttet PC. Tilslut din PCs analoge D-Sub 15-bens udgang.

HDMI: Forbindes til HDMI-terminalen på din DVD-/ Blu-ray-afspiller eller andet eksternt udstyr.

TV1(S2): Forbindes til satellit-signalet.

TV2(T2/C): Forbindes til antenestikket i væggen ved hjælp af et RF antennekabel.

USB: Forbindes til USB-terminalen på en multimedieafspiller.

Common Interface: CI-indstik

 Forbindes til hovedtelefoner eller andet audioudstyr.

Indlæsning af TV-kanaler

Dette TV leveres med en tredobbel tuner.

Til digitalt jordbaseret TV: (DVB-T2 – H.265 HEVC)

Til digitalt kabel-TV: (DVB-C)

Til digitalt satellit-TV: (DVB-S2)

desuden er det udstyret med en analog tuner.

Når du tænder TV'et første gang, vil det starte op i opsætningstilstand. Her skal du vælge indstillinger for sprog og land. Disse indstillinger foretages med pileknapperne venstre/højre.

Når du er færdig med indstillingerne, skal du trykke på knappen OK for at gå videre til den automatiske kanalsøgning.

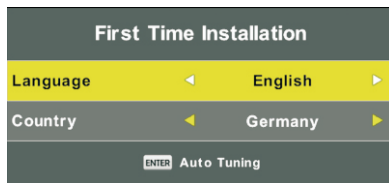

Vælg punktet Tune type. (enten DTV, ATV (analog) eller begge).

Vælg dernæst digital type: DVB-T for jordbaseret (hvis du har din egen antenne på taget), DVB-C, hvis du har digitalt kabel-TV (bemærk, at du skal have udleveret DVB-C-oplysninger fra din kabeludbyder) eller DVB-S, hvis du har en parabolantenne.

Hvis du anvender DVB-T, kan du blot foretage en automatisk kanalsøgning, så søger TV'et efter alle tilgængelige kanaler.

Hvis du anvender DVB-C, DVB-C (digitalt kabel-tv):

Når du skal lave en digital kabel-tv søgning er det vigtigt at vælge NETVÆRKSSØGNING. Dette er den eneste søgemetode der giver dig det korrekte resultat og de kanaler du abonnerer på. Det er vigtigt at vide følgende fra sin TV udbyder.

Eksempel med Yousee: (disse indstillinger gælder ikke for andre TV udbydere)

Frekvens: 450000

Symbolrate: 6875

Modulation: 64QAM

NetværksID: 100 eller 00100

Hvis du anvender DVB-S, skal du vide, hvilken satellit, din parabol er rettet imod, og vælge dette i opsætningsmenuen.

Eksempel:

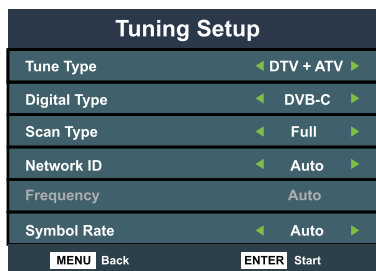

Bemærk venligst: TV'et er udstyret med et CI+ indstik. Her kan du indsætte et CA-modul + et smartkort fra din TV/kabel-TV-udbyder, så du kan se betalings-TV og/eller tilvalgskanaler, der ikke er med i din TV-pakke.

Montere foden

Bemærk: Billederne nedenfor er kun til reference

1. Delene (som skal bruges til montering – inkluderede)

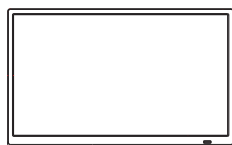

TV



Før installation af foden skal du kontrollere at alle delene er med , og at der ikke er nogle synlige skader. Hvis en del mangler eller er skadet, kontakt da venligst kundeservice.



Fod



Skruer (inkluderede)
4 x TR4 x 16

2. Sådan monteres foden.

Placer TV'et med fronten nedad på en blød og flad overflade (tæppe, skum, klud eller lignende) for at undgå at beskadige TV'et.

Put fodens mellemstykke i tv'et som vise nedenfor.

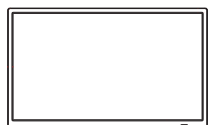

1. Før du sætter foden på, vær sikker på retningen er som vist nedenfor.
2. Når du sætter foden på, vær sikker på fodens mellemstykke er placeret korrekt og er skruet fast.

Hvis du ikke monterer foden korrekt, kan TV'et stå ustabilt og i værste tilfælde vælte.

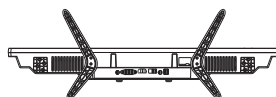

Monter foden med de inkluderede skruer.

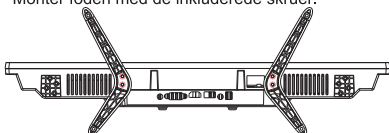

Når du monterer foden, vær sikker på skruerne er strammet korrekt.

Hvis skruerne er løse bliver tv'et ustabilt og kan evt. vælte.

3. Advarsel

a. TV'et kan ikke vippes frem eller tilbage når det er monteret i foden. Hvis man gør det kan man beskadige foden.

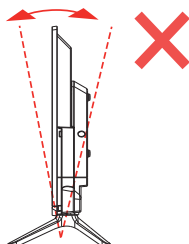

b. TV'et kan ikke drejes til venstre eller højre. Hvis man gør det kan man beskadige foden.

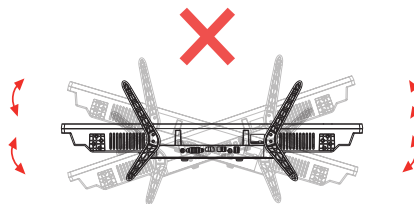

ALL RIGHTS RESERVED, COPYRIGHT DENVER A/S



Denver.eu



Elektrisk og elektronisk udstyr samt medfølgende batterier indeholder materialer, komponenter og stoffer, der kan være skadelige for menneskers sundhed og for miljøet, hvis affaldet (kasseret elektrisk og elektronisk udstyr og batterier) ikke håndteres korrekt.

Elektrisk og elektronisk udstyr og batterier er mærket med nedenstående overkrydsede skraldespand. Den symboliserer, at elektrisk og elektronisk udstyr og batterier ikke må bortskaffes sammen med usorteret husholdningsaffald, men skal indsamles særskilt.

Som slutbruger er det vigtigt, at du afleverer dine udtjente batterier til de ordninger, der er etablerede. På denne måde er du med til at sikre, at batterierne genanvendes i overensstemmelse med lovgivningen og ikke unødigt belaster miljøet.

Alle kommuner har etableret indsamlingsordninger, hvor kasseret elektrisk og elektronisk udstyr samt bærbare batterier gratis kan afleveres af borgerne på genbrugsstationer og andre indsamlingssteder eller bliver afhentet direkte fra husholdningerne. Nærmere information kan fås hos kommunens tekniske forvaltning.

Gå venligst ind på: [Denver.eu](https://denver.eu) og klik på søge ikonet på toplinjen. Skriv modelnummer: LED-2472.

Gå herefter ind på produktsiden, og red direktivet er fundet under "downloads/other downloads".

Driftsfrekvensområde: 43.5MHz ~ 858MHz

Maximal udgangseffekt:40W

DENVER A/S

Omega 5A, Soeften

DK-8382 Hinnerup

Denmark

[Denver.eu](https://denver.eu)

Säkerhetsanvisningar

VIKTIGA SÄKERHETSANVISNINGAR - LÄS NOGGRANT FÖRE ANVÄNDNING.

Notera följande säkerhetsinformation på baksidan av TV:n.



FÖRSIKTIGHET FÖR ATT UNDVIKA ELEKTRISKA STÖTAR, AVLÄGSNA INTE SKRUVARNA I HÖLJET, INGA SERVICEBARA DELAR INUTI ENHETEN, KONTAKTA BEHÖRIG SERVICEPERSONAL FÖR SERVICE.



Denna symbol indikerar att det finns viktiga användar- och skötselansvisningar i dokumenten som medföljer enheten.



Denna symbol indikerar det finns farlig spänning som utgör en risk för elektriska stötar inuti enheten.

Behåll dessa anvisningar

- Använd inte TV-apparaten nära vatten.
- Rengör endast med en fuktig trasa.
- Blockera inte ventilationsöppningarna.
- Installera enheten i enlighet med medföljande Snabbstartguide och denna Användarhandbok.
- Skydda strömsladden från att någon trampar på den eller att den kläms, särskilt vid kontakten och vid punkten där den kommer ut från TV:n.
- Låt inte strömsladden hänga över kanten på ett bord.
- Koppla bort TV:n under åskväder och när den inte används under en längre tid.



VARNING! MINSKA RISKEN FÖR BRAND ELLER ELEKTRISK STÖT GENOM ATT INTE UTSÄTTA TV:N FÖR REGN ELLER FUKT. TV:N FÅR INTE UTSÄTTAS FÖR DROPPAR ELLER STÅNK OCH FÖREMÅL FYLDA MED VÄTSKA FÅR INTE PLACERAS PÅ TV:N.

OBSERVERA: Öppna lågor, såsom stearinljus, får inte placeras på TV:n.

Lukt/odör från TV-apparaten

Nya TV-apparater kan avge en ovanlig doft eller lukt när de slås på för första gången.

På grund av processen för tillverkning av komponenter, kan TV-apparater och andra elektroniska produkter bestå av delar som kan avge en lukt när produkten slås på första gången och blir varm. Lukten försvinner efter några dagars användning och kommer inte tillbaka.

Detta är normalt och uppstår med många elektroniska produkter. Se till att det finns tillräckligt med ventilation runt TV-apparaten och i rummet och lukten försvinner så småningom.

Säkerhetsanvisningar

Läs igenom säkerhetsanvisningarna noggrant innan du använder produkten för första gången och behåll anvisningarna för framtida referens.

1. Produkten är inte en leksak. Håll den utom räckhåll för barn.
2. Använd aldrig gamla och nya batterier eller olika typer av batterier tillsammans i fjärrkontrollen. Ta ur batterierna när du inte tänker använda systemet under en längre tid. Kontrollera batteriernas polaritet (+/-) när du sätter i dem i produkten. Felaktig montering kan orsaka en explosion. Batterier medföljer inte.
3. Håll produkten och batterierna utom räckhåll för barn. Se även till att husdjur inte kan tugga på eller svälja produkten eller batterierna.
4. Produktens drift- och förvaringstemperatur är från 0 grader Celsius till 40 grader Celsius. Temperaturer över och under dessa temperaturer kan påverka funktionen.
5. Öppna aldrig produkten: apparaten kan innehålla delar med livsfarlig spänning. För att minska risken för elektriska stötar, får du inte avlägsna höljet (eller baksidan) eftersom det inte finns några delar som användaren själv kan reparera. All service ska utföras av kvalificerad personal.
6. Observera att standby-knappen på fjärrkontrollen endast ställer apparaten i standby-läge.
7. Får inte utsättas för hög temperatur, vatten, fukt eller direkt solljus!
8. Skydda dina öron mot för hög volym. Hög volym kan skada öronen och riskera hörselskador.
9. Den direkta strömsladden används för att frångkoppla enheten och den skall alltid vara lätt tillgänglig. Så se till att det finns utrymme kring eluttaget så att det är lätt åtkomligt.

Framsida

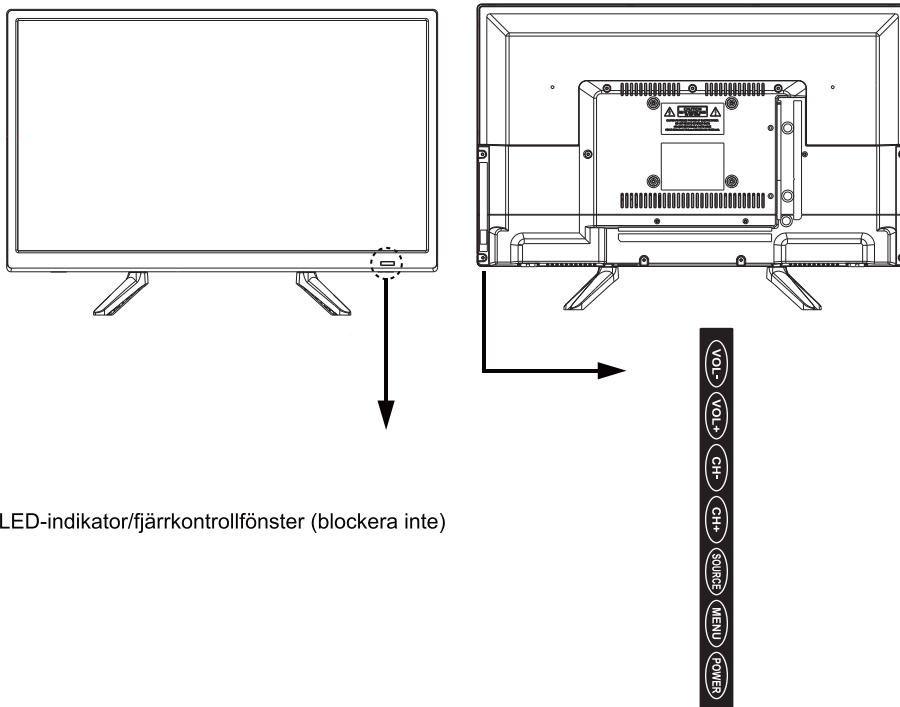

LED-indikator/fjärrkontrollfönster (blockera inte)

Funktionerna för TV-apparatens knappar beskrivs nedan.

INPUT/SOURCE: Tryck för att välja källa.

MENU: Tryck för att välja skärmmenyn, tryck igen för att lämna menyn.

CH+/CH-: Tryck för att bläddra genom kanalerna.

De kan även användas för att flytta ned/upp i skärmmenyn.

VOL+/VOL-: Tryck för att justera volymen.

De kan även användas för att flytta vänster/höger i skärmmenyn.

VOL+-knappen kan även användas för att flytta framåt till nästa meny.

POWER/STANDBY: Slå på/stäng av TV-apparaten.

Anslutningar

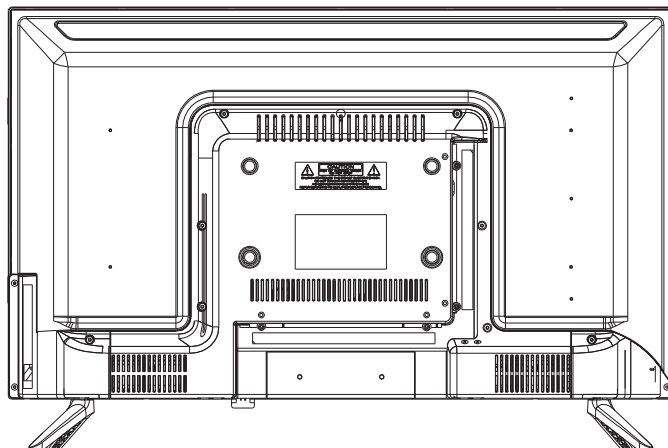

Coax: Digital utgång till en AV-mottagare.

AV IN: Anslut den externa audio- och videoterminalen till video- och ljudingång på tv.

PC AUDIO: Anslut den till datorns ljudutgång.

VGA: För visning på dator. Anslut den till den analoga 15-stifts D-Sub-kontakten på datorn.

HDMI: Anslut VD/Blu-ray-spelare eller annan utrustning.

TV1 (S2): Anslut en satellitsignal.

TV2 (T2/C): För anslutning till antennuttaget i väggen med RF-koaxialkabeln

USB: Anslut till USB-enhet för multimedia.

Gemensamt gränssnitt: CI-uttag.

 : Anslut den till dina hörlurar eller annan ljudutrustning.

Installation av TV-kanaler

Den här TV:n har trippel tuner.

För marksänd digital-TV: (DVB-T2 – H.265 HEVC)

För digital kabel-TV: (DVB-C)

För digital satellit-TV: (DVB-S2)

+ den har också en analog kanalväljare.

När du slår på TV:n för första gången, kommer du att hamna i installationsläge första gången. Här skall du välja språk, vilket land du befinner dig i. Det utför detta genom att trycka på vänster/höger piltangenten.

När du är klar med dessa inställningar, tryck på OK-knappen för att få menyn med automatisk sökning.

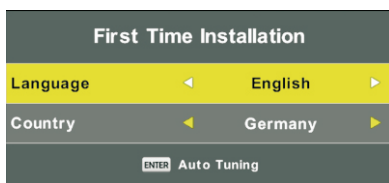

Välj typ av sökning. (Antingen DTV, ATV analog eller både och)

Välj sedan digital typ: DVB-T för marksänd (om du har egen antenn på taket), DVB-C om du har digital kabel-TV (observera att du behöver ha DVB-C information från din kabel-leverantör) eller DVB-S om du har en parabolantenn.

Om du använder DVB-T, kan du göra en automatisk skanning, och skanning efter alla tillgängliga kanaler sker.

Om du använder DVB-C, kan du antingen använda fullständig skanning eller nätverksskanning (vissa länder kräver detta). Och ange nätverks-ID, frekvens, överföringshastighet och LCN på/av.

Om du använder DVB-S, måste du känna till vilken satellit din parabol pekar mot, och välj detta i inställningsmenyn.

Exempel:

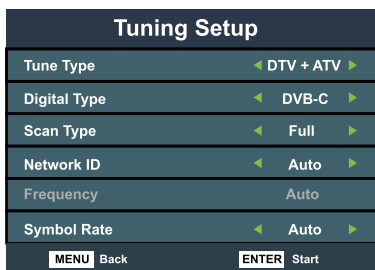

Observera: TV:n har ett gemensamt gränssnitt + ingång. Detta tillåter dig att infoga CA-modulen + programkortet från din TV/kabel-leverantör för att titta på betalkanaler och valbara kanaler som inte ingår i paketet. Var uppmärksam på beskrivningen visas på baksidan av TV:n på hur man sätter in CA-modulen. Du

Montering av stativet

Obs: bilderna nedan är endast för referens

1. Teile, die für die Installation des Standfußes benötigt werden (mitgeliefert)

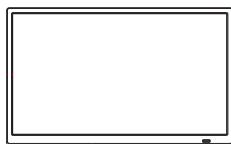

TV-apparat



Innan du monterar stativet, kontrollera att du har alla delar och att det inte finns några synliga skador. Om någon del saknas eller visas sig vara skadad, ska du kontakta kundtjänst.



Stativ



Skruvur (medföljer)
4 x TR4 x 16

2. Så här installerar du stativet?

Placera TV: n nedåtvänd på en mjuk och plan yta (filt, skum, trasa, etc.) för att förhindra skador på TV:ns skärm.

Passa in stativet i nacken på TV:n enligt nedan.



1. Innan du för in och fäster stativet, se till att riktningen är korrekt enligt bilden nedan.

2. När du placerar stativet, kontrollera att nacken på TV:n är i rätt position och ordentligt åtsatt.

Om du inte fäster stativet korrekt, kan det hända att TV:n blir instabil och tippar över.

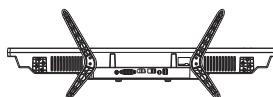

Fäst stativet med de medföljande skruvarna

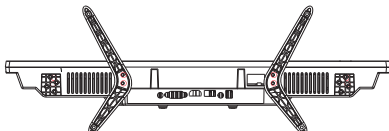

När du fäster stativet, kontrollera att skruvarna är ordentligt iskruvade.

Om skruvarna inte sitter ordentligt, kommer det att leda till att TV:n blir instabil eller kan till och med tippa över.

3. Varningar

a. Det kan inte lutas framåt eller bakåt, som visas nedan. Detta kan skada stativet.

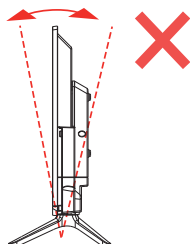

b. Det kan inte lutas till vänster eller höger, som visas nedan. Detta kan skada stativet.

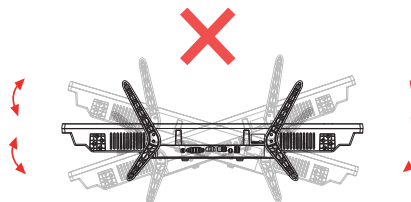

ALL RIGHTS RESERVED, COPYRIGHT DENVER A/S



Denver.eu



Elektrisk och elektronisk utrustning och tillhörande batterier innehåller material, komponenter och ämnen som kan vara skadliga för hälsan och miljön om avfallet (kasserad elektrisk och elektronisk utrustning och batterier) inte hanteras korrekt.

Elektrisk och elektronisk utrustning och batterier är märkta med en symbol i form av en överstruken soptunna (syns nedan). Denna symbol visar att elektrisk och elektronisk utrustning och batterier inte bör slängas tillsammans med annat hushållsavfall, utan ska istället slängas separat.

Som slutanvändare är det viktigt att du lämnar in dina använda batterier i en för ändamålet avsedd facilitet. På det viset säkerställer du att batterierna återvinns lagenligt och att de inte skadar miljön.

Alla kommuner har etablerat uppsamlingsställen där elektrisk och elektronisk utrustning och batterier antingen kan lämnas in kostnadsfritt i återvinningsstationer eller hämtas från hushållen. Vidare information finns att tillgå hos din kommuns tekniska förvaltning.

Ange: [Denver.eu](https://denver.eu) och klicka sedan på IKONEN längst upp på webbsidan. Ange modellnumret: LED-2472.

Ange nu produktsida, och direktivet i rött finns under hämtningar/övriga hämtningar.
Driftfrekvensområde: 43.5MHz ~ 858MHz
Maximal utgående ström: 40W

DENVER A/S
Omega 5A, Soeften
DK-8382 Hinnerup
Denmark
[Denver.eu](https://denver.eu)

Veiligheidsinformatie

BELANGRIJKE VEILIGHEIDSLINSTRUCTIES - ZORGVULDIG LEZEN VOOR GEBRUIK.

Let op de volgende veiligheidsinformatie die op de achterkant van de TV staat.



VOORZICHTIG! VERWIJDER OM ELEKTRISCHE SCHOKKEN TE VERMIJDEN GEEN DEKPLATEN OF SCHROEVEN. AAN DE BINNENKANT BEVINDEN ZICH GEEN ONDERDELEN DIE GEREPAAREED KUNNEN WORDEN DOOR DE GEBRUIKER. WENDT U ZICH VOOR ONDERHOUD TOT VAKKUNDIGE ONDERHOUDSMONTEURS.



Dit symbool betekent dat er belangrijke gebruik- en onderhoudsinstructies aanwezig zijn in de documentatie meegeleverd met dit apparaat.



Dit symbool betekent dat er gevaarlijke spanning binnenin dit product aanwezig is, die voldoende krachtig is om een risico op elektrische schokken te vormen.

Bewaar deze instructies

- Gebruik deze TV niet in de buurt van water.
- Alleen met een licht vochtige doek reinigen.
- Blokkeer geen enkele ventilatieopening.
- Installeer in overeenstemming met de bijgeleverde snelstartgids en deze gebruiksaanwijzing.
- Bescherm de stroomkabel en zorg ervoor dat er niet op de kabel wordt gestaan of gelopen en dat de kabel niet wordt afgeknelnd, vooral bij de stekkers, de stopcontacten en het punt waar de kabel uit de TV komt.
- Zorg ervoor dat de stroomkabel niet over de rand van de tafel hangt.
- Tijdens onweer of als de TV lange tijd niet wordt gebruikt, is het raadzaam om de stekker uit het stopcontact te halen.



WAARSCHUWING! STEL DE TV OM HET RISICO VAN BRAND OF ELEKTRISCHE SCHOKKEN TE VERMINDEREN NIET BLOOT AAN REGEN OF VOCHT. VOORKOM DAT ER VLOEISTOF OP HET APPARAAT DRUPPELT OF SPAT. ZET GEEN VOORWERPEN DIE MET VLOEISTOF GEVULD ZIJN OP DE TV.

OPMERKING: Zet geen warmtebronnen met open vuur zoals brandende kaarsen op de TV.

Vreemd luchtje uit TV

Nieuwe televisies kunnen een naar luchtje produceren wanneer voor het eerst ingeschakeld.

Wegens het fabricageproces van componenten, televisies en andere elektronische producten, kunnen onderdelen een naar luchtje produceren nadat het product voor het eerst word ingeschakeld en opwarmt. Dit luchtje zal na enkele dagen gebruik gewoonlijk verdwijnen en niet meer terugkeren.

Dit is normaal en gebeurt met veel elektronische producten. Zorg a.u.b. voor voldoende ventilatie rondom de TV en in de kamer en het luchtje zal verdwijnen.

Veiligheidsinformatie

Lees de veiligheidsinstructies zorgvuldig door voordat u het apparaat voor de eerste keer gebruikt en bewaar de instructies voor toekomstig gebruik.

1. Dit product is geen speelgoed. Houd het buiten bereik van kinderen.
2. Combineer geen oude en nieuwe batterijen of batterijen van verschillende types in de afstandsbediening. Verwijder de batterijen als u het product langere tijd niet gebruikt. Controleer de polariteit (+/-) van de batterijen wanneer u ze in het product plaatst. Verkeerde plaatsing kan een explosie veroorzaken. Batterijen zijn niet inbegrepen.
3. Houd het product en de batterijen buiten het bereik van kinderen en huisdieren om te voorkomen dat ze erop kauwen of het inslikken.
4. De bedrijfs- en opslagtemperatuur van het product is van 0 °C tot 40 °C. Een te lage of te hoge temperatuur kan de werking beïnvloeden.
5. Open het product niet, het apparaat kan onderdelen bevatten met dodelijke spanning. Om het risico van elektrische schokken te beperken, mag u het deksel (of de achterkant) niet verwijderen, aangezien er zich binnenin geen onderdelen bevinden die door de gebruiker kunnen worden onderhouden. Laat het onderhoud over aan gekwalificeerd personeel.
6. Let op, de standby-knop op de afstandsbediening zet het apparaat enkel in stand-by.
7. Niet blootstellen aan warmte, water, vocht of direct zonlicht!
8. Bescherm uw oren tegen te een te hoog geluidsniveau. Een hoog geluidsniveau kan uw oren beschadigen en kan leiden tot gehoorverlies.
9. De directe plug-in voedingskabel wordt gebruikt om de stroom volledig los te koppelen en moet te allen tijde gereed en bereikbaar worden gehouden. Zorg er dus voor dat er rondom het stopcontact voldoende ruimte is zodat het stopcontact gemakkelijk bereikbaar is.

Vooraanzicht

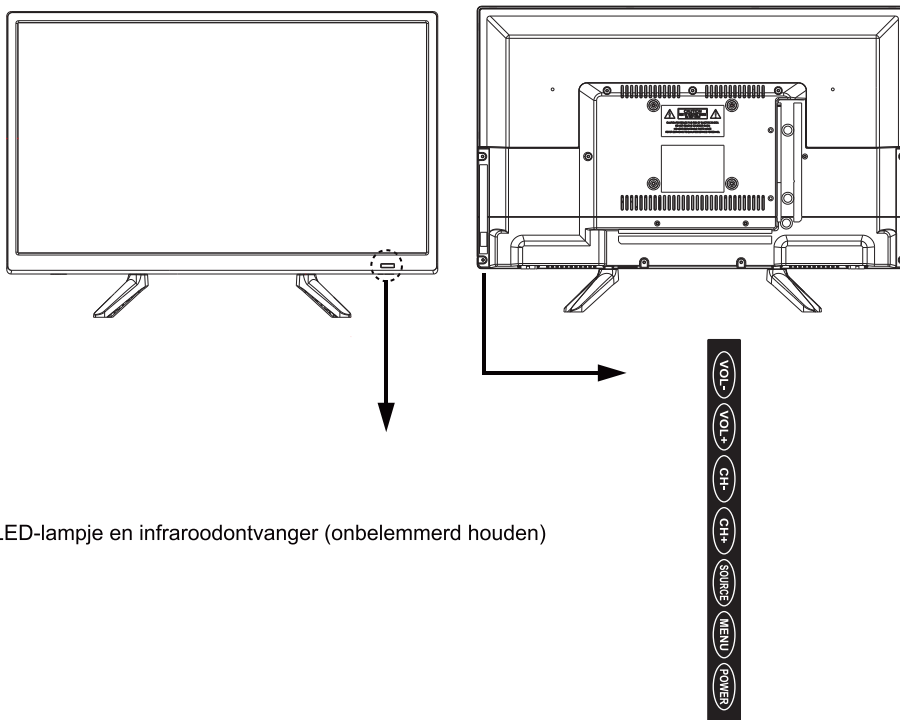

LED-lampje en infraroodontvanger (onbelemmerd houden)

De functies van de TV worden hieronder beschreven.

INPUT/SOURCE: Druk om de bron te selecteren.

MENU: Indrukken om het OSD-menu te openen, en nogmaals indrukken om het menu te verlaten.

CH+/CH-: Indrukken om de kanalen te doorlopen.

Ze kunnen ook worden gebruikt om naar beneden/omhoog te gaan in het OSD-menu.

VOL+/VOL-: Indrukken om het volume in te stellen.

Ze kunnen ook gebruikt worden om naar links/rechts te gaan in het OSD-menu.

De VOL+-knop kan worden gebruikt om vooruit te gaan naar het volgende menu.

POWER/STANDBY: Hiermee schakelt u het TV-toestel aan/uit.

Aansluitingen

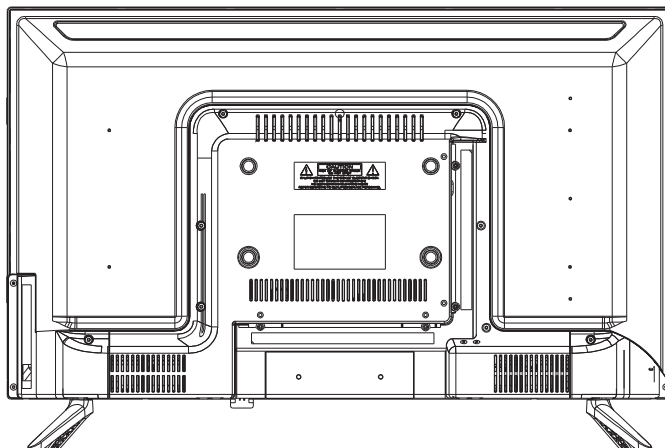

Coax: Digitale uitgang voor AV-receiver.

AV IN: Sluit de externe audio- en video terminal aan op de video- en audio-toegangspoort op televisie.

PC-AUDIO: Voor aansluiting op de audio-uitgang van de PC.

VGA: Voor PC-weergave. Voor aansluiting op de D-Sub 15-polige analoge uitgang van de PC.

HDMI: Voor aansluiting op een dvd/Blu-ray-speler of een ander apparaat.

TV1 (S2): Voor aansluiting op een satelliet signaal.

TV2 (T2/C): Voor aansluiting op de antenne-ingang in de muur met de RF-coaxkabel

USB: Voor aansluiting op USB-apparaat voor multimedia.

Common Interface: Common Interface-sleuf.

 : Voor aansluiting op uw hoofdtelefoon of andere audioapparatuur.

TV-kanalen installeren

Deze TV komt met een drievoudige tuner.

Voor digitale, terrestrische TV: (DVB-T2 – H.265 HEVC)

Voor digitale kabel-TV: (DVB-C)

Voor digitale satelliet-TV: (DVB-S2)

+ ook een analoge tuner is beschikbaar.

Wanneer u de TV voor het eerst inschakelt, zal deze de aanvankelijke installatiemodus openen waar u de taal, uw land. Maak uw instellingen door op de links/rechts navigatietoetsen te drukken.

Wanneer uw instellingen zijn voltooid, druk op de OK-toets om het automatische tunermenu te openen.

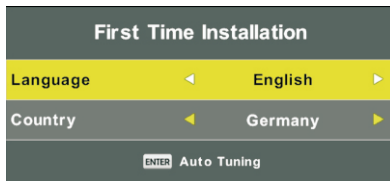

Selecteer het afstemtype. (DTV, ATV analoog of beide)

Selecteer vervolgens het digitale type: DVB-T voor terrestrische (als u een eigen antenne hebt op het dak), DVB-C als u een digitale kabel-TV hebt (houd er a.u.b. mee rekening dat u de DVB-C informatie nodig hebt van uw kabelprovider) of DVB-S als u een satellietdish gebruikt.

Als u DVB-T gebruikt, kunt u gewoon de automatische scan gebruiken om naar alle beschikbare kanalen te zoeken.

Als u DVB-C gebruikt, kunt u zowel de volledige scan als de netwerkscan uitvoeren (bepaalde landen vereisen dit) en. Netwerk-ID, Frequentie, Symboolsnelheid en LCD aan/uit invoeren.

Als u DVB-S gebruikt, dient u te weten op welke satelliet uw schotel is gericht en deze in het instellingsmenu selecteren.

Voorbeeld:

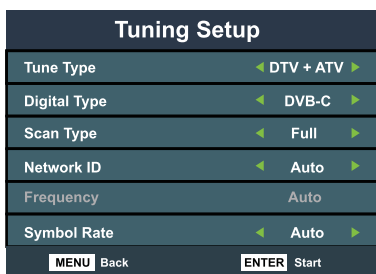

Opgelet a.u.b.: de TV heeft een gemeenschappelijke interface + ingang. U kunt hierdoor een CA-module + smartcard van uw TV/kabelprovider aansluiten om pay-per-view kanalen en selecteerbare kanalen buiten uw pakket bekijken. Let a.u.b. op de instructies op de achterzijde van de TV voor het insteken van de CA-

De steun bevestigen

Opmerking: de onderstaande afbeeldingen zijn alleen ter referentie

1. De onderdelen die nodig zijn voor het monteren van de steun (meegeleverd)

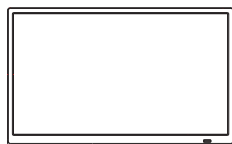

Tv-toestel



Controleer voordat u de steun monteert of alle onderdelen aanwezig zijn en dat er geen zichtbare schade is. Als een onderdeel ontbreekt of beschadigd is, neem dan contact op met de klantenservice.



Steun



Schroeven (meegeleverd)
4 x TR4 x 16

2. De voet monteren

Plaats de tv met de voorkant naar beneden op een vlakke en zachte ondergrond (deken, schuim, doek, enz.) om schade aan de tv te voorkomen.

Plaats de steun op de onderzijde van het tv-toestel, zoals hieronder weergegeven.



1. Zorg voordat u de steun plaatst dat de richting juist is, zoals hieronder weergegeven.

2. Zorg ervoor bij het plaatsen van de steun dat de onderkant van het tv-toestel zich in de juiste positie bevindt en dat de steun stevig vastzit.

Als u deze steun niet goed bevestigt, dan wordt de tv instabiel en kan deze omvallen.

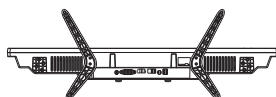

Voorkant (langer)

Achterkant

Bevestig de steun met de meegeleverde schroeven.

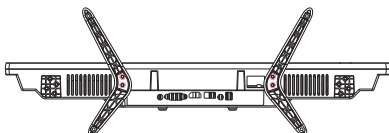

Zorg ervoor bij het bevestigen van de steun dat de schroeven goed vastzitten.

Als de schroeven niet goed vastzitten, kan de tv instabiel worden of zelfs omvallen.

3. Waarschuwingen.

a. Het toestel kan niet naar voren of naar achteren worden gekanteld, zoals hieronder weergegeven. Hierdoor kan de steun beschadigd raken.

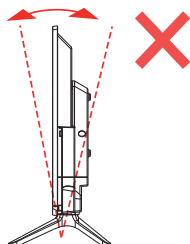

b. Het toestel kan niet naar links of naar rechts worden gekanteld, zoals hieronder weergegeven. Hierdoor kan de steun beschadigd raken.

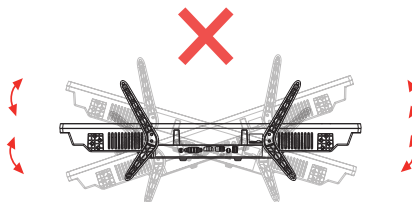

ALL RIGHTS RESERVED, COPYRIGHT DENVER A/S



Denver.eu



Elektrische en elektronische apparatuur en de inbegrepen batterijen bevatten materialen, componenten en stoffen die schadelijk kunnen zijn voor uw gezondheid en het milieu, indien de afvalproducten (afgedankte elektrische en elektronische apparatuur en batterijen) niet correct worden verwerkt.

Elektrische en elektronische apparatuur en batterijen zijn gemarkeerd met een doorgekruist klike-symbool, zoals hieronder afgebeeld. Dit symbool is bestemd de gebruiker er op te wijzen dat elektrische en elektronische apparatuur en batterijen dient als normaal huishoudelijk afval afgedankt dienen te worden, maar gescheiden moeten worden ingezameld.

Als eindgebruiker is het belangrijk dat u uw verbruikte batterijen inlevert bij een geschikte en speciaal daarvoor bestemde faciliteit. Op deze manier is het gegarandeerd dat de batterijen worden hergebruikt in overeenstemming met de wetgeving en het milieu niet aantasten.

Alle steden hebben specifieke inzamelpunten, waar elektrische of elektronische apparatuur en batterijen kosteloos ingeleverd kunnen worden op recyclestations of andere inzamellocaties. In bepaalde gevallen kan het afval ook aan huis worden opgehaald. Vraag om meer informatie bij uw plaatselijke autoriteiten.

Bezoek a.u.b.: Denver.eu en klik vervolgens op het ZOEK-icoontje op de bovenste regel van de website. Type modelnummer: LED-2472.

Open nu de productpagina en de rode richtlijn is te vinden onder downloads/overige downloads.

Frequentie bereik: 43.5MHz ~ 858MHz

Totaal vermogen:40W

DENVER A/S

Omega 5A, Soeften

DK-8382 Hinnerup

Denmark

Denver.eu

Informazioni sulla sicurezza

IMPORTANTI ISTRUZIONI SULLA SICUREZZA - LEGGERE CON ATTENZIONE PRIMA DELL'USO.

Prendere nota delle seguenti informazioni di sicurezza che appaiono sul retro della TV.



ATTENZIONE, PER PREVENIRE SCOSSA ELETTRICA, NON RIMUOVERE LE VITI DEL COPERCHIO, CAUTION TO PREVENT ELECTRICAL SHOCK, ALL'INTERNO NON CI SONO PARTI RIPARABILI DALL'UTENTE, PER LE RIPAZIONI FARE RIFERIMENTO A PERSONALE QUALIFICATO.



Questo simbolo indica la presenza di importanti istruzioni per l'uso e la manutenzione nella documentazione che accompagna questa unità.



Questo simbolo indica che tensioni pericolose che costituiscono un rischio di scosse elettriche sono presenti all'interno di questa unità.

Conservare queste istruzioni

- Non utilizzare questa TV vicino all'acqua.
- Pulire solo con un panno leggermente umido.
- Non ostruire le aperture di ventilazione.
- Installare secondo la Guida di avvio rapido fornita e questa Guida Utente.
- Evitare di camminare sul cavo di alimentazione o di pizzicarlo, in particolare presso le spine e il punto da cui fuoriescono dalla TV.
- Non consentire al cavo di alimentazione di sporgere dal bordo di un tavolo.
- Scollegare questa TV in caso di temporali o di inutilizzo per lunghi periodi.



ATTENZIONE! LA TV NON DEVE ESSERE ESPOSTA A SCHIZZI O GOCCIOLAMENTI E NESSUN OGGETTO PIENO DI LIQUIDI DEVE ESSERE POSTO SU DI ESSA. LA TV NON DEVE ESSERE ESPOSTA A SCHIZZI O GOCCIOLAMENTI E NESSUN OGGETTO PIENO DI LIQUIDI DEVE ESSERE POSTO SU DI ESSA.

NOTA: Non porre fiamme libere come candele sulla TV.

Odore sgradevole dalla TV

I nuovi televisori possono produrre odori sgradevoli insoliti al momento della prima accensione.

A causa del processo di fabbricazione dei componenti, i televisori e gli altri prodotti elettronici possono avere parti propense a scaldarsi e a produrre un odore in seguito all'accensione del prodotto. L'odore di solito si dissipa entro pochi giorni di utilizzo e non si ripresenta.

Questo fenomeno è normale e si verifica con molti prodotti elettronici. Per permettere all'odore di dissiparsi, assicurare una sufficiente ventilazione intorno alla TV e all'interno della stanza.

Informazioni sulla sicurezza

Leggere attentamente le istruzioni di sicurezza prima di utilizzare il prodotto per la prima volta. Conservare le istruzioni per riferimento futuro.

1. Questo prodotto non è un giocattolo. Tenerlo fuori dalla portata dei bambini.
2. Non utilizzare mai insieme batterie vecchie e nuove o di tipi differenti nel telecomando. Rimuovere le batterie se si prevede di non utilizzare il sistema per un periodo di tempo prolungato. Controllare la polarità (+/-) delle batterie quando vengono inserite nel prodotto. Il posizionamento errato può provocare un'esplosione. Le batterie non sono incluse.
3. Tenere il prodotto e le batterie fuori dalla portata dei bambini e degli animali domestici per evitare che vengano masticati o ingeriti.
4. La temperatura di esercizio e stoccaggio del prodotto va da 0 gradi Celsius a 40 gradi Celsius. Temperature inferiori o superiori potrebbero comprometterne il funzionamento.
5. Non aprire mai il prodotto: Il dispositivo può contenere parti con tensione potenzialmente letale. Per ridurre il rischio di scariche elettriche, non rimuovere la copertura (o il retro) dell'apparecchio in quanto non sono presenti parti riparabili dall'utente. Per l'assistenza tecnica rivolgersi a personale qualificato.
6. Si prega di notare che il pulsante di standby sul telecomando mette l'unità solo in standby.
7. Non esporre a fonti di calore, acqua, umidità o luce solare diretta!
8. Proteggere l'udito dal volume troppo alto. Un livello di volume eccessivo può danneggiare le orecchie e comportare il rischio di perdere l'udito.
9. Il cavo di alimentazione a innesto diretto è utilizzato come dispositivo di disconnessione e deve essere sempre facilmente accessibile. Quindi verificare che intorno alla presa di corrente vi sia uno spazio sufficiente per consentire un accesso agevole.

Vista anteriore

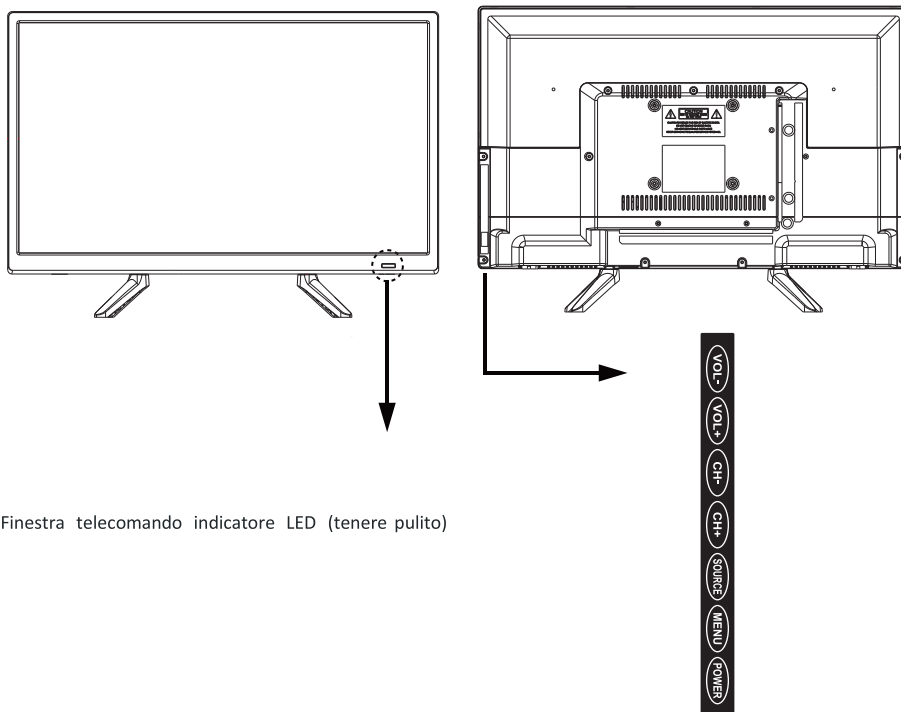

Finestra telecomando indicatore LED (tenere pulito)

Le funzioni dei pulsanti della TV sono descritte di seguito.

INPUT/SOURCE: Premere per selezionare la fonte.

MENU: Premere per visualizzare il menù OSD. Premere nuovamente per uscire dal menù.

CH+/CH-: Premere per scorrere i canali.

Essi possono anche essere usati per spostarsi in alto/basso nella schermata del menù OSD.

VOL+/VOL-: Premere per regolare il volume.

Essi possono anche essere usati per spostarsi a sinistra/destra nella schermata del menù OSD.

Il pulsante VOL+ può essere usato per passare al menù successivo.

POWER/STANDBY: Accendere/spengere la TV.

Connessioni

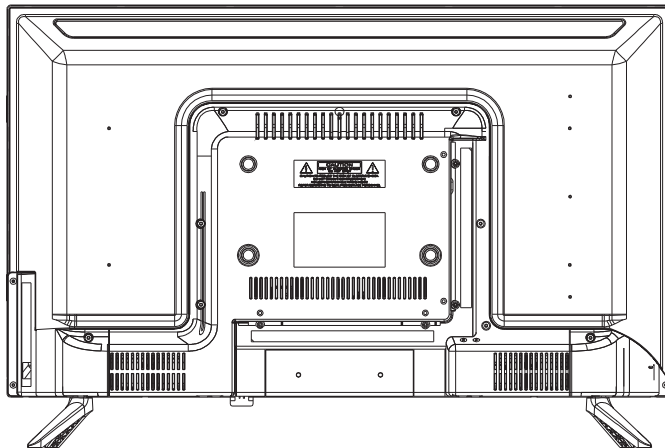

Coax: Uscita digitale al ricevitore AV.

AV IN: Collegare il terminale audio e video esterno alla porta di accesso video e audio in televisione.

PC AUDIO: Collegarlo al terminale uscita audio del PC.

VGA: Per display PC. Collegarlo al connettore di uscita analogico a 15 pin D-Sub del PC.

HDMI: Collegare il lettore DVD/Blu-ray o altre apparecchiature.

TV1 (S2): Collegare un segnale satellitare.

TV2 (T2/C): Per collegare alla presa dell'antenna sulla parete con il cavo coassiale RF

USB: Collegarlo al dispositivo USB per la multimedialità.

Interfaccia comune: Slot CI.

 : Collegare alla vostra cuffia o ad altro apparecchio audio.

Installazione di canali TV

Questa TV è dotata di sintonizzatore triplo.

Per TV digitale terrestre: (DVB-T2 - H.265 HEVC)

Per TV digitale via cavo: (DVB-C)

Per TV digitale via satellite: (DVB-S2)

È anche dotata di un sintonizzatore analogico.

Quando si avvia la TV per la prima volta, si entra in Modalità prima installazione. Qui è possibile scegliere la lingua e il Paese. È possibile scegliere tra queste modalità premendo i tasti freccia destra/sinistra.

Una volta completate queste impostazioni, premere il pulsante OK per accedere al menu di sintonizzazione automatica.

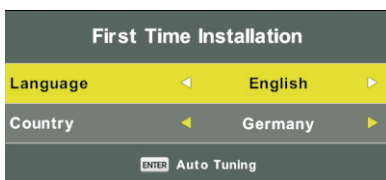

Scegliere il tipo di sintonizzazione: DTV, ATV analogico, o entrambi.

Quindi scegliere il tipo di TV digitale: DVB-T per terrestre (se si dispone di propria antenna sul tetto), DVB-C, se si dispone di TV digitale via cavo (è necessario conoscere le informazioni DVB-C fornite dal proprio provider di servizi via cavo) o DVB-S, se si possiede una parabola satellitare.

Se si utilizza DVB-T, è possibile eseguire solo una scansione automatica che verrà applicata in tutti i canali disponibili.

Se si utilizza DVB-C, è possibile utilizzare sia la scansione completa che quella di rete (alcuni Paesi richiedono quest'ultima). Inserire ID di rete, frequenza, symbol rate e LCN ON/OFF.

Se si utilizza DVB-S, è necessario conoscere la direzione in cui punta la propria parabola e selezionarla tra le opzioni del menu di configurazione.

Esempio:

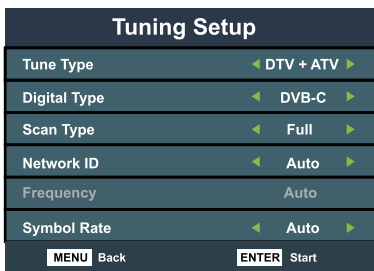

La TV ha un'interfaccia comune + ingresso. Ciò permette di inserire il modulo CA + Smartcard forniti dal provider dei servizi TV/via cavo per guardare i canali pay per view e i canali selezionabili al di fuori del proprio pacchetto. Prestare attenzione alla descrizione indicata sul retro della TV su come inserire il modulo

Montaggio del supporto

Nota: le immagini sottostanti sono solo per riferimento

1. Parti necessarie per l'installazione del supporto (in dotazione)

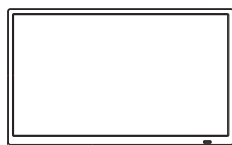

Televisore

 Prima di installare il supporto, verificare di disporre di tutte le parti e che non vi siano danni visibili. Se una parte è mancante o danneggiata, contattare il servizio clienti.



Supporto



Viti (in dotazione)
4 x TR4 x 16

2.2. Come installare il supporto?

Posizionare il televisore rivolto verso il basso su una superficie morbida e piana (coperta, gommapiuma, panno, ecc.) per evitare di danneggiarlo.

Appoggiare il supporto al raccordo del televisore come mostrato di seguito.

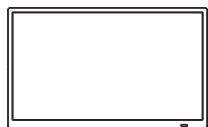

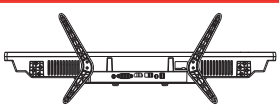

 1. Prima di fissare il supporto, assicurarsi che la direzione sia corretta come mostrato di seguito.
2. Quando si monta il supporto, assicurarsi che il raccordo del televisore sia nella posizione corretta e ben fissato.
Se non si monta il supporto correttamente, il televisore sarà instabile e potrebbe ribaltarsi.

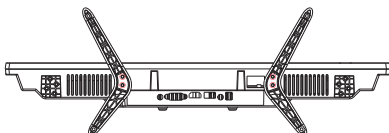

Lato anteriore (più lungo)
Lato posteriore

Fissare il supporto con le viti in dotazione.



 Quando si fissa il supporto, assicurarsi che le viti siano ben serrate. Se le viti non sono serrate saldamente, il televisore potrebbe risultare instabile o addirittura ribaltarsi.

3. Avvertenze.

a. Come mostrato di seguito non può essere inclinato in avanti o all'indietro. Ciò potrebbe danneggiare il supporto.

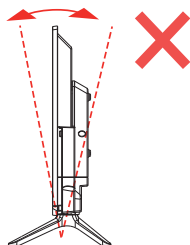

b. Come mostrato di seguito non può essere inclinato a sinistra o a destra. Ciò potrebbe danneggiare il supporto.

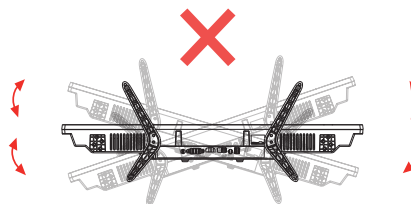

ALL RIGHTS RESERVED, COPYRIGHT DENVER A/S



Denver.eu



Le apparecchiature elettriche ed elettroniche e le batterie incluse contengono materiali, componenti e sostanze che possono essere pericolose per la salute e per l'ambiente nel caso in cui il materiale di scarto (apparecchiature elettriche ed elettroniche e batterie) non venisse gestito correttamente.

Gli apparati elettrici ed elettronici e le batterie sono contrassegnati con il simbolo del cestino barrato (vedere di seguito). Questo simbolo indica che le apparecchiature elettriche ed elettroniche e le batterie non devono essere smaltite con gli altri rifiuti domestici, ma devono essere smaltite separatamente.

È importante che l'utente finale smaltisca le batterie usate secondo le modalità corrette. In questo modo si ha la garanzia che le batterie verranno riciclate in conformità alla normativa senza danneggiare l'ambiente.

Per le apparecchiature elettriche ed elettroniche e le batterie, tutte le città hanno stabilito dei sistemi di smaltimento che prevedono il conferimento gratuito presso le stazioni di riciclaggio oppure di raccolta porta a porta. Ulteriori informazioni sono disponibili presso l'ufficio tecnico municipale.

Accedere a : Denver.eu e fare clic sull'icona di ricerca nella riga superiore della pagina Web, quindi immettere il numero di modello: LED-2472.

Accedere alla pagina del prodotto e leggere le istruzioni riportate alla voce download/altri download.

Campo operatvo di frequenza: 43.5MHz ~ 858MHz

Potenza massima di uscita:40W

DENVER A/S
Omega 5A, Soeften
DK-8382 Hinnerup
Denmark
Denver.eu

Información sobre seguridad

INSTRUCCIONES IMPORTANTES DE SEGURIDAD – LÉALAS DETENIDAMENTE ANTES DE USARLO.

Tenga en cuenta la siguiente información de seguridad que aparece en la parte posterior del TV.



PRECAUCIÓN: PARA EVITAR UNA DESCARGA ELÉCTRICA NO RETIRE NINGÚN TORNILLO DE LA CARCASA; NO HAY PIEZAS UTILIZABLES POR EL USUARIO EN SU INTERIOR; REMITA EL MANTENIMIENTO A PERSONAL DE SERVICIO CUALIFICADO.



Este símbolo indica que hay instrucciones de operación y de mantenimiento importantes en el material de lectura que acompaña a esta unidad.



Este símbolo indica que en esta unidad hay tensión peligrosa que constituye riesgo de descarga eléctrica.

Guarde estas instrucciones

- No use este TV cerca del agua.
- Límpielo únicamente con un paño ligeramente húmedo.
- No bloquee ninguna abertura de ventilación.
- Instálela conforme a la Guía de inicio rápido que se adjunta y esta guía de usuario.
- Proteja el cable de alimentación para que no se pise o pince, en especial en las tomas, y en el punto de donde sale del TV.
- No permita que el cable de alimentación cuelgue del borde de una mesa.
- Desconecte el TV durante tormentas eléctricas o cuando no vaya a usarse durante periodos prolongados de tiempo.



¡ADVERTENCIA! PARA REDUCIR EL RIESGO DE INCENDIO O DESCARGA ELÉCTRICA, NO EXPONGA ESTE TV A LA LLUVIA O HUMEDAD. EL TV NO DEBE EXPONERSE A GOTEOS O SALPICADURAS Y NO SE DEBEN COLOCAR SOBRE EL TV OBJETOS LLENOS DE LÍQUIDOS.

NOTA: No se deben colocar sobre el TV llamas vivas como velas.

Olores/malos olores del TV

Los televisores nuevos pueden producir un olor o un mal olor inusual cuando se encienden por primera vez.

Debido al proceso de fabricación de los componentes, los televisores y otros productos electrónicos pueden contener piezas que producen un olor después de que el producto se enciende por primera vez y se caliente. El olor normalmente se disipará en unos días de uso y no se volverá a producir.

Esto es normal y se produce con muchos productos electrónicos. Por favor, asegúrese de que dispone de ventilación suficiente alrededor del TV y en la habitación y el mal olor se disipará.

Información sobre seguridad

Lea detenidamente estas instrucciones de seguridad antes de usar el producto por primera vez y guarde las instrucciones como referencia futura.

1. Este producto no es un juguete. Manténgalo fuera del alcance de los niños.
2. Nunca use pilas nuevas y antiguas o diferentes tipos de pilas juntas en un mando a distancia. Retire las pilas cuando no vaya a usar el Sistema durante un periodo prolongado de tiempo. Compruebe la polaridad (+/-) de las pilas cuando las inserte en el producto. Una colocación incorrecta puede causar una explosión. No se incluyen las pilas.
3. Guarde el producto y las pilas fuera del alcance de los niños y mascotas para evitar que las mastiquen o las traguen.
4. La temperatura de almacenamiento y de funcionamiento del producto es de 0 grados Celsius a 40 grados Celsius. Una temperatura superior o inferior a esta puede afectar al funcionamiento.
5. Nunca abra el producto: el dispositivo puede contener piezas con una tensión mortal. Para reducir el riesgo de descarga eléctrica, no abra la carcasa (ni la cubierta posterior) ya que no hay piezas reparables por el usuario en el interior. Llévelo a reparar a un técnico cualificado.
6. Tenga en cuenta que el botón en espera del modo en espera solo coloca la unidad en espera.
7. ¡No la exponga al calor, agua, humedad o luz solar directa!
8. Protéjase los oídos frente a un volumen alto. Un volumen elevado puede dañar los oídos y se arriesga a una pérdida auditiva.
9. El cable de conexión directa se emplea como dispositivo de desconexión; el dispositivo de desconexión debe estar completamente operativo. Asegúrese de que hay espacio alrededor de la toma de alimentación para disponer de un acceso fácil.

Vista frontal

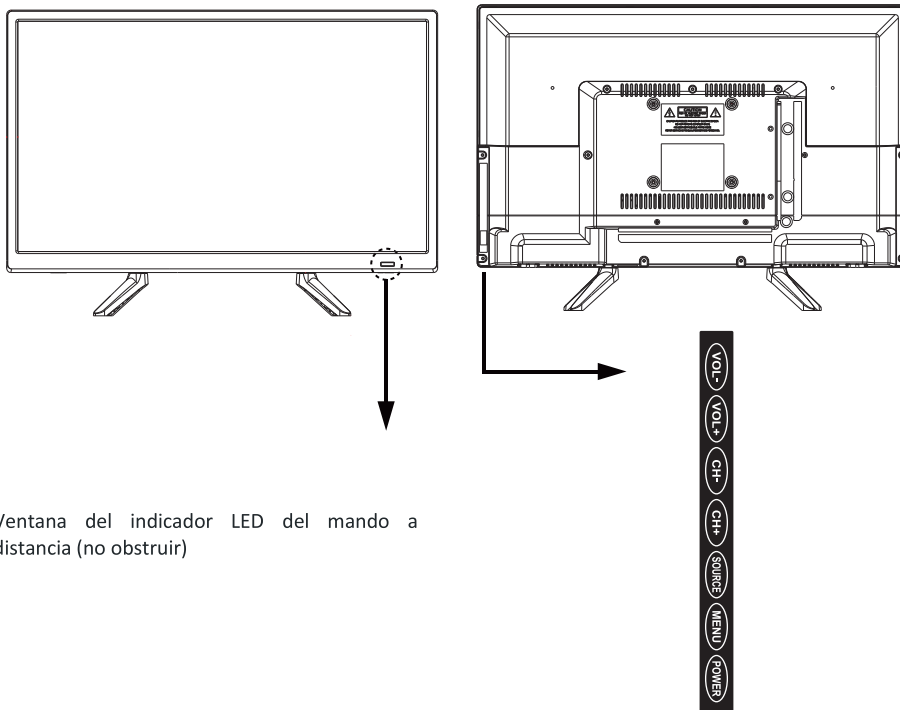

Ventana del indicador LED del mando a distancia (no obstruir)

Las funciones de los botones del TV se describen debajo.

INPUT/SOURCE: Púlselo para seleccionar la fuente.

MENU: Púlselo para mostrar el menú OSD. Vuélvalo a pulsar para salir del menú.

CH+/CH-: Púlselo para buscar a través de los canales.

Asimismo pueden usarse para moverse arriba/abajo en la pantalla del menú OSD.

VOL+/VOL-: Púlselo para ajustar el volumen.

Asimismo pueden usarse para moverse izquierda/derecha en la pantalla del menú OSD.

El botón VOL+ puede usarse para saltar hacia delante al siguiente menú.

POWER/STANDBY: Enciende/apaga el TV.

Conexiones

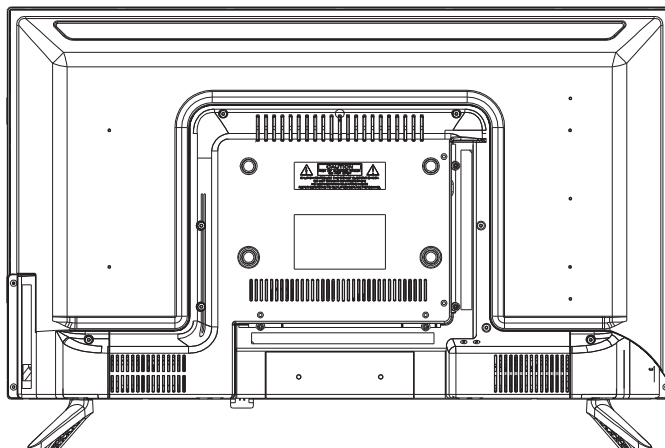

COAX VIDEO AV IN L-AUDIO-R PC AUDIO VGA HDMI TV1(S2) TV2(T2/C)

Common Interface

USB

5V=500mA



Coax: Salida digital al receptor AV.

AV IN: Conecte los terminales de audio y vídeo a las puertas de acceso de vídeo y audio de la televisión.

PC AUDIO: Conéctelo a una terminal de salida de audio del PC.

VGA: Para la pantalla del PC. Conéctelo a un conector de salida analógica D-Sub de 15 patillas del PC.

HDMI: Se conecta a un reproductor de DVD/Blu-ray u otro equipo.

TV1 (S2): Conéctelo a señal de satélite.

TV2 (T2/C): Para conectar la toma de la antena en la pared con el cable coaxial RF

USB: Se conecta a un dispositivo USB para reproducir archivos multimedia .

Interfaz Común: Ranura CI.

 : Conéctelo al auricular u otro equipo de audio.

Instalación de los canales de TV

Este TV se presenta con un triple sintonizador.

Para la TV digital terrestre: (DVB-T2 – H.265 HEVC)

Para la TV digital por cable: (DVB-C)

Para la TV digital por satélite: (DVB-S2)

+ dispone también de un sintonizador analógico.

Cuando encienda el TV por primera vez, entrará en modo de instalación por primera vez. Aquí, podrá elegir el idioma, el país en el que se encuentra. Esto se hace pulsando las teclas de flecha izquierda / derecha.

Cuando haya finalizado de realizar esta configuración, pulse el botón OK para entrar en el menú de sintonización automática.

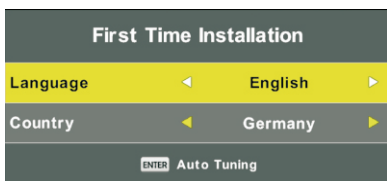

Elija el tipo de sintonización. (bien DTV, ATV analógica o ambas)

Posteriormente, elija el tipo digital: DVB-T para terrestre (si dispone de su propia antena en el tejado), DVB-C si dispone de TV digital por cable (por favor, tenga en cuenta que es necesario que sepa la información del DVB-C de su proveedor de cable) o DVB-S si dispone de una antena parabólica.

Si usa DVB-T, puede simplemente hacer una búsqueda automática y buscará en todos los canales disponibles.

Si usa DVB-C, puede usar bien la búsqueda completa o la búsqueda de red (algunos países exigen esto). Inserte la ID de red, frecuencia, velocidad de símbolos y LCN conectado/desconectado.

Si usa DVB-S, debe saber hacia qué satélite está orientada su antena, y elegir éste en el menú de configuración.

Ejemplo:

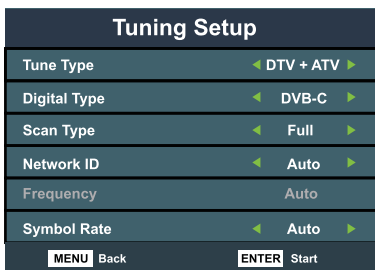

Por favor, tenga en cuenta que el TV dispone de una interfaz común + entrada. Esto le permite insertar el módulo CA + smartcard de su proveedor de TV/cable para ver canales de pago por visión y canales seleccionable fuera de su paquete. Preste atención a la descripción que se muestra en la parte posterior de

Fijación del soporte

Nota: las imágenes que aparecen debajo, son solo como referencia

1. Las piezas necesarias para instalar el soporte (suministradas)

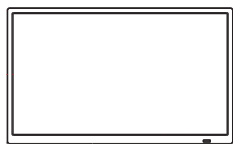

TV



Antes de instalar el soporte, compruebe que tiene todas las piezas y que no presentan ningún daño visible. Si falta una pieza o aparece un daño visible, póngase en contacto con atención al cliente.



Soporte



Tornillos (suministrados)
4 x TR4 x 16

2. Cómo instalar el soporte?

Coloque el TV hacia abajo sobre una superficie suave y plana (manta, espuma, paño, etc.) para evitar cualquier daño al TV.

Coloque el soporte hasta el cuello del televisor, tal y como se muestra debajo.

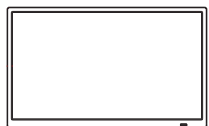

1. Antes de que coloque el soporte, asegúrese de que la dirección es correcta, tal y como se muestra debajo.

2. Cuando coloque el soporte, asegúrese de que el cuello del televisor está en la posición correcta y fijado correctamente.

Si no fija el soporte correctamente, hará que el TV esté inestable y puede volcarse.

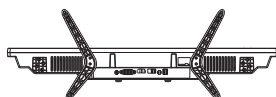

Fije el soporte con los tornillos que se suministran.

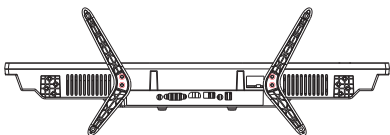

Cuando fije el soporte, asegúrese de que los tornillos están fijados de forma fuerte.

Si los tornillos no están fijados de forma fuerte, provocará que el TV esté inestable e incluso pueda volcarse.

3. Advertencias

a. No debe inclinarse hacia la parte delantera o trasera, tal y como se muestra debajo. Hacerlo puede dañar el soporte.

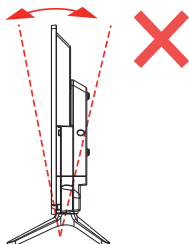

b. No debe inclinarse hacia la parte derecha o izquierda, tal y como se muestra debajo. Hacerlo puede dañar el soporte.

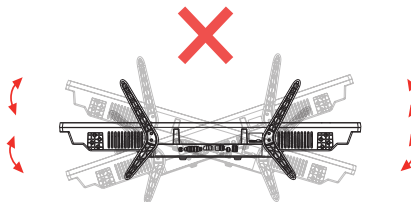

ALL RIGHTS RESERVED, COPYRIGHT DENVER A/S



Denver.eu



Los equipos eléctricos y electrónicos, y las pilas o baterías incluidas, contienen materiales, componentes y sustancias que pueden ser perjudiciales para su salud y para el medio ambiente, si el material de desecho (equipos eléctricos y electrónicos y baterías) no se manipula correctamente.

Los equipos eléctricos y electrónicos, y las pilas o baterías incluidas, llevan un símbolo de un cubo de basura cruzado por un aspa, como el que se ve a continuación. Este símbolo indica que los equipos eléctricos y electrónicos, y sus pilas o baterías, no deberían ser eliminados con el resto de basura del hogar, sino que deben eliminarse por separado.

Como usuario final, es importante que usted remita las pilas o baterías usadas al centro adecuado de recogida. De esta manera se asegurará de que las pilas y baterías se reciclan según la legislación y no dañarán el medio ambiente.

Todas las ciudades tienen establecidos puntos de recogida, en los que puede depositar los equipos eléctricos y electrónicos, y sus pilas o baterías gratuitamente en los centros de reciclaje y en otros lugares de recogida, o solicitar que sean recogidos de su hogar. Puede obtener información adicional en el departamento técnico de su ciudad.

Entre en: Denver.eu y después haga clic en el ICONO búsqueda situado en la línea superior de la página web. Escriba el número de modelo: LED-2472.

Ahora entre en la página del producto y la directiva roja se encuentra bajo descargas /otras descargas.

Rango de funcionamiento de la Gama de frecuencia:43.5MHz ~ 858MHz

Potencia de salida máxima:40W

DENVER A/S
Omega 5A, Soeften
DK-8382 Hinnerup
Denmark
Denver.eu

Précautions de sécurité

CONSIGNES DE SÉCURITÉ IMPORTANTES - À LIRE ATTENTIVEMENT AVANT UTILISATION.

Prenez connaissance des consignes de sécurité suivante figurant à l'arrière de la TV.



ATTENTION : AFIN D'ÉVITER UNE DÉCHARGE ÉLECTRIQUE, N'ENLEVEZ AUCUNE VIS DU COUVERCLE, L'APPAREIL NE CONTIENT AUCUN ÉLÉMENT RÉPARABLE PAR L'UTILISATEUR, CONFIEZ TOUTE RÉPARATION À UN TECHNICIEN QUALIFIÉ.



Ce symbole indique la présence d'instructions importantes sur l'utilisation et l'entretien dans la documentation qui accompagne l'appareil.



Ce symbole indique la présence de tensions dangereuses dans l'appareil constituant un risque de choc électrique.

Gardez ce mode d'emploi.

- N'utilisez pas cette TV à proximité de l'eau.
- Essuyez-la uniquement avec un chiffon légèrement humide.
- N'obstruez pas les ouvertures de ventilation.
- Installez l'appareil conformément au guide de prise en main et à ce mode d'emploi.
- Protégez le cordon d'alimentation pour que personne ne puisse marcher dessus ni l'écraser, en particulier au niveau des fiches et là où elles sortent de la TV.
- Ne laissez pas le cordon d'alimentation pendre au bord d'une table.
- Débranchez cette TV pendant les orages ou s'il n'est pas utilisé pendant longtemps.
-



ATTENTION ! AFIN DE RÉDUIRE LE RISQUE D'INCENDIE OU DE DÉCHARGE ÉLECTRIQUE, N'EXPOSEZ PAS CETTE TV À LA PLUIE OU À L'HUMIDITÉ. LA TV NE DOIT PAS ÊTRE EXPOSÉE À DES ÉGOUTTEMENTS D'EAU OU À DES ÉCLABOUSURES ET NE POSEZ AUCUN OBJET REMPLI DE LIQUIDE SUR LA TV.

REMARQUE : Ne posez pas une flamme nue telle qu'une bougie sur la TV.

Consignes de sécurité

Lisez attentivement les consignes de sécurité avant d'utiliser le produit pour la première fois et conservez-les pour référence ultérieure.

1. Ce produit n'est pas un jouet. Maintenez-le hors de portée des enfants.
2. Ne mélangez jamais de piles anciennes et neuves ou de types différents dans la télécommande. Retirez les piles lorsque vous n'utiliserez pas le système pendant une période prolongée. Vérifiez toujours la polarité (+/-) des piles lors de leur insertion dans le produit. Une erreur de polarité peut provoquer une explosion. Les piles ne sont pas incluses.
3. Gardez le produit et les piles hors de la portée des enfants et des animaux de compagnie pour éviter qu'ils les mordent et les avalent.
4. La température de fonctionnement et de rangement du produit est comprise entre 0 et 40 degrés Celsius. Une température inférieure ou supérieure peut affecter le fonctionnement.
5. N'ouvrez jamais le produit : l'appareil peut contenir des pièces à la tension mortelle. Il n'y a aucune pièce réparable par l'utilisateur à l'intérieur, pour réduire le risque de décharge électrique, ne déposez pas le capot (ou le panneau arrière). Ne confiez la réparation qu'à un technicien qualifié.
6. Veuillez noter que le bouton de veille de la télécommande met uniquement l'appareil en veille.
7. N'exposez pas l'appareil à la chaleur, l'eau, l'humidité et la lumière directe du soleil !
8. Préservez vos oreilles d'un volume sonore élevé. Un volume sonore élevé peut endommager les oreilles et causer une perte d'acuité auditive.
9. Le câble d'alimentation fait office de dispositif de déconnexion. Le dispositif de déconnexion doit toujours être aisément accessible. Par conséquent, assurez-vous qu'il y a de l'espace autour de la prise de courant pour faciliter l'accès.

Vue de face

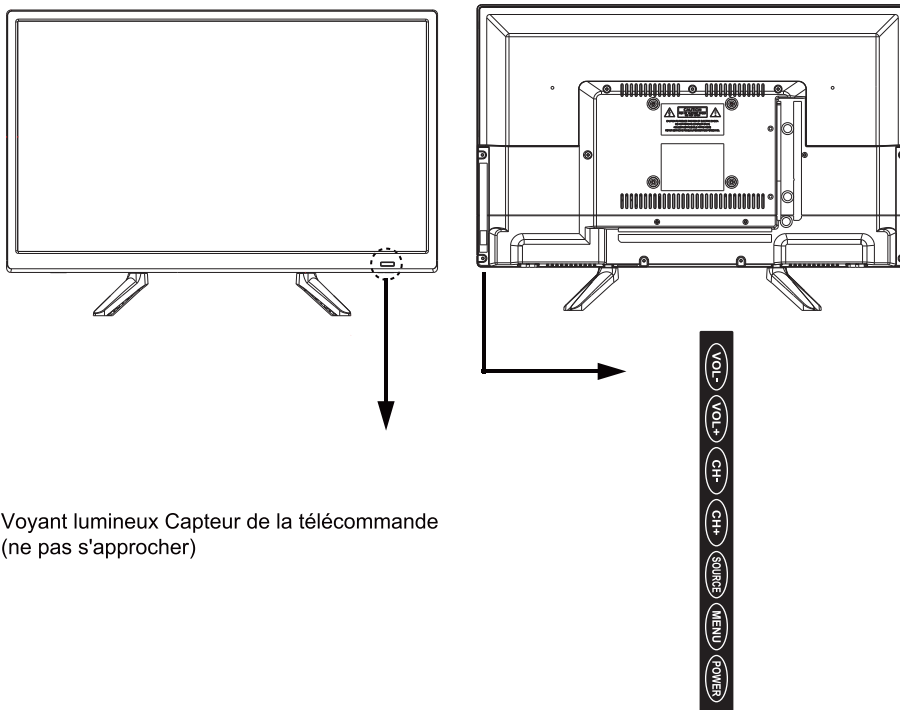

Les fonctions des boutons de la TV sont décrites ci-dessous.

INPUT/SOURCE : Appuyez dessus pour sélectionner la source.

MENU : Appuyez dessus pour afficher le menu à l'écran, et rappuyez pour quitter le menu.

CH+/CH- : Appuyez dessus pour rechercher des chaînes.

Ils peuvent également être utilisés pour faire défiler vers le haut/bas le menu à l'écran.

VOL+/VOL- : Appuyez pour régler le volume sonore.

Ils peuvent également être utilisés pour faire défiler vers la gauche/droite le menu à l'écran.

Le bouton VOL+ sert à avancer jusqu'au menu suivant.

POWER/STANDBY: Pour allumer/éteindre le téléviseur.

Connexions

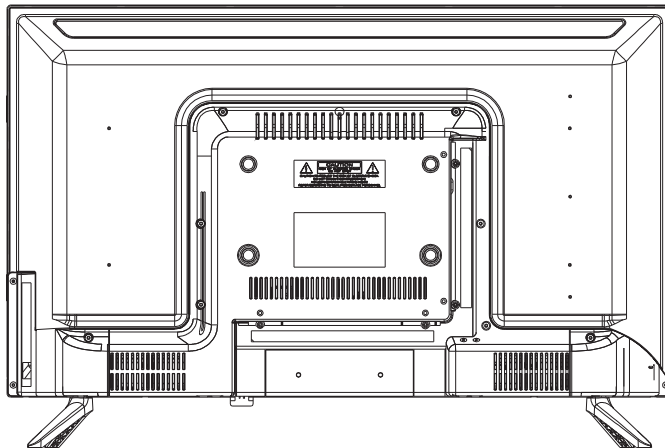

Coax : Sortie numérique vers récepteur AV.

AV IN: Une passerelle vidéo et audio pour connecter les terminaux audio et vidéo à la télévision.

AUDIO PC : Branchez-le à une borne de sortie audio du PC.

VGA : Pour l'affichage sur un PC. Branchez-le à un connecteur de sortie analogique à 15 broches D-Sub du PC.

HDMI : Pour connecter un lecteur DVD/Blu-ray ou un autre équipement.

TV1 (S2) : Connectez un signal de satellite.

TV2 (T2/C) : Pour brancher une antenne sur une prise murale avec le câble coaxial RF.

USB : Pour connecter une clé USB pour contenus multimédia .

Interface Commune : Emplacement CI.

 : Connectez-le à des écouteurs ou à un autre dispositif audio.

Installation des chaînes télé

Ce téléviseur est doté d'un triple tuner.

Pour la télévision numérique terrestre : (DVB-T2 – H.265 HEVC)

Pour la télévision numérique par câble : (DVB-C)

Pour la télévision numérique par satellite : (DVB-S2)

En plus il dispose d'un tuner analogique.

Lorsque vous démarrez le téléviseur pour la première fois, vous accédez au mode première installation où vous pouvez choisir la langue, le pays où vous êtes. Cela se fait à l'aide des touches fléchées gauche/droite.

Une fois ces réglages terminés, appuyez sur la touche OK pour accéder au menu recherche automatique.

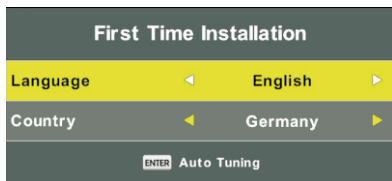

Choix du type de recherche. (TVN numérique, TVA analogique, ou les deux)

Choix du type numérique : DVB-T pour terrestre (si vous avez votre propre antenne sur le toit), DVB-C si vous avez la télévision par câble numérique (dans ce cas, vous devez obtenir les informations DVB-C de votre câblodistributeur) ou DVB-S si vous avez une antenne parabolique.

Si vous utilisez DVB-T, il suffit d'effectuer une recherche automatique pour avoir toutes les chaînes disponibles.

Si vous utilisez DVB-C, vous pouvez effectuer une recherche complète ou une recherche réseau (certains pays exigent cela). Et d'insérer l'ID réseau, la fréquence, le débit de symboles et activer/désactiver LCN (Classement automatique des chaînes).

Si vous utilisez DVB-S, vous devez savoir sur quel satellite votre parabole est orientée pour le choisir dans le menu configuration.

Exemple :

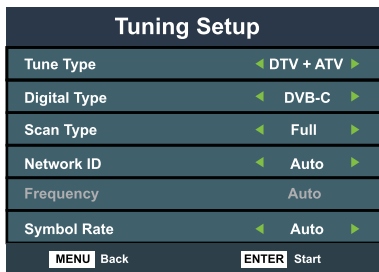

Remarque : le téléviseur est doté d'une interface commune+ (CI+). Cela vous permet d'insérer un module CA + une carte à puce intelligente de votre fournisseur de programmes télé/câblodistributeur afin de pouvoir regarder des chaînes payantes et au choix en dehors de votre forfait. Suivez les indications se

Fixation du support

Remarque : les illustrations ci-dessous ne sont qu'à titre indicatif

1. Pièces nécessaires pour installer le support (fournies)

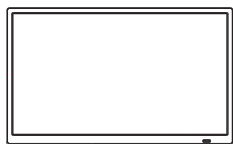

Télévision



Avant d'installer le support, veuillez vérifier que vous avez toutes les pièces et qu'il n'y a pas de dégât visible. Si une pièce manque ou paraît endommagée, veuillez contacter le service après-vente.



Support



Vis (fournies)
4 x TR4 x 16

2. Comment installer le support ?

Placer la télévision à plat sur une surface douce et plate (couverture, mousse, chiffon, etc.) pour éviter tout dommage sur celle-ci.

Mettre le support sur le col de la télévision comme indiqué ci-dessous.

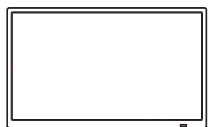

1. Avant de mettre le support, veuillez vous assurer que le sens est correct comme indiqué ci-dessous.

2. Quand vous mettez la télévision sur le support, veuillez vous assurer que le col de la télévision est en position correcte et fixée fermement.

Si vous ne fixez pas correctement le support, la télévision sera instable et peut tomber.

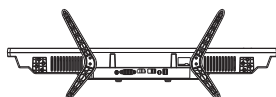

Fixer le support avec les vis fournies.

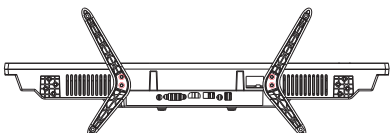

En fixant le support, s'assurer que les vis sont bien serrées. Si les vis ne sont pas bien serrées, la télévision sera instable et pourra même tomber.

3. Avertissements

a. Elle ne peut pas être pivotée d'avant en arrière comme illustré ci-dessous. Le faire peut endommager le support.

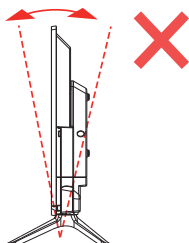

b. Elle ne peut pas être pivotée de gauche à droite comme illustré ci-dessous. Le faire peut endommager le support.

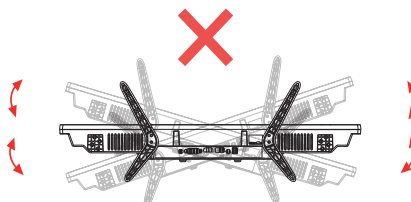

ALL RIGHTS RESERVED, COPYRIGHT DENVER A/S



Denver.eu



Les appareils électriques et électroniques et les batteries contiennent des matériaux, composants et substances qui peuvent nuire à votre santé et à l'environnement si ces déchets ne sont pas traités de façon appropriée.

Les appareils électriques et électroniques et les batteries sont marqués par le symbole de poubelle avec roulettes et une croix dessus, voir ci-dessous. Ce symbole indique que les appareils électriques et électroniques et les batteries doivent être collectés et jetés séparément des ordures ménagères.

En tant qu'utilisateur final, il est important que vous jetiez les batteries usagées dans des centres de collecte appropriés. En mettant en rebus les batteries pour être recyclées conformément à la réglementation vous contribuez à préserver l'environnement.

Dans toutes les villes existent des points de collecte où les appareils électriques et électroniques et les batteries peuvent y être déposés sans frais pour le recyclage. Vous pouvez obtenir des informations supplémentaires auprès des autorités locales de la ville.

Veuillez entrer dans le site: Denver.eu, puis cliquez sur l'ICÔNE de recherche sur la ligne supérieure du site Web. Entrez le numéro de modèle: LED-2472.

Maintenant, accédez à page du produit, et la directive rouge est indiquée sous les téléchargements/autres téléchargements.

Plage des fréquences de fonctionnement : 43.5MHz ~ 858MHz

Puissance de sortie maximale : 40W

DENVER A/S
Omega 5A, Soeften
DK-8382 Hinnerup
Denmark
Denver.eu



ENERG



Denver

LED-2472



21 kWh/1000h

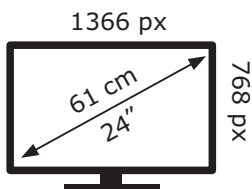

2019/2013



