



Istruzioni originali

SCK-5310



www.facebook.com/denver.eu

Prima di utilizzare questo scooter elettrico per bambini, i genitori/supervisor adulti devono leggere tutte le istruzioni di sicurezza relative a montaggio, uso e manutenzione. Il manuale utente illustra le funzioni e l'uso dello scooter elettrico per bambini. Prima di utilizzare questo scooter elettrico per bambini, familiarizzare con il funzionamento. Ciò aiuterà a mantenere lo scooter elettrico per bambini nelle migliori condizioni possibili.

ATTENZIONE !

Questo apparecchio può essere utilizzato da bambini di età pari o superiore a 6 anni e persone con ridotte capacità fisiche, sensoriali o mentali o mancanza di esperienza e conoscenza se sono stati supervisionati o istruiti sull'uso dell'apparecchio in modo sicuro e se comprendono i pericoli coinvolti. I bambini non devono giocare con l'apparecchio. La pulizia e la manutenzione dell'utente non devono essere eseguite da bambini senza supervisione

Capitolo 1 Informazioni generali

Invitiamo i proprietari di questo modello di scooter elettrico per bambini a effettuare la carica a riporre il mezzo in un luogo sicuro. Per aumentare la sicurezza e la durata delle batterie in dotazione a questo modello è importante non effettuare la ricarica se la temperatura è inferiore a 5 °C o superiore a 45 °C. Inoltre, il caricabatterie deve essere scollegato quando la batteria è completamente carica. Utilizzare solo il caricabatterie in dotazione (XHK-922-25210).

Sconsigliamo l'uso di questo scooter elettrico da parte di bambini al di sotto dei 6 anni.



ATTENZIONE:

Per evitare gravi infortuni:

È NECESSARIA LA SUPERVISIONE E LA SORVEGLIANZA DA PARTE DI UN GENITORE O DI UN ADULTO.

Guidare questo scooter elettrico per bambini può essere pericoloso. Genitori e adulti responsabili della supervisione devono decidere se i prodotti sono appropriati per l'età, impedendone l'uso se i bambini sono troppo immaturi o inesperti al fine di evitare infortuni.

I genitori/supervisor adulti devono assemblare il prodotto e assicurarsi che funzioni correttamente prima di consentirne l'uso da parte dei bambini.

I genitori/supervisor adulti devono insegnare ai bambini come guidare in sicurezza questo scooter elettrico. Prestare sempre attenzione ai tragitti seguiti dai bambini.

La pulizia e la manutenzione non devono essere eseguite dai bambini, ma solo dai genitori/supervisor adulti. Coprire l'ingresso di ricarica per evitare problemi elettrici. Scollegare sempre il prodotto dal caricabatterie prima di pulirlo con un panno umido. Pulire lo scooter solo con un panno umido. Non usare acqua corrente o pistole con acqua pressurizzata. Non pulire con alcool, benzina, cherosene o altri solventi chimici corrosivi e volatili.

Non immergere il prodotto in acqua.

Conservare il prodotto in un luogo asciutto e fresco quando non viene usato. I difetti causati dallo stoccaggio o dall'uso dello scooter elettrico per bambini in luoghi bagnati/umidi non sono coperti da garanzia.

Non lasciare il dispositivo esposto alla luce solare in auto.

1.1 Rischi legati alla guida

ATTENZIONE:

- Insegnare al bambino come guidare in sicurezza prima di lasciargli utilizzare lo scooter elettrico.
- Evitare movimenti pericolosi e non staccare la mani dal manubrio mentre lo scooter è in funzione. Tenere il piede sul pedale.
- Errori, perdita di controllo, incidenti e inosservanza delle indicazioni contenute nel manuale d'uso possono provocare infortuni.
- Velocità e autonomia possono variare in base al peso del conducente, al fondo stradale, alla temperatura e allo stile di guida.
- Per evitare gravi infortuni, indossare casco, indumenti protettivi, ginocchiere e gomitiere prima di utilizzare lo scooter elettrico per bambini.



- Non indossare abiti larghi e fare attenzione a lacci e stringhe sciolte che possano rimanere impigliati nelle ruote.
- Leggere attentamente il manuale prima di utilizzare lo scooter elettrico per bambini.
- Utilizzare solo con tempo asciutto. Non guidare in caso di pioggia, neve o in aree umide.
- Quando si incontrano fondi stradali accidentati o sconnessi, rallentare o scendere dallo scooter.
- Non cercare di superare direttamente dislivelli superiori a 3 cm. Ciò potrebbe causare il ribaltamento dello scooter, provocando infortuni al conducente o danni al mezzo.
- Questo scooter elettrico per bambini è solo per uso domestico. È sempre necessaria la supervisione diretta dei genitori/adulti. Utilizzare il prodotto solo in ambienti controllati e liberi da potenziali pericoli legati al traffico. Non utilizzare il prodotto su strade pubbliche.
- Non utilizzare il prodotto se la temperatura è inferiore a -5 °C.

Avvertenza. È necessario indossare dispositivi di protezione. Evitare l'uso nel traffico. 50 kg max."

Quando si srotola la macchina, una mano deve tenere il palo, una mano sulla piegatrice, quando si sente il clic della piegatrice, scuotere leggermente prima e dopo, per assicurarsi che la macchina si srotoli correttamente. Quando si piega, allo stesso modo, si sente un clic, sollevare delicatamente la macchina, assicurarsi che la piegatura sia OK. Allo stesso tempo bloccare il blocco, assicurarsi che tutte le viti e il blocco siano fissate prima di guidare o piegare. Il giocattolo deve essere usato con cautela, poiché è richiesta abilità per evitare cadute o collisioni che potrebbero causare lesioni all'utente o terzi. Assicurarsi che tutti i dispositivi di blocco siano inseriti prima di utilizzare il prodotto.

- Non utilizzare il prodotto in aree con pendenza superiore a 5 gradi. In presenza di pendenze superiori ai 5 gradi è necessario assistere il movimento con il piede.

Attenzione:

Il produttore non si assume alcuna responsabilità per l'uso improprio di questo prodotto.

1.2 Preparazione prima dell'utilizzo

Prima dell'utilizzo, la batteria deve essere completamente carica. Consultare il capitolo 2,3.

1.3 Limite di peso dell'utilizzatore

Ragioni della limitazione di peso:

1. garantire la sicurezza del conducente
2. evitare sovraccarichi che possono compromettere il motore.

Carico massimo: 50 kg.

I guasti al motore causati da sovraccarico non sono coperti da garanzia.

Capitolo 2 Funzionamento dello scooter elettrico per bambini

2.1 Procedura di apertura

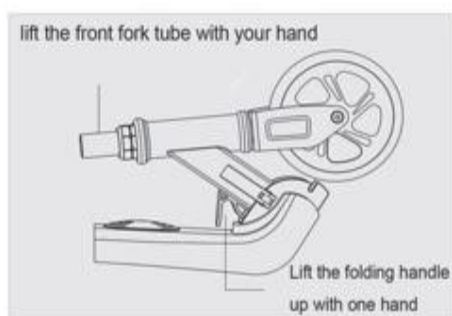

EN	IT
Lift the front fork tube with your hand	Sollevare il tubo della forcella anteriore con

	la mano
Lift the folding handle up with one hand	Sollevare la maniglia pieghevole con una mano

Sollevare la maniglia pieghevole con una mano e sollevare il tubo della forcella anteriore con l'altra mano fino a sentire un "clic".



Premere con decisione il fermo pieghevole (il fermo pieghevole permette di regolare la tenuta).

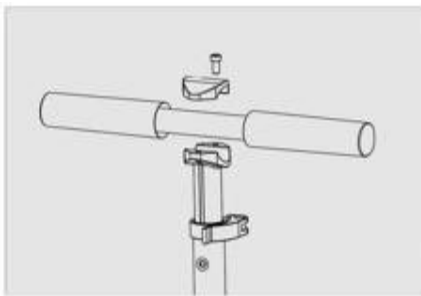

Utilizzare un cacciavite per bloccare il fermo del manubrio.

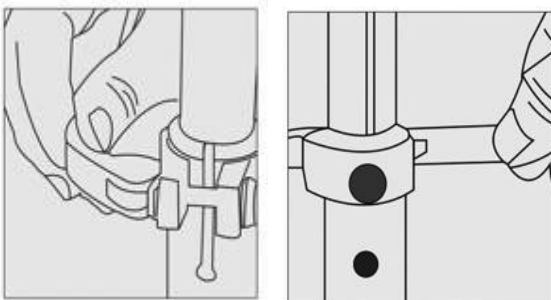

Assicurarsi che il morsetto sia aperto.

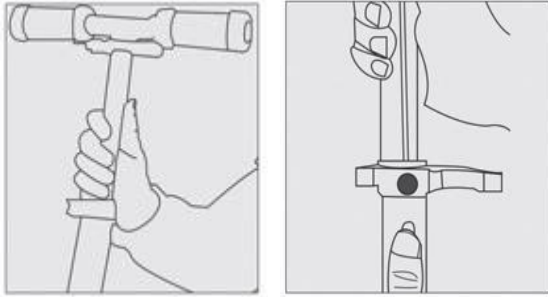

Premere il perno di regolazione con una mano e regolare l'asta telescopica nella posizione corretta con l'altra mano. Gli utenti devono regolare l'altezza del prodotto nella posizione corretta per garantire una guida sicura.

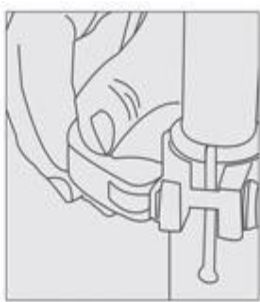

Stringere e bloccare il morsetto.

2.2 Uso dello scooter

Iniziare a utilizzare lo scooter elettrico per bambini.

1. Afferrare il manubrio con entrambe le mani e posizionare un piede sul pedale di alimentazione rotondo tenendolo in posizione.

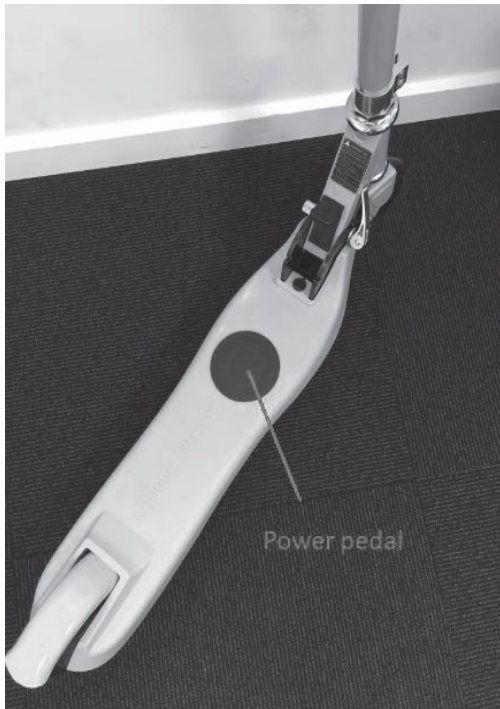

EN	IT
Power pedal	Pedale di alimentazione

2. Spingere delicatamente in avanti con l'altro piede. Quando si raggiungono 5-6 km/h, il motore emetterà un BEEP e si avvierà.
3. Ora lo scooter elettrico per bambini si muove da solo mantenendo una velocità di 10-12 km/h in funzione della superficie.
4. Se si desidera arrestare il motore, basta togliere il piede dal pedale dell'acceleratore.
5. Se si desidera rallentare, premere leggermente sul freno meccanico posteriore.



EN	IT
Brake	Freno

6. Se si desidera arrestarsi, utilizzare un piede per azionare il freno meccanico posteriore. Dopo aver ascoltato il BEEP, continuare ad azionare il freno fino a quando

lo scooter elettrico per bambini si arresta.

7. Se lo scooter emette una serie continua di "beep", la batteria è scarica. Ricaricare lo scooter.

Manutenzione

Per garantire le migliori prestazioni e la migliore esperienza possibile dal proprio monopattino elettrico, è importante effettuare una manutenzione regolare delle parti importanti del prodotto.

- Manutenzione della batteria
- Cuscinetti, viti, freni e ruote
- Custodia e pulizia

Il monopattino elettrico richiederà un minimo di manutenzione, quindi leggere e familiarizzare con questa guida.

● Manutenzione della batteria

Tutte le batterie hanno un ciclo di vita, e le prestazioni diminuiranno nel tempo, tuttavia ecco alcuni consigli per massimizzare la durata della batteria.

Assicurarsi che la batteria venga caricata ad intervalli regolari, anche se non si utilizza il monopattino elettrico per un lungo periodo. Questo serve a prevenire danni alla batteria causati dalla presenza di una bassa tensione per un periodo prolungato.

Evitare di scaricare la batteria completamente. È preferibile effettuare la carica quando vi è ancora energia. In questo modo si prolunga la durata della batteria. Se la batteria viene costantemente scaricata, quest'ultima si danneggia (la batteria danneggiata a causa di un uso errato non è coperta da garanzia).

Se si utilizza il monopattino elettrico in zone molto fredde o calde, la durata della batteria potrebbe risultare inferiore rispetto a quando si usa con temperature comprese tra 15-25 °C.

Questa non è un'anomalia della batteria, ma un fenomeno normale.

Seguire le seguenti avvertenze: Anche una batteria completamente carica si esaurisce se il monopattino elettrico non viene utilizzato per un periodo di tempo. Quando la batteria è completamente carica è prevista un'autonomia compresa tra 90 e 120 giorni in modalità di spegnimento prima che si scarichi completamente. La carica è parziale, tale periodo sarà più breve. Accertarsi che la batteria non superi i 50° Celsius o scenda al di sotto dei 10° Celsius per un periodo di tempo prolungato. (Ad es. non lasciare il monopattino elettrico in macchina a temperature elevate in estate, non gettare le batterie nel fuoco ecc.) La bassa temperatura (ad es. sotto zero) può danneggiare le celle della batteria.

Tenere il monopattino elettrico lontano da fiamme libere o altre fonti di calore per evitare che la batteria si scaldi troppo. Assicurarsi inoltre di non esporre il monopattino elettrico a temperature di congelamento. Sia il calore che il freddo eccessivo possono scaricare la batteria.

Utilizzare solo caricabatterie originali o parti di ricambio ufficiali, in quanto batterie diverse possono richiedere un caricabatterie specifico e, se si utilizzano altri caricabatterie, ciò potrebbe causare danni al prodotto.

Non sovraccaricare o scaricare eccessivamente la batteria.

Assicurarsi di carica la batteria prima che sia completamente scarica per evitare di danneggiare le celle della batteria. (I danni alla batteria causati da un uso errato non sono coperti da garanzia)

È vietato smontare il pacchetto della batteria. La batteria deve essere gestita dai professionisti e dai centri di assistenza ufficiali.

● Cuscinetti, viti, freni e ruote

Il monopattino elettrico è composto da parti mobili che, nel tempo, saranno soggette ad usura.

Cuscinetti e viti:

Il monopattino elettrico è dotato di cuscinetti sigillati e antipolvere che non richiedono alcuna lubrificazione. Controllare l'usura dei cuscinetti a intervalli regolari per evitare condizioni d'uso non sicure. Non saltare su e giù e non applicare una forza eccessiva per evitare danni ai cuscinetti. Non si tratta di un monopattino elettrico sportivo.

Assicurarsi che tutte le viti siano serrate correttamente per evitare situazioni pericolose.

Controllare le viti regolarmente e serrarle nel caso in cui sembrano allentate.

Freni:

Controllare regolarmente l'usura dei freni per evitare una guida pericolosa. Non applicare una forza eccessiva per evitare danni al freno.

Ruote:

Controllare l'usura delle ruote a intervalli regolari per evitare condizioni d'uso non sicure.

Gli scooter elettrici sono disponibili con ruote differenti, ma in generale possono differenziarsi in pneumatici con camere d'aria gonfiabili e ruote piene.

Per i pneumatici gonfiabili, assicurarsi di mantenere la giusta pressione, in quanto i pneumatici duri dureranno più a lungo.

Se la ruota sembra traballante anche dopo aver serrato le viti, i cuscinetti potrebbero essere usurati e richiedere la sostituzione.

**ATTENZIONE**

- Prima dell'uso, assicurarsi di controllare che il sistema sterzante sia impostato correttamente e che tutti i componenti di connessione siano fissati saldamente e non siano rotti. Fare riferimento alle istruzioni di sicurezza e di montaggio del manubrio.
- Leggere la guida operativa e gli avvisi relativi alle tecniche corrette per l'uso e la frenata
- Indossare sempre le scarpe.
- Si consiglia vivamente di indossare sempre il casco/le protezioni per la propria sicurezza.
- I dadi autobloccanti e altri elementi di fissaggio autobloccanti possono perdere la loro efficacia.
- Tutte le parti e i materiali del monopattino elettrico non possono essere sostituite, non è possibile apportare modifiche al monopattino. In caso contrario, la garanzia è da considerarsi nulla.

● Custodia e pulizia

Se il monopattino elettrico si sporca, pulirlo solamente con un panno umido, non è possibile utilizzare pistole ad acqua a pressione o ad acqua corrente, in quanto questo potrebbe danneggiare le parti essenziali. È possibile utilizzare anche una piccola dose di dentifricio se lo sporco è incrostato. Ricordarsi di pulire con un panno umido.

Tenere il monopattino elettrico spento durante la pulizia, e coprire l'ingresso di carica per evitare

problemi all'elettronica.

Assicurarsi di asciugare il monopattino con un asciugamano, se dovesse bagnarsi.

Seguire le seguenti avvertenze: Non usare alcol, benzina, cherosene o altri solventi chimici corrosivi e volatili. Ciò potrebbe danneggiare sia l'aspetto che la struttura interna del monopattino elettrico.

Riporre il monopattino in un ambiente fresco e asciutto quando non viene utilizzato. Evitare di lasciarlo all'aperto, in quanto non è fatto per essere conservato in ambienti umidi. Non esporre il monopattino a temperature elevate causate dal sole diretto per lungo tempo.

2.3 Carica dello scooter

Questo capitolo tratta principalmente i metodi di ricarica, la manutenzione della batteria, i problemi di sicurezza e le specifiche della batteria. Per la sicurezza propria e altrui, e per prolungare la durata della batteria e migliorarne le prestazioni, rispettare le seguenti procedure. Se il prodotto non viene utilizzato per un lungo periodo di tempo, assicurarsi di ricaricarlo una volta al mese per proteggere la batteria. Il caricabatterie deve essere utilizzato solo da un adulto. Non è un giocattolo.

Nota: La garanzia non copre i danni alla batteria dovuti a bagnatura, collisione e altre condizioni anomale.

Batteria scarica

Se lo scooter emette una serie continua di "beep", la batteria è scarica. Smettere di utilizzare e ricaricare immediatamente lo scooter dopo l'emissione del tono di avviso di batteria scarica per evitare danni alla batteria stessa o compromettere l'utilizzo.

Ricarica della batteria

1. Utilizzare solo il caricabatterie specifico in dotazione (XHK-922-25210).
2. Aprire la copertura in gomma del punto di ricarica posto sul pedale e inserire il connettore di uscita del caricatore nel foro.

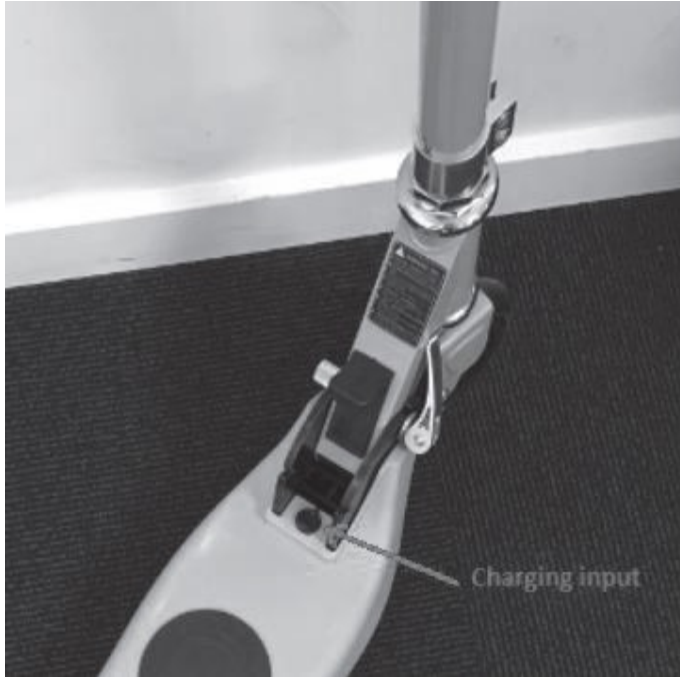

EN	IT
Charging input	Ingresso di ricarica

3. Collegare la spina del caricabatterie alla presa di corrente.
4. Quando la spia del caricabatterie è illuminata in rosso la carica è in corso. Quando la spia del caricabatterie diventa verde, la batteria è completamente carica.
5. Al termine della ricarica, scollegare il caricabatterie dalla presa di corrente e dallo scooter elettrico per bambini e richiudere la copertura in gomma.
6. Lo scooter elettrico per bambini è pronto per l'uso.

ATTENZIONE:

Non caricare la batteria o utilizzare il prodotto nei seguenti casi.

- Fuoriuscita di odore o eccessivo riscaldamento.
- Perdita di sostanze.

ATTENZIONE:

- Non guidare lo scooter elettrico per bambini durante la ricarica!

- È vietato smontare la batteria.
- Non toccare alcuna sostanza fuoriuscita della batteria.
- Evitare che bambini e animali tocchino la batteria.
- Le batterie contengono sostanze pericolose. È vietato aprire o inserire qualsiasi oggetto nella batteria.
- Utilizzare solo il caricabatterie in dotazione (XHK-922-25210).
- Non caricare o scaricare eccessivamente la batteria.

ATTENZIONE:

Contiene una batteria al litio!

Informazioni sulla carica della batteria

Importante: leggere quanto riportato di seguito!

Gentile cliente, ci auguriamo che tu possa trarre il massimo divertimento dal tuo nuovo scooter per bambini.

La batteria in questi scooter viene fornita dalla linea di produzione non completamente carica per evitare danni o scarica lenta. Quando non viene utilizzata, la batteria si scarica lentamente.

Se non riesci ad accendere il tuo scooter per bambini e la batteria sembra non caricarsi (la spia del caricabatterie si accende istantaneamente in verde), agisci come segue.

1. Lascia il caricabatterie in carica per 6-7 ore. Ciò assicurerà che la ricarica completa della batteria (potrebbero essere necessarie 3-4 ore prima che inizi la ricarica normale).
2. Se questo non risolve il problema, guida lo scooter per bambini manualmente senza accenderlo. Usa le gambe per imprimere velocità e dopo aver percorso una distanza 100 metri circa, collega il caricabatterie. In questo modo il motore della ruota posteriore aiuta ad attivare la funzione di ricarica normale. (in tali condizioni la ricarica completa richiede 2 ore)

Accedere a www.denver.eu per ottenere la versione elettronica del manuale.

Parametri	
Modello	SCK-5310

Colore	Nero, Bianco, Blu, Rosa
Velocità	a 12 km/h
Pendenza massima	Circa 5°
Massima velocità di marcia	6km
Batteria	Tipo: Batteria al litio Tensione nominale (V): 21,6V Tensione (V): 25,2 V Capacità batteria: 2000 mAh
Condizione di marcia	Non raccomandato per bambini sotto i 6 anni Carico inferiore a 50 kg
Ricarica	Tensione di ingresso nominale (V): 100 - 240 VCA Tensione di uscita nominale (V): 25,2 V Corrente nominale (A): 1 A
Tempo di ricarica	Circa 2-2,5ore
Potenza del motore	100W
Ruota anteriore	Ruota in PU da 145 mm
Metodo di frenatura	Freno manuale su ruota posteriore.
Protezione batteria bassa	Viene riprodotto un suono (beep, beep, beep) quando la potenza è al 15%

Nota: tutti i prodotti sono soggetti a modifiche senza preavviso. Non ci riteniamo responsabili di errori e omissioni nel manuale.

TUTTI I DIRITTI RISERVATI, COPYRIGHT DENVER A/S



www.denver.eu



Le apparecchiature elettriche ed elettroniche e le batterie incluse contengono materiali, componenti e sostanze che possono essere pericolose per la salute e per l'ambiente nel caso in cui il materiale di scarto (apparecchiature elettriche ed elettroniche e batterie) non venisse gestito correttamente.

Le apparecchiature elettriche ed elettroniche e le batterie sono contrassegnate con il simbolo del cestino barrato (vedere di seguito). Questo simbolo indica che le apparecchiature elettriche ed elettroniche e le batterie non devono essere smaltite separatamente e non con gli altri rifiuti domestici.

È importante che inviate le batterie usate alle strutture appropriate e indicate. In questo modo le batterie saranno riciclate secondo la normativa e non danneggeranno l'ambiente.

Tutte le città hanno creato stazioni di riciclaggio, siti di smaltimento o punti di raccolta porta a porta dove è possibile conferire gratuitamente le apparecchiature elettriche ed elettroniche e le batterie. Ulteriori informazioni sono disponibili presso l'ufficio tecnico municipale.

DENVER A/S

Omega 5A, Soeften

DK-8382 Hinnerup

Danimarca

www.facebook.com/denver.eu

AVVISO

Leggere in maniera completa il manuale e le istruzioni prima di utilizzare il prodotto.

Nome prodotto: DENVER SCK-5310

Tipo prodotto: Electric Kids kick scooter

Anno di produzione: 2021



- Nota: per caricare questo balance scooter si consiglia di utilizzare SOLO il caricabatterie in dotazione con l'etichetta XHK-922-25210 con la seguente tensione di uscita: 21.6V – 2A.
- L'utilizzo di un altro tipo di caricatore può danneggiare il prodotto o creare altri potenziali rischi.
- Non caricare mai il prodotto senza supervisione.
- Il periodo di carica del prodotto non deve superare quattro ore. Interrompere la ricarica dopo quattro ore.
- Il prodotto deve essere caricato solo a temperature comprese tra 0 °C e 45 °C.
- Se si carica a temperature inferiori o superiori, vi è il rischio di prestazioni della batteria ridotte, di un potenziale rischio di danneggiamento del prodotto e lesioni personali.
- Il prodotto deve essere utilizzato solo a temperature comprese tra -10 °C e +45 °C.
- Se utilizzato a temperature inferiori o superiori, vi è il rischio di prestazioni della batteria ridotte e un potenziale rischio di danni al prodotto e lesioni personali.
- Conservare il prodotto a temperature comprese tra 0 °C e 35 °C (la temperatura di conservazione ottimale è di 25 °C).
- Ricaricare e conservare in luogo asciutto e aperto, lontano da combustibili (ovvero qualsiasi elemento infiammabile).
- Non ricaricare alla luce del sole o vicino a fiamme libere.
- Non ricaricare il prodotto immediatamente dopo l'uso. Lasciare che il prodotto si raffreddi per un'ora prima della ricarica.
- Se ci assenta per le vacanze per un certo periodo e si affida il dispositivo a terzi, lasciarlo nello stato di carica parziale (20-50% di carica). Non completamente carico.
- Non rimuovere il prodotto dalla confezione, caricarlo completamente e quindi in seguito riporlo nella confezione.
- Il prodotto è spesso fornito parzialmente carico. Lasciarlo in questo stato fino a quando è pronto per essere utilizzato.

DENVER A/S
Omega 5A, Soefthen,
DK - 8382 Hinnerup, Denmark
www.denver.eu



Dichiarazione di conformità EC (Direttiva Macchine)

La sottoscritta

Nome della società: DENVER A/S
Indirizzo: Omega 5A, Soeften, 8382 Hinnerup, Danimarca

Certifica che la progettazione e la produzione di questo prodotto

Marca del prodotto: DENVER
N° modello articolo: SCK-5310
Tipo di prodotto: Electric Kids kick scooter
Anno di costruzione: 2021

Conforme alle seguenti direttive: **Direttiva Macchine 2006/42/EC**

Standard MD: EN ISO 12100:2010 Annex1 of 2006/42/EC, EN 60335-1:2012+A11:2014+A13:2017

e conforme pertanto ai requisiti essenziali della Direttiva macchine.

Identità e firma della persona abilitata a redigere la dichiarazione e a compilare i file tecnici per conto del produttore:

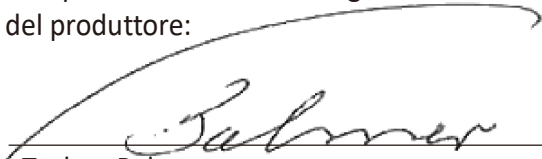
Firma: 
Nome e cognome: Torben Balmer
Posizione: Amministratore Delegato
Società: DENVER A/S
Data: 10 Nov,2021