



Original vejledning

SCK-5310



www.facebook.com/denver.eu

Før dette elektriske børneløbehjul tages i brug, skal forælderen/den voksne tilsynsførende læse alle instrukser omkring sikker samling, betjening og vedligeholdelse. Betjeningsvejledningen gennemgår funktioner og brug af det elektriske børneløbehjul. Inden dette elektriske børneløbehjul tages i brug, skal du sætte dig ind i betjeningen, så du kan holde det elektriske børneløbehjul i bedst mulig stand.

Advarsel!

Dette apparat kan anvendes af børn fra 6 år og opefter samt personer med nedsatte fysiske, sensoriske eller mentale evner eller mangel på erfaring og kendskab til apparatet, såfremt de holdes under opsyn eller har modtaget oplæring vedrørende sikker brug af enheden og forstår den fare, der kan være involveret.

Lad ikke børn lege med apparatet. Rengøring og brugervedligeholdelse bør ikke udføres af børn uden opsyn.

Kapitel 1 Generelle oplysninger

Vi opfordrer på det kraftigste ejere af dette elektriske børneløbehjul til at oplade og opbevare produktet på et sikkert sted. For at opnå højere sikkerhed og lang batterilevetid for denne model er det vigtigt ikke at oplade modellen, hvis temperaturen ligger under 5°C eller over 45°C. Ydermere skal opladeren frakobles, når batteriet er fuldt opladet. Brug kun den medfølgende oplader (XHK-922-25210).

Vi anbefaler, at børn under 6 år ikke benytter dette elektriske børneløbehjul.

ADVARSEL:

Undgå alvorlig personskade:

OVERVÅGNING FRA FORÆLDRE ELLER ANDRE VOKSNE ER NØDVENDIG.

Det kan være farligt at benytte dette elektriske børneløbehjul. Forældre og andre tilsynsførende voksne skal vælge et produkt, der er passende til barnets alder, så det undgås at børn, der er for umodne eller uerfarne, bringer sig selv i fare.

Forældre/tilsynsførende voksne skal samle produktet og sikre sig, at det er i funktionsdygtig stand, før de lader børn benytte det.

Forældre/tilsynsførende voksne skal lære børnene, hvordan de benytter det elektriske løbehjul på sikker vis. Hold altid øje med, hvor børnene kører.

Rengøring og vedligeholdelse må ikke udføres af børn, men skal altid udføres af forældre eller tilsynsførende voksne. Sørg for at tildække ladestikket, så der ikke opstår elektriske problemer. Kobl altid produktet fra opladeren, inden du tørrer det af eller rengør det med en fugtig klud. Rengør udelukkende løbehjulet med en fugtig klud. Brug ikke rindende vand eller en vandslange under tryk. Rengør ikke med alkohol, gas, petroleum eller andre ætsende og flygtige kemiske opløsningsmidler.

Nedsænk ikke produktet i vand.

Opbevar produktet på et tørt og køligt sted, når det ikke er i brug. Defekter, der skyldes brug eller opbevaring af det elektriske børneløbehjul på et vådt/fugtigt sted er ikke dækket af garantien.

Efterlad ikke enheden i en varm bil i solen.

1.1 Risiko under kørslen

ADVARSEL:

- Lær at køre sikkert, før du kører hurtigt på det elektriske børneløbehjul.
- Foretag ikke farlige handlinger under kørslen, og kør ikke med kun én hånd på styret. Hold foden på fodpedalen.
- Fald, tab af kontrol, styrt, herunder overtrædelse af anvisningerne i vejledningen kan medføre personskaade.
- Hastighed og rækkevidde kan variere afhængigt af kørerens vægt, terrænet, temperaturen og kørestilen.
- Tag altid hjelm og anden beskyttelsespåkledning, knæ- og albuebeskyttere på inden brug af det elektriske børneløbehjul, så du undgår alvorlige skader.



- Brug ikke løs påklædning eller ubundne snørebånd, der kan blive fanget i hjulene.
- Sørg for at læse vejledningen omhyggeligt inden brug af det elektriske børneløbehjul.
- Kun til brug i tørvejr. Kørsel ikke i regn, sne eller på fugtige steder.
- Ved kørsel på ru eller ujævnt underlag bør farten sættes ned, eller du bør stå af og trække løbehjulet.
- Forsøg ikke at køre over trin, der er over 3 cm. Det kan få løbehjulet til at tippe, så føreren kommer til skade, eller det kan beskadige løbehjulet.
- Dette elektriske børneløbehjul er udelukkende til privat brug. Direkte overvågning fra forældre/tilsynsførende voksne er påkrævet til enhver tid. Brug kun produktet på steder, hvor der ikke er anden trafik. Brug ikke produktet på offentlig vej.
- Brug ikke dette produkt, hvis temperaturen er under -5°C .
- Bør ikke benyttes på skråninger med en hældning over 5 grader. Ved kørsel på en stigning på over 5 grader skal du hjælpe til med foden.

Advarsel. Der skal benyttes beskyttelsesudstyr. Må ikke benyttes i trafikken. maks. 50 kg.” Hold fast i stangen med den ene hånd, når du klapper løbehjulet ud, og hold løbehjulet med den anden hånd. Når du hører et klik, skal du ryste løbehjulet lidt for at kontrollere, at det er klappet korrekt ud. Klap løbehjulet sammen på samme måde. Når du hører et klik, skal du forsigtigt løfte løbehjulet op og kontrollere, at det er korrekt klappet sammen. Du skal på samme tid låse låsen og kontrollere, at alle skruer og låsen er fastgjort, før du kører på løbehjulet eller klapper det sammen. Brug løbehjulet med forsigtighed, så du undgår at vælte eller sammenstød, der kan forårsage skader på dig selv eller andre personer. Kontrollér, at alle låseenheder er låst, før du bruger produktet.

Bemærk venligst:

Producenten påtager sig intet ansvar for ukorrekt brug af dette produkt.

1.2 Klargøring før brug

Inden brug skal batteriet lades helt op. Se kapitel 2.3.

1.3 Vægtbegrænsning for brugeren

Grunde til vægtbegrænsningen:

1. af hensyn til brugers sikkerhed
2. for at undgå overbelastning, der kan ødelægge motoren.

Maks. belastning: 50 kg.

En motordefekt, der skyldes overbelastning, er ikke dækket af garantien.

Kapitel 2 Betjening af det elektriske børneløbehjul

2.1 Udfoldning



EN	DA
Lift the front fork tube with your hand	Løft forgaffelrøret op med hånden
Lift the folding handle up with one hand	Løft foldehåndtaget op med den ene hånd

Løft foldehåndtaget op med den ene hånd, og løft forgaffelrøret op med den anden, til du hører et "klik".



Tryk foldelåsen godt fast (foldelåsen kan justere stramheden).

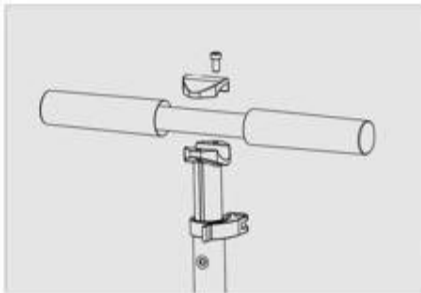

Brug skruetrækkeren til at låse styret.

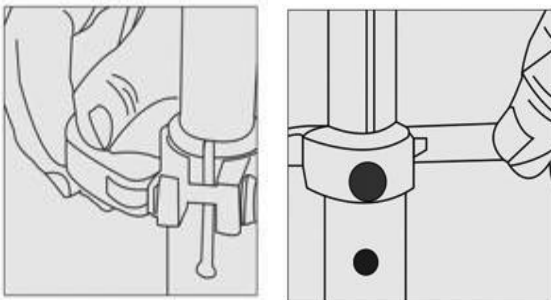

Sørg for, at spændet er udløst.

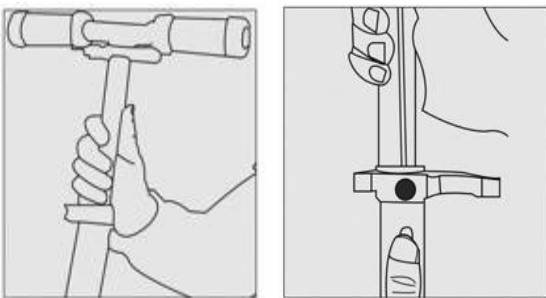

Tryk på justeringsknappen med den ene hånd, og justér teleskopstangen til den ønskede position med den anden. Brugeren bør justere højden på produktet for at opnå den korrekte position for sikker kørsel.

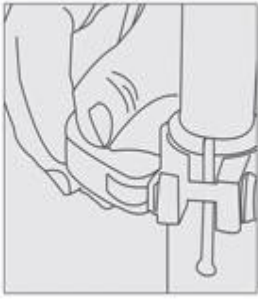

Stram og lås spændet.

2.2 Brug af løbehjulet

Sådan starter du det elektriske børneløbehjul.

1. Hold i styret med begge hænder, sæt den ene fod på den runde speederpedal, og lad foden blive der.

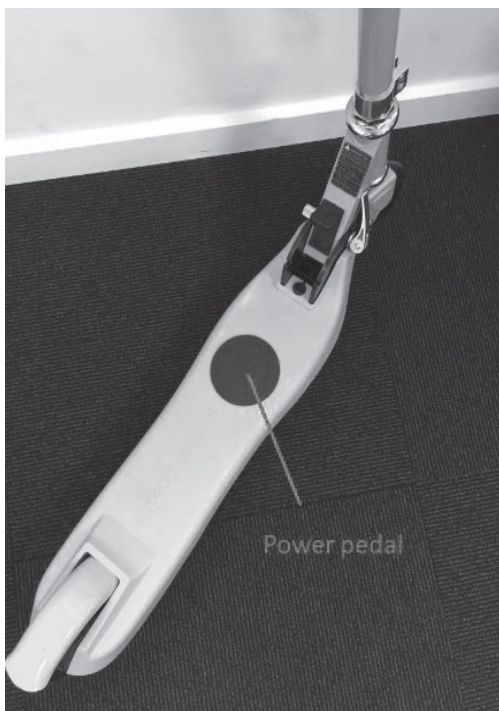

EN	DA
Power pedal	Speederen

2. Skub blidt fra med den anden fod. Når du når en hastighed på ca. 5-6 km/t, vil motoren afgive et BIP og starte op.
3. Nu kører det elektriske børneløbehjul af sig selv og holder en hastighed på 10-12 km/t afhængigt af underlaget.
4. Hvis du vil slukke motoren igen, skal du blot flytte foden fra speederen.

5. Hvis du vil tage farten af, skal du træde blidt på den mekaniske bremse bagtil.



EN	DA
Brake	Bremse

6. Når du vil standse. Brug en fod til at træde på den mekaniske bremse bagtil. Når du hører et BIP, skal du fortsætte med at træde på bremsen, indtil det elektriske børneløbehjul standser.
7. Hvis løbehjulet afgiver en kontinuerlig række "bip", er batteriniveauet lavt. Oplad løbehjulet.

Vedligeholdelse

For at sikre, at du får den bedst mulige ydelse og oplevelse ud af dit løbehjul, er det vigtigt at udføre en regelmæssig vedligeholdelse af de vigtige dele på produktet.

- Vedligeholdelse af batterier
- Lejer, skruer, bremses og hjul
- Opbevaring og rengøring

Dit el-løbehjul kræver en vis vedligeholdelse, så læs og gør dig fortrolig dig med denne vejledning.

● Vedligeholdelse af batterier

Alle batterier har en livscyklus, og deres ydelse falder over tid. Her er dog nogle råd for, der kan maksimere batteriets levetid.

Sørg for, at batteriet oplades med regelmæssige mellemrum, selv hvis du ikke skal bruge el-løbehjulet i længere tid. Dette skal gøres for ikke at beskadige batteriet gennem lav spænding i lang tid.

Undgå at aflade batteriet helt. Det er bedst at oplade det, mens der stadig er strøm på det. Dette vil forlænge batterilevetiden. Hvis batteriet konstant er tømt, beskadiger det batteriet (et batteri, som er beskadiget pga. forkert håndtering er ikke dækket af garantien).

Hvis du kører på el-løbehjulet i kolde eller meget varme områder, kan batteritiden være lavere end når du kører i temperaturer på 15-25 °C. Dette er ikke en fejl på batterierne, det er normalt.

Bemærk venligst: Selv et fuldt opladet batteri løber tom for strøm, hvis el-løbehjulet ikke bruges i en periode. Forvent at et fuldt opladet batteri holder strømmen i 90-120 dage i slukket tilstand, før det er helt afladet. Hvis det kun er delvist opladet, er denne periode kortere.

Sørg for, at batteriet ikke kommer over 50 °C eller under minus 10 °C i en længere periode. (Det betyder, at du fx ikke bør efterlade el-løbehjulet i en varm bil om sommeren, at du ikke må kaste batterierne på ilden osv.). Lave temperaturer (fx temperaturer under frysepunktet) kan beskadige battericellerne.

Hold el-løbehjulet på afstand af åben ild og andre varmekilder, så batteriet ikke bliver for varmt. Sørg også for ikke at efterlade el-løbehjulet på steder, hvor temperaturen er under frysepunktet. Både stærk varme og kulde kan aflade batteriet.

Brug kun den original oplader eller en officielt, udskiftet oplader, da forskellige batterier muligvis kræver en helt specifik oplader. Hvis du bruger andre opladere, kan det forårsage skade på produktet.

Undlad at overoplade og aflade batteriet.

Sørg for at lade batteriet op, før det er helt tomt, for at undgå at beskadige batteriets celler. (Skade på batterierne, der skyldes forkert behandling, er ikke dækket af garantien).

Det er ikke tilladt at åbne batteripakken. Den må kun håndteres af vores officielle servicepartner og andre professionelle.

● Lejer, skruer, bremses og hjul

Dit el-løbehjul består af bevægelige dele, som med tiden vil være modtagelige for slid.

Lejer og skruer:

El-løbehjulet har forseglede og støvtætte lejer, så smøring er ikke påkrævet. Tjek lejerne for slitage med regelmæssige mellemrum, så du fortsat kan køre sikkert. Hop ikke op på og ned fra el-løbehjulet, da du derved udsætter lejerne for overdreven kraft, og dette kan beskadige dem. Dette er ikke et el-løbehjul til sportsbrug.

Sørg for, at alle skruer er sikkert strammet, så du undgår farlige situationer.

Tjek regelmæssigt skruerne, og spænd dem, hvis de virker løse.

Bremses:

Tjek lejerne for slitage med regelmæssige mellemrum, så du fortsat kan køre sikkert. Brug ikke unødigt kraft, så du ikke beskadiger bremsen.

Hjul:

Tjek hjulene for slitage med regelmæssige mellemrum, så du fortsat kan køre sikkert.

El-løbehjulet leveres med forskellige slags hjul, som generelt kan deles op i dæk med slange og massive dæk.

Når du bruger dæk med slange, skal du sørge for at fastholde det rigtige dæktryk, da korrekt pumpede dæk holder længere.

Hvis hjulet virker løst eller ujævnt, selv efter at skruerne er strammet, kan lejerne muligvis være slidt op og skal udskiftes

- Sørg for at kontrollere, at styresystemet er korrekt justeret, og at alle tilslutningskomponenter er sikkert fastgjort og uden defekter, før du kører. Se vejledningen i samling af styr samt sikkerhedsanvisningerne.
- Læs brugsguiden og advarslerne, og sæt dig ind i den korrekte teknik for benyttelse og bremsning.
- Bær altid fodtøj.
- Vi anbefaler stærkt at altid bære hjelm / beskyttelse aht. din egen beskyttelse.
- Selvlåsende skruer og andre selvlåsende beslag kan miste deres effektivitet.
- Delene på el-løbehjulet kan ikke skiftes ud, og det er ikke tilladt at udføre nogen modifikationer på el-løbehjulet. Hvis det sker, annulleres garantien.

● Opbevaring og rengøring

Hvis dit el-løbehjul bliver snavset, må du kun rengøre det med en fugtig klud. Du må ikke bruge højtryksrensere eller rindende vand, da det kan beskadige vigtige dele. Du kan også bruge en smule tandpasta, hvis snavset sidder godt fast. Husk at tørre efter med en fugtig klud, hvis du gør dette.

Sørg for, at el-løbehjulet er slukket under rengøringen, og sørg for at tildække ladeterminalen, så der ikke opstår problemer med elektronikken.

Sørg for at tørre el-løbehjulet af med et håndklæde, hvis det bliver vådt.

Bemærk venligst: Brug ikke alkohol, benzin, kerosin eller andre ætsende eller flygtige opløsningsmidler. Dette kan beskadige både el-løbehjulets udseende og dets indre dele.

Opbevar el-løbehjulet på et tørt og køligt sted, når det ikke er i brug. Undgå at efterlade det udendørs, da det ikke er beregnet til brug i fugtige omgivelser. Det har heller ikke godt af høje temperaturer, så udsæt det ikke for direkte sollys i længere tid ad gangen.

2.3 Opladning af løbehjulet

Dette kapitel handler mest om opladningsmetoder, vedligeholdelse af batteriet, sikkerhedsforhold og batterispecifikationer. Af hensyn til din egen og andres sikkerhed samt for at øge batteriets levetid og ydeevne bør du sørge for at følge nedenstående retningslinjer. Hvis produktet ikke skal bruges i længere tid, skal du sørge for at oplade det en gang pr. måned for at beskytte batteriet. Opladeren bør kun betjenes af en voksen. Den er ikke et legetøj.

Bemærk: Hvis batteriet er beskadiget pga. vand, kollision eller anden unormal brug, dækkes det ikke af garantien.

Lavt batteriniveau

Hvis det elektriske børneløbehjul afgiver en kontinuerlig række "bip", er batteriniveauet lavt. Hold omgående op med at bruge løbehjulet, når det afgiver

advarsel om lavt batteriniveau, så du ikke beskadiger batteriet eller påvirker brugen.

Opladning af batteriet

1. Brug kun den medfølgende dedikerede oplader (XHK-922-25210).
2. Åbn gummidækslet på pedalen, og sæt stikket til opladeren i ladeterminalen.

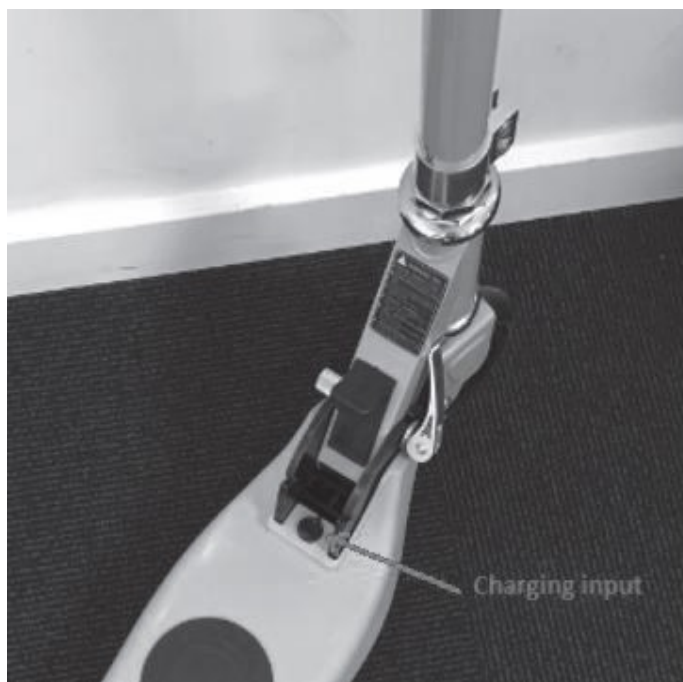

EN	DA
Charging input	Ladeterminal

3. Forbind opladeren til ladeterminalen og til lysnettet.
4. Ladeindikatoren lyser rødt som tegn på, at enheden oplades. Når ladeindikatoren skifter til grønt, er batteriet fuldt opladet.
5. Når opladningen er færdig, skal du koble opladeren fra lysnettet og det elektriske løbehjul og lukke gummidækslet over ladeterminalen igen.
6. Det elektriske børneløbehjul er klar til brug.

ADVARSEL:

Undlad at oplade batteriet eller bruge produktet i følgende situationer:

- Hvis batteriet afgiver en usædvanlig lugt eller stærk varme.
- Hvis batteriet lækker.

ADVARSEL:

- Kør ikke på det elektriske børneløbehjul under opladningen!
- Det er forbudt at skille batteriet ad.
- Rør ikke nogen substanser, der lækker fra batteriet.
- Lad ikke børn eller dyr røre batteriet.
- Batterier indeholder farlige substanser. Det er forbudt at åbne batteriet eller at stikke genstande ind i det.
- Brug kun den medfølgende oplader (XHK-922-25210).
- Undlad at overoplade eller aflade batteriet.

ADVARSEL:

Indeholder lithiumbatteri!

Vedr. opladning af batteriet

Vigtigt – Læs venligst!

Kære kunde, Vi håber, du vil få stor glæde af dit nye elektriske børneløbehjul.

Batteriet i denne type løbehjul er ikke fuldt opladet fra fabrikken af hensyn til faren for langsom opladning eller beskadigelse. Når batteriet ikke benyttes, aflades det langsomt.

Hvis du ikke kan tænde dit elektriske børneløbehjul, og det ikke ser ud til at oplade (opladeren lyser omgående grønt), skal du gøre følgende.

1. Lad opladeren være tilsluttet i 6-7 timer. Dette vil sikre, at batteriet igen er fuldt opladet (det kan tage 3-4 timer, inden den normale opladning starter).
2. Hvis dette ikke løser problemet, skal du køre normalt på børneløbehjulet uden at tænde det. Sæt fra med benet for at sætte fart på, kør ca. 100 m, og tilslut opladeren igen. Motoren i baghjulet vil på denne måde hjælpe med at aktivere opladningsfunktionen, og enheden vil oplade normalt. (en fuld opladning tager 2 timer på denne måde)

Gå ind på www.denver.eu, hvis du vil have den elektroniske udgave af vejledningen.

Parametre

Model	SCK-5310
Farve	Sort, hvid, blå, pink
Hastighed	op til 12 km/t
Maks. stigning	Ca. 5°
Maks. køredistance	6 km
Batteri	Type: Li-ion-batteri Nominel spænding (V): 21,6 V Spænding (V): 25,2 V Batterikapacitet: 2000 mAh
Køreforhold	Ikke anbefalet til børn under 6 år Belastning under kørsel mindre end 50 kg
Oplader	Nominel indgangsspænding (V): 100 V - 240 V AC Nominel udgangsspænding (V): 25,2 V Nominel strøm (A): 1 A
Opladningstid	Ca. 2-2.5 timer
Motorkraft	100 W
Forhjul	145 mm PU-hjul
Bremsemetode	Manuel bremse på baghjul.
Beskyttelse ved lavt batteriniveau	Produktet afgiver lydsignalet "bip, bip, bip", når batteriniveauet når ned på 15 %

Bemærk venligst - Ret til uvarslet ændring i alle produkter forbeholdes. Der tages forbehold for tekniske ændringer, fejl og mangler i manualen.

ALLE RETTIGHEDER RESERVERET, COPYRIGHT DENVER A/S



www.denver.eu



Elektrisk og elektronisk udstyr samt medfølgende batterier indeholder materialer, komponenter og stoffer, der kan være skadelige for menneskers sundhed og for miljøet, hvis affaldet (kasseret elektrisk og elektronisk udstyr og batterier) ikke håndteres korrekt.

Elektrisk og elektronisk udstyr og batterier er mærket med nedenstående overkrydsede skraldespand. Den symboliserer, at elektrisk og elektronisk udstyr og batterier ikke må bortskaffes sammen med usorteret husholdningsaffald, men skal indsamles særskilt.

Som slutbruger er det vigtigt, at du afleverer dine brugte batterier til de ordninger, der er etablerede. På denne måde er du med til at sikre, at batterierne genanvendes i overensstemmelse med lovgivningen og ikke unødigt belaster miljøet.

Alle kommuner har etableret indsamlingsordninger, hvor kasseret elektrisk og elektronisk udstyr samt bærbare batterier gratis kan afleveres af borgerne på genbrugsstationer og andre indsamlingssteder eller bliver afhentet direkte fra husholdningerne. Nærmere information kan fås hos kommunens tekniske forvaltning.

DENVER A/S

Omega 5A, Søften

DK-8382 Hinnerup

Danmark

www.facebook.com/denver.eu

ADVARSLER

Venligst læs den fulde manual samt det nedenstående før ibrugtagning.

Produkt navne: DENVER SCK-5310

Produkttype: Electric Kids kick scooter

Fabrikationsår: 2021



- Bemærk: Denne balance scooter må KUN oplades med den medfølgende oplader mærket XHK-922- 25210, som har følgende udgangsspænding: 21.6V – 2A.
- Anvendelse af anden oplader kan beskadige produktet eller medføre andre faremomenter.
- Lad ikke produktet oplade uden overvågning.
- Produktet må ikke oplades i længere perioder udover 4 timer. Afbryd opladningen efter 4 timer.
- Produktet må kun oplades ved temperaturer mellem 0 graders Celsius og 45 graders Celsius.
- Ved opladning ved lavere eller højere graders Celsius er der risiko for at batteriets ydeevne formindskes og eventuel risiko for produktet tager skade og personskaade.
- Produktet må kun anvendes ved temperaturer mellem -10 graders Celsius og 45 graders Celsius.
- Ved anvendelse ved lavere eller højere graders Celsius er der risiko for at batteriets ydeevne formindskes og eventuel risiko for produktet tager skade og personskaade.
- Opbevar produktet ved temperaturer mellem 0-35 graders Celsius. (optimal opbevaringstemperatur 25 graders Celsius)
- Oplad og opbevar produktet i et åbent tør område og væk fra antændelige materialer (hvilket er materialer der kan bryde i brand).
- Oplad ikke produktet i sollys eller i nærheden af åben ild.
- Oplad ikke produktet direkte efter brug. Lad først produktet nedkøle i en time før det oplades.
- Såfremt produktet overgives til andre f.eks. i en ferieperiode, så aflever det i delvist opladt tilstand (20-50% opladt). Ikke i fuldt opladt tilstand.
- Tag ikke produktet ud af indpakningen og oplad det fuldt og derefter pakke det ned igen.
- Ofte er produktet fra fabrikens side delvist opladt. Lad produktet være i delvist opladt tilstand indtil det skal anvendes.

DENVER A/S
Omega 5A, Soefton,
DK - 8382 Hinnerup, Denmark
www.denver.eu



EC-overensstemmelseserklæring (Maskindirektivet)

Underskrevne

Firmanavn: DENVER A/S
Adresse: Omega 5A, Soefte, 8382 Hinnerup, Danmark

Attesterer hermed, at design og fremstilling af dette produkt

Produktets mærkenavn: DENVER
Produktets modelnr.: SCK-5310
Produkttype: Electric Kids kick scooter
Produktionsår: 2021

Overholder følgende direktiver: **Maskindirektivet 2006/42/EC**

Standarder: EN ISO 12100:2010 Annex1 of 2006/42/EC, EN 60335-1:2012+A11:2014+A13:2017

og derfor overholder de væsentlige krav i Maskindirektivet.

Identitet og underskrift for den person, der er bemyndiget til at udarbejde deklARATIONEN og kompilere de tekniske filer på vegne af producenten:

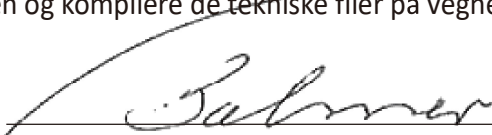
Underskrift: 
Fulde navn: Torben Balmer
Stilling: Administrerende direktør
Firma: DENVER A/S
Dato: 10 Nov, 2021