



Instruções originais

SCK-5310



www.facebook.com/denver.eu

Antes de utilizar esta trotinete eléctrica infantil, os supervisores pais/adultos devem ler todas as instruções para a montagem, utilização e manutenção seguras. O manual do utilizador irá orientá-lo acerca das funções e da utilização da trotinete eléctrica infantil. Antes de usar esta trotinete eléctrica infantil, deve familiarizar-se com a respetiva utilização, para que a possa manter no melhor estado possível.

AVISO !

Este aparelho pode ser usado por crianças com 6 anos de idade ou mais e por pessoas com reduzidas capacidades físicas, sensoriais ou mentais ou com falta de experiência e conhecimento se lhes tiver sido dada formação ou se forem devidamente supervisionados relativamente ao uso do aparelho de forma segura e compreenderem os riscos envolvidos. Não deve ser permitido que as crianças brinquem com o aparelho. A limpeza e a manutenção do utilizador não devem ser realizadas por crianças sem a devida supervisão.

Capítulo 1 Informações Gerais

Encorajamos os proprietários deste modelo de trotinete elétrica infantil a guardá-la num lugar seguro. Para aumentar a segurança e a duração das baterias associadas a este modelo, é importante não carregar este modelo se a temperatura for inferior a 5°C ou superior a 45°C. Além disso, o carregador deve ser desligado quando a bateria estiver totalmente carregada. Usar apenas o carregador fornecido (XHK-922-25210).

Não recomendamos que crianças com menos de 6 anos de idade andem nesta trotinete elétrica infantil.



AVISO:

Para evitar lesões graves:

SÃO NECESSÁRIAS RESPONSABILIDADE E SUPERVISÃO PARENTAL E DE ADULTOS.

Andar nesta trotinete elétrica infantil pode ser perigoso. Os pais e os adultos que supervisionam precisam de selecionar os produtos de condução apropriados para a idade dos seus filhos, para evitar que as crianças que são demasiado imaturas ou inexperientes se ponham em perigo.

Os pais/adultos responsáveis pela supervisão devem montar o produto e assegurar que o produto esteja a funcionar bem antes de deixar que as crianças usem o produto.

Os pais/adultos que supervisionam devem ensinar as crianças a andar em segurança nesta trotinete elétrica. Devem estar sempre atentos para onde as crianças vão.

A limpeza e a manutenção não devem ser realizadas por crianças, apenas pelos pais ou adultos responsáveis pela supervisão. Deve assegurar que cobre a entrada de carregamento para evitar problemas elétricos. Desligar sempre o produto do carregador antes de o enxugar ou limpar com um pano húmido. Limpar a trotinete apenas com um pano húmido. Não usar água corrente ou uma pistola de água de alta pressão. Não

limpar com álcool, gás, querosene ou outros solventes químicos voláteis e corrosivos.

Nunca submergir o produto em água.

Armazenar o produto em local seco e fresco quando não o usar. Os defeitos causados pelo armazenamento ou uso da trotinete elétrica infantil em lugares húmidos/molhados não estão cobertos pela garantia.

Não deixar o aparelho exposto à luz solar num carro.

1.1 Risco de conduzir

AVISO:

- Aprender a conduzir com segurança antes de andar com velocidade na trotinete elétrica infantil.
- Não fazer movimentos perigosos ou conduções com uma só mão enquanto a trotinete estiver a funcionar. Manter os pés no pedal.
- Cair, perder o controlo, colidir, incluindo a violação das regras no manual do utilizador, poderão levar a ferimentos.
- A velocidade e o alcance podem diferir com base no peso do condutor, terreno, temperatura e estilo de condução.
- Assegurar que usa capacete, vestuário de proteção, joelheiras e cotoveleiras antes de usar a trotinete elétrica infantil para evitar lesões graves.



- Não usar roupas largas ou atacadores soltos que possam ficar presos nas rodas.
- Assegurar que lê cuidadosamente o manual antes de utilizar a trotinete elétrica infantil.
- Usar apenas com tempo seco. Não andar à chuva, na neve ou em zonas húmidas.
- Quando encontrar condições de caminhos acidentados ou irregulares, deve desacelerar ou descer da trotinete.
- Não tentar passar diretamente de graus superiores a 3 cm. Pode fazer com que a trotinete se volte, provocando lesões ao motociclista ou danificando a trotinete.
- Esta trotinete elétrica infantil foi concebida apenas para uso doméstico. A supervisão direta dos pais/adultos é necessária em todos os momentos. Utilizar o produto apenas em ambientes controlados, livres de possíveis riscos de tráfego, e não utilizar em vias públicas.
- Não usar este produto se a temperatura estiver abaixo de -5° C.

Advertência. Deve ser utilizado equipamento de proteção. Não deve ser utilizado no trânsito. Máx. de 50 kg.”

2.Ao desdobrar a máquina, deve manter uma mão a segurar o poste, e uma mão na máquina para dobrar. Quando ouvir um clique na máquina para dobrar, agitar levemente antes e depois para garantir que a máquina está a desenrolar CORRETAMENTE. Ao dobrar, realize da mesma forma. Quando ouvir um clique, levante ligeiramente a máquina para garantir que enrola CORRETAMENTE. Ao mesmo tempo, tranque o bloqueio, certifique-se de que todos os parafusos e o bloqueio estão apertados antes de utilizar ou dobrar. O brinquedo deve ser utilizado com cuidado, pois é necessário técnica para evitar quedas ou colisões que causem lesões ao utilizador ou a terceiros. Certifique-se de que todos os bloqueios estão ativados antes de utilizar o produto.

- Não usar numa seção com mais de 5 graus de inclinação. Para uso acima de 5 graus, é necessário ajudar com o pé.

Ter em atenção que:

O fabricante não aceita qualquer responsabilidade pelo uso indevido deste produto.

1.2 Preparação antes da operação

Antes de usar, a bateria deve estar totalmente carregada. Deve consultar o Capítulo 2.3.

1.3 Limitação de peso do operador

Motivo da limitação de peso:

1. garantir a segurança do operador
2. evitar sobrecarga que pode avariar o motor.

Carga máxima: 50 kg

Avaria do motor provocada por sobrecarga não estará coberta pela garantia.

Capítulo 2 Utilizar a Trotinete elétrica infantil

2.1 Processo de dobragem

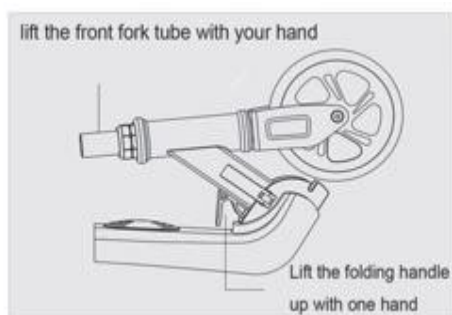

EN	PT
Lift the front fork tube with your hand	Levantar o tubo do garfo dianteiro com a mão
Lift the folding handle up with one hand	Levantar o punho dobrável com uma mão

Levante o punho dobrável com uma mão e levantar o tubo do garfo dianteiro com a

outra mão e ouvirá um "clique".



Premir o bloqueio dobrável firmemente (o bloqueio de dobragem pode ajustar o aperto).

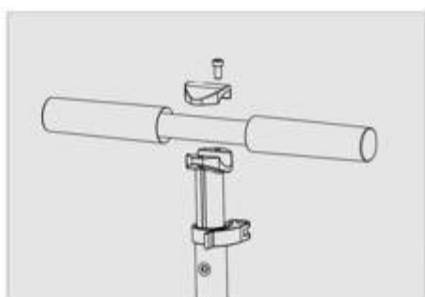

Usar a chave de parafusos para fechar o bloqueio do punho.

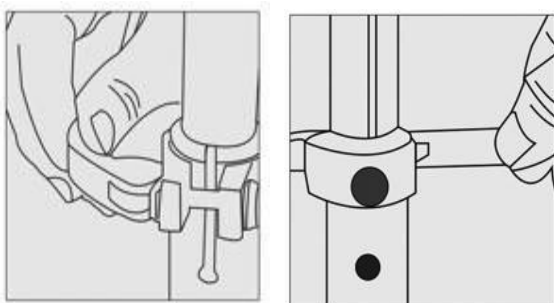

Assegurar que o fecho está solto.

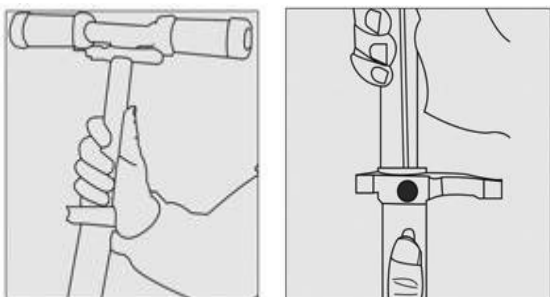

Premir o botão de ajuste com uma mão e ajustar a haste telescópica para a posição adequada com a outra mão. Os utilizadores devem ajustar a altura do produto para a

posição adequada para garantir uma condução segura.

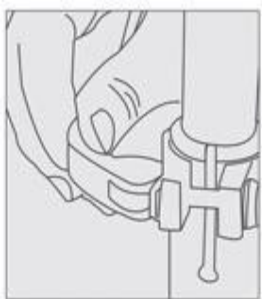

Apertar e bloquear o fecho.

2.2 Usar a trotinete

Começar a usar a trotinete elétrica infantil.

1. Segurar o punho com ambas as mãos e colocar um pé no pedal de arranque redondo e mantê-lo lá.

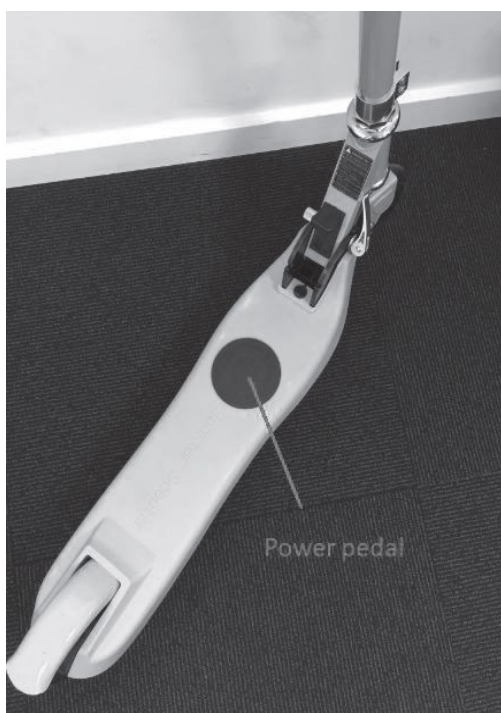

EN	PT
Power pedal	Pedal de arranque

2. Empurrar suavemente para a frente com o outro pé. Quando alcançar 5-6 km/h, o motor irá fazer um bipe em seguida e arranca.
3. Agora, a trotinete elétrica infantil impulsiona-se sozinha e mantém uma velocidade de 10-12 km/h, dependendo da superfície.

4. Se quiser parar o motor novamente, basta tirar o pé do pedal.
5. Se quiser abrandar, pisar levemente no travão mecânico traseiro.



EN	PT
Brake	Travão

6. Se quiser parar. Deve usar um pé para parar no travão mecânico traseiro. Depois de ouvir o BIPE, continuar a pisar no travão até a trotinete elétrica infantil parar.
7. Se a trotinete der uma série contínua de “bipes”, a bateria está fraca. Deve carregar a trotinete.

Manutenção

Para assegurar o melhor desempenho possível e desfrutar da sua trotinete elétrica, é importante fazer uma manutenção regular às peças mais importantes do produto.

- Manutenção da bateria
- Rolamentos, parafusos, travões e rodas
- Armazenamento e limpeza

A tua trotinete elétrica irá necessitar de alguma manutenção, portanto, deve ler e familiarizar-se com este manual.

● Manutenção da bateria

Todas as baterias têm um tempo de vida útil e de desempenho que irá diminuir ao longo do tempo, no entanto, eis aqui alguns conselhos para maximizar a duração da bateria.

Assegurar que a bateria é carregada em intervalos regulares, mesmo se não utilizar a trotinete elétrica durante um longo período de tempo. Isso irá evitar danos na bateria causados pela baixa tensão durante um período prolongado.

Evitar descarregar totalmente a bateria. É melhor carregar a mesma quando ainda têm alguma carga. Isto aumentará a respetiva duração. Se a bateria estiver a ser constantemente descarregada, isso provocará danos na mesma (uma bateria danificada provocada por um manuseamento incorreto não está coberto pela garantia).

Do mesmo modo, se conduzir a trotinete elétrica em zonas muito frias ou muito quentes, a carga na bateria pode ser inferior à carga de quando a está utilizar em temperaturas de 15-25°C. Isto não é uma avaria nas baterias, é um comportamento normal.

Deve ter em atenção: Mesmo depois de totalmente carregada a baterias ficará descarregada se a trotinete elétrica não for utilizada durante um período de tempo. É esperado que uma bateria carregada mantenha a carga entre 90 a 120 dias no modo desligado, antes de ficar totalmente descarregada. Se estiver parcialmente carregada, este período de tempo é inferior.

Assegurar que a bateria não está sujeita a mais de 50 °C ou a menos de 10 °C durante um longo período de tempo. (por ex.: não deixar a trotinete elétrica num carro quente no verão, não pôr baterias no fogo, etc.) A baixa temperatura (por exemplo, a temperatura abaixo de zero) pode danificar as células da bateria.

Manter a trotinete elétrica afastada de chamas ou outras fontes de calor para evitar que a bateria fique demasiado quente. Assegurar também que não sujeita a trotinete elétrica a temperaturas de congelação. O calor e o frio excessivo podem fazer com que a bateria se descarregue.

Usar apenas o carregador original ou uma substituição oficial, dado que baterias diferentes podem exigir um carregador específico e se usar outros carregadores, isso pode provocar danos no produto.

Não sobrecarregar e descarregar a bateria.

Assegurar que a bateria é carregada antes de estar totalmente descarregada, para evitar danos nas células das mesmas. (uma bateria danificada devido a um manuseamento incorreto não é coberta pela garantia)

Não é permitido desmontar o conjunto da bateria. Este deve apenas ser manuseado pelos centros oficiais de reparação e por profissionais.

- Rolamentos, parafusos, travões e rodas

A sua trotinete elétrica é feita de peças de movimento, as quais ao longo do tempo ficarão suscetíveis ao desgaste. e

Rolamentos e parafusos:

A trotinete elétrica tem rolamentos selados e à prova de pó de modo que não é necessária qualquer lubrificação. Deve verificar o desgaste dos rolamentos em intervalos regulares para evitar uma utilização insegura. Não saltar para a trotinete elétrica ou para fora dela e não aplicar força excessiva, caso contrário poderá causar danos nos rolamentos. Esta não é uma trotinete elétrica desportiva.

Assegurar que todos os parafusos estão devidamente apertados para evitar situações inseguras. Verificar regularmente os parafusos e apertar os mesmos se parecerem estarem soltos.

Travões:

Deve verificar o travão em intervalos regulares para desgaste de modo a evitar uma condução insegura. Não aplicar força excessiva, para evitar danos no travão.

Rodas:

Deve verificar o desgaste das rodas em intervalos regulares para evitar uma utilização insegura. As trotinetes elétricas vêm equipadas com rodas diferentes mas podem em geral ser separadas em pneus com tubos interiores insufláveis e rodas sólidas.

Para os pneus insufláveis, assegurar que mantém a pressão correta, dados os pneus rígidos terem uma maior duração.

Se a roda parecer instável mesmo depois de os parafusos estarem apertados, os rolamentos podem ficar gastos e é preciso substituí-los.



- Assegurar que verifica se o sistema de direção está corretamente ajustado e que todos os componentes de ligação estão firmemente fixados e que não estão partidos antes de começar a conduzir, deve consultar as instruções de segurança e de montagem do guiador.
- Deve ler as instruções de funcionamento e as advertências das técnicas corretas de utilização e de travagem
- Deve usar sempre sapatos;

- Recomendamos vivamente usar sempre capacete/joelheiras e cotoveleiras para a sua própria proteção.
- As porcas de bloqueio automático e outras fixações de bloqueio automático podem perder a respetiva eficácia.
- Todas as peças e o material da trotinete elétrica não podem ser alterados, não são permitidas modificações na mesma. Se isso ocorrer, a garantia é considerada nula.

● Armazenamento e limpeza

Se a sua trotinete elétrica ficar suja, deve limpar a mesma apenas com um pano húmido, não deve usar pistola de água com pressão ou água corrente, dado isso poder danificar peças essenciais. É também possível usar um pouco de pasta de dentes se a sujidade estiver agarrada. Lembrar-se de limpar com um pano humedecido depois desta operação.

Assegurar que mantém a trotinete elétrica desligada enquanto a está a limpar e garantir que cobre a entrada de carregamento para evitar problemas nos componentes eletrónicos.

Assegurar que seca a trotinete com uma toalha, se a mesma ficar molhada.

Deve ter em atenção: Não usar álcool, gás, querosene ou outros solventes químicos voláteis e corrosivos. Estes podem danificar tanto o aspeto como a estrutura interior da trotinete elétrica. Deve armazenar a sua trotinete elétrica num ambiente seco e frio quando a mesma não estiver em uso. Evitar deixar a mesma no exterior, dado que esta não está projetada para ser guardada em zonas molhadas. Nem é bom expor a mesma a temperaturas elevadas em consequência da luz solar direta durante um longo período de tempo.

2.3 Carregar a trotinete

Este capítulo discute principalmente os métodos de carregamento, manutenção da bateria, questões de segurança e especificações da bateria. Para sua segurança e dos outros, bem como para prolongar a vida útil e melhorar o desempenho da bateria, deve certificar-se que cumpre as seguintes operações. Se o produto não for usado por um longo período de tempo, assegurar que o carrega uma vez por mês para proteger a duração da bateria. O carregador apenas deve ser utilizado por um adulto. Não é um brinquedo.

Nota: Se a bateria estiver danificada devido a água, colisão e outros usos anormais, não está coberta pela garantia.

Bateria fraca

Se a trotinete elétrica infantil der uma série contínua de “bipes”, a bateria está

fraca. Deve parar de conduzir e carregar imediatamente após a trotinete emitir um tom de aviso de bateria fraca para evitar danos à bateria ou afetar o seu uso.

Carregar a bateria

1. Usar apenas o carregador fornecido e dedicado (XHK-922-25210).
2. Abrir a tampa de borracha de carregamento sobre o pedal e inserir o conector de saída do carregador no orifício de carregamento.

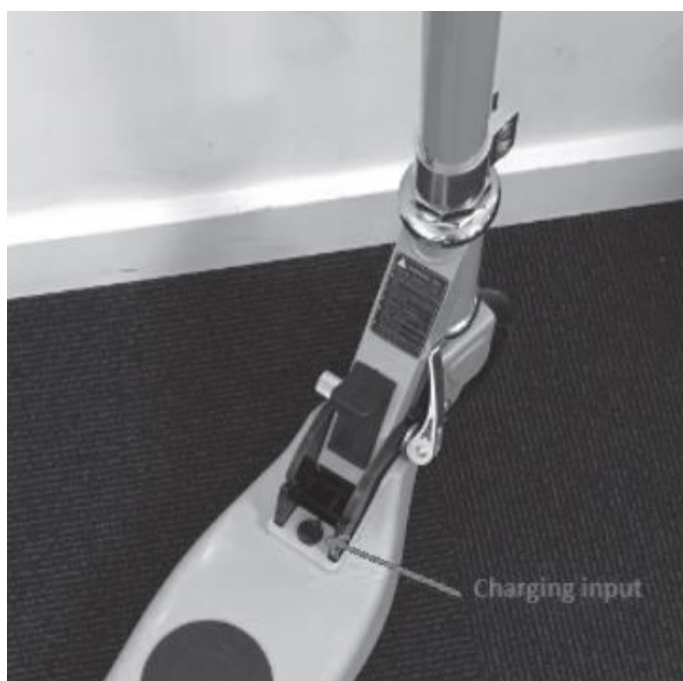

EN	PT
Charging input	Entrada de carregamento

3. Ligar a potência de entrada do carregador à tomada de corrente.
4. O indicador do carregador fica vermelho a indicar que está a carregar. Quando o indicador do carregador ficar verde, a bateria está totalmente carregada.
5. Quando o carregamento estiver concluído, desligar o carregador de baterias da fonte de alimentação e da trotinete elétrica e voltar a fechar a tampa de carregamento.
6. A trotinete elétrica infantil está pronta para ser usada.

AVISO:

Não carregue a bateria ou usar o produto nos seguintes casos.

- Se surgir algum odor ou calor excessivo.
- Fuga de qualquer substância.

AVISO:

- Não conduzir a trotinete elétrica infantil quando estiver a carregar!
- É proibido desmontar a bateria.
- Não tocar em nenhuma substância que esteja a sair da bateria.
- Não deixar as crianças e os animais tocarem na bateria.
- As baterias contêm substâncias perigosas no interior. É proibido abrir a bateria e introduzir objetos no interior da mesma.
- Usar apenas o carregador fornecido (XHK-922-25210).
- Não sobrecarregar ou descarregar a bateria.

AVISO:

Bateria de lítio no interior!

Relativamente ao carregamento da bateria

Importante - Deve ler!

Caro Cliente, Esperamos que desfrute de muita diversão com a sua nova trotinete infantil.

A bateria nestes tipos de trotinetes não está totalmente carregada desde a linha de produção para evitar a carga lenta ou danos. Quando não for utilizada, a bateria descarregará lentamente.

Se não consegue ligar a sua trotinete infantil e se parecer que não está a carregar (o carregador acenderá automaticamente uma luz verde), deve realizar um dos seguintes passos.

1. Deixar o carregador ligado durante 6-7 horas. Isto irá garantir que a bateria fica de novo totalmente carregada (pode demorar 3-4 horas até se iniciar o carregamento normal).
2. Se isto não resolver o seu problema, deve conduzir manualmente a trotinete infantil

sem a ligar. Use as suas pernas para imprimir velocidade durante cerca de 100 metros e depois ligue o carregador. O motor na roda de trás irá assim ajudar a ativar a função de carregamento e irá carregar normalmente. (a carga completa leva 2 horas se utilizar este método)

Deve inserir: www.denver.eu para obter a versão eletrónica do manual.

Parâmetros	
Modelo	SCK-5310
Cor	Preta, Branca, Azul, Cor-de-Rosa
Velocidade	até 12 km/h
Inclinação máxima	Cerca de 5°
Distância máxima de funcionamento	6km
Bateria	Tipo: Bateria de lões de Lítio Tensão Nominal (V): 21,6 V Tensão (V): 25,2 V Capacidade da bateria: 2000 mAh
Condições para a condução	Não recomendada para crianças com menos de 6 anos de idade Carga de condução inferior a 50 kg
Carregador	Tensão nominal de entrada (V): 100 V - 240 V CA Tensão nominal de saída (V): 25,2 V Corrente nominal (A): 1 A
Tempo de carregamento	Cerca de 2-2.5h
Potência Motor	100 W
Roda frontal	Roda de PU 145 mm
Método de travagem	Travão manual na roda traseira.
Proteção de bateria fraca	Soará "Bipe, bipe, bipe" quando a carga for de 15%

Tome nota - Todos os produtos estão sujeitos a alteração sem aviso prévio.
Aceitamos dúvidas acerca de erros e omissões no manual.

TODOS OS DIREITOS RESERVADOS, COPYRIGHT DENVER A/S



www.denver.eu



Equipamentos elétricos e eletrônicos, bem como as pilhas que os acompanham, contêm materiais, componentes e substâncias que podem ser perigosos para a sua saúde e para o meio ambiente, caso o material usado (equipamentos elétricos e eletrônicos deitados fora, incluindo pilhas) não sejam eliminados corretamente.

Os equipamentos elétricos e eletrônicos, bem como as pilhas, vêm marcados com um símbolo composto por um caixote do lixo e um X, como mostrado abaixo. Este símbolo significa que os equipamentos elétricos e eletrônicos, bem como as pilhas, não devem ser deitados fora em conjunto com o lixo doméstico, mas separadamente.

Como utilizador final, é importante que envie as suas pilhas usadas para uma unidade de reciclagem adequada. Assim, certamente as pilhas serão recicladas de acordo com a legislação e o meio ambiente não será prejudicado.

Todas as cidades possuem pontos de recolha específicos, onde os equipamentos elétricos e eletrônicos, bem como as pilhas, podem ser enviados gratuitamente para estações de reciclagem e outros locais de recolha ou recolhidos na sua própria casa. O departamento técnico da sua cidade disponibiliza informações adicionais em relação a isto.

DENVER A/S

Omega 5A, Soefte

DK-8382 Hinnerup

Dinamarca www.facebook.com/denver.eu

Advertência

Deve ler totalmente o manual e as instruções abaixoantes de utilizar este produto.

Nome do produto: DENVER SCK-5310
Tipo do produto: Electric Kids kick scooter
Ano de fabrico: 2021



- Nota: Utilizar APENAS o carregador fornecido com a etiqueta XHK-922-25210 com a seguinte tensão de saída para carregar esta balance scooter: 21.6V – 2A.
- Se utilizar outro carregador pode danificar o produto ou criar outros potenciais riscos.
- Nunca carregar o produto sem supervisão.
- O período de carregamento do produto não deve exceder quatro horas. Deve parar de carregar após quatro horas.
- O produto deve apenas ser carregado a uma temperatura entre 0°C e 45°C.
- Se carregar a uma temperatura inferior ou superior, há o risco de o desempenho da bateria ficar reduzido e o potencial risco de danos no produto e de lesões pessoais.
- O produto deve apenas ser carregado a uma temperatura entre -10°C e +45°C.
- Se utilizado a uma temperatura inferior ou superior, há o risco de o desempenho da bateria ficar reduzido e o potencial risco de danos no produto e de lesões pessoais.
- Armazenar o produto a uma temperatura entre 0°C e 35°C (a temperatura ideal para armazenamento é de 25°C)
- Carregar e armazenar o produto num local aberto e seco e afastado de materiais inflamáveis (i.e. materiais que podem incendiar-se).
- Não carregar sob a ação da luz solar ou perto de chamas vivas.
- Não carregar o produto imediatamente após a utilização. Deve permitir que o produto arrefeça durante uma hora antes de o carregar.
- Se o produto for entregue a outras pessoas, por exemplo durante o período de férias, deve ser entregue parcialmente carregado (com 20-50% de carga). Não totalmente carregado.
- Não remover o produto da embalagem, carregá-lo totalmente e seguidamente voltar a colocá-lo na embalagem.
- O produto quando é expedido da fábrica vai com frequência parcialmente carregado. Deve manter o produto numa condição de carga parcial, até que o mesmo seja utilizado.

DENVER A/S
Omega 5A, Soeften,
DK - 8382 Hinnerup, Denmark
www.denver.eu



Declaração de Conformidade CE (Diretiva de máquinas)

O abaixo-assinado

Nome da empresa: DENVER A/S
Endereço: Omega 5A, Soefte, 8382 Hinnerup, Dinamarca

Certifica o design e o fabrico deste produto

Nome da marca do produto: DENVER
Nº do modelo do produto: SCK-5310
Tipo de produto: Electric Kids kick scooter
Ano de fabrico: 2021

Confirma a conformidade com as seguintes diretivas: **Diretiva de máquinas 2006/42/EC**

Normas MD: EN ISO 12100:2010 Annex1 of 2006/42/EC, EN 60335-1:2012+A11:2014+A13:2017

E por conseguinte, está em conformidade com os requisitos essenciais da Diretiva de Máquinas.

A identidade e a assinatura da pessoa com poderes para redigir a declaração e compilar os ficheiros técnicos em nome do fabricante:

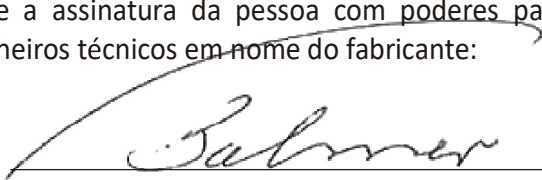
Assinatura: 
Nome completo: Torben Balmer
Cargo: CEO
Empresa: DENVER A/S
Data: 10 Nov, 2021