



Alkuperäinen ohje

SCK-5310



www.facebook.com/denver.eu

Vanhempien tai valvovien aikuisten tulee lukea nämä turvalliseen kokoamiseen, käyttöön ja huoltoon liittyvät ohjeet ennen tämän lasten sähköpotkulaudan käyttämistä. Käyttäjän ohjekirja auttaa sinua sähköpotkulaudan toimintojen ja käytön ymmärtämisessä. Tutustu ennen lasten sähköpotkulaudan käyttöä sen toimintaan, jotta sähköpotkulautta pysyy parhaassa mahdollisessa kunnossa.

VAROITUS!

Laitetta saavat käyttää yli 6-vuotiaat lapset ja henkilöt, joiden fyysinen, aistinvarainen tai henkinen toimintakyky on rajoittunut tai joilla ei ole tarvittavaa kokemusta ja tietoa, jos heitä valvotaan tai opastetaan laitteen turvalliseen käyttöön, ja he ymmärtävät käyttöön liittyvät vaarat. Lapset eivät saa leikkiä laitteella. Lapset eivät saa tehdä käyttäjän kunnossapitotoimenpiteitä ilman valvontaa.

Kappale 1 Yleistietoja

Suosittellemme tämän lasten sähköpotkulautamallin omistajia lataamaan ja säilyttämään sitä turallisessa paikassa. Jotta voit pidentää tämän mallin akkujen turvallisuutta ja käyttöikää, on tärkeää, että tätä mallia ei ladata, jos lämpötila on alle 5 °C tai yli 45 °C. Lisäksi laturin tulee olla irrotettuna, kun akku on ladattu täyteen. Käytä vain mukana toimitettua laturia (XHK-922-25210).

Emme suosittele, että alle 6 vuotiaat lapset käyttävät tätä lasten sähköistä potkulautaa.



VAROITUS:

Jotta välttät vakavalta loukkaantumiselta:

VANHEMPIEN JA AIKUISTEN ON OTETTAVA VASTUU JA VALVOTTAVA KÄYTTÖÄ.

Tämän lasten sähköpotkulaudan käyttäminen voi olla vaarallista. Vanhempien ja valvovien aikuisten tulee valita lapsellensa sopiva tuote iän perusteella, koska lapset saattavat vaarantaa itsensä, jos he ovat liian nuoria tai kokemattomia.

Vanhempien tai valvovien aikuisten tulee koota tuote ja varmistaa, että tuote toimii hyvin ennen kuin he antavat lapsen käyttää tuotetta.

Vanhempien tai valvovien aikuisten tulee opettaa lapsille, kuinka tätä sähköpotkulautaa käytetään turallisesti. Kiinnitä aina huomiota tuotteen käyttöympäristöön.

Lasten ei tule puhdistaa tai huoltaa sähköpotkulautaa, vaan vanhempien tai valvovien aikuisten tulee suorittaa nämä toimenpiteet. Muista peittää latauspistoke sähköongelmien välttämiseksi. Irrota tuote aina laturista ennen sen pyyhkimistä tai puhdistamista kostealla liinalla. Puhdista potkulauta vain kostealla liinalla. Älä käytä juoksevaa vettä tai painepesuria. Älä puhdista alkoholilla, bensiinillä, kerosiinilla tai muulla syövyttävällä ja haihtuvalla kemiallisella liuottimella.

Älä upota tuotetta veteen.

Säilytä tuotetta kuivassa ja viileässä paikassa, kun se ei ole käytössä. Takuu ei kata vikoja, jotka aiheutuvat siitä, että potkulautaa säilytetään tai käytetään märässä tai kosteassa paikassa.

Laitetta se saa jättää altistumaan auringonvalolle auton sisällä.

1.1 Ajamiseen liittyvät riskit

VAROITUS:

- Opiskele turvallista ajamista ennen kuin ajat nopeasti lasten potkulaudalla.
- Älä tee vaarallisia liikkeitä tai aja yhdellä kädellä, kun potkulauta on käynnissä. Pidä jalat potkulaudalla.
- Kaatuminen, hallinnan menetys, törmäys sekä käyttöoppaan ohjeiden huomiotta jättäminen voivat aiheuttaa loukkaantumisen.
- Nopeus ja ajoaika voivat vaihdella ajajan painon, maaston, lämpötilan ja ajotyylin mukaan.
- Muista käyttää lasten sähköpotkulaudan kanssa kypärää, suojavaatetusta, polvisuojaimia ja olkasuojaimia vakavan onnettomuuden välttämiseksi.



- Älä käytä löysiä vaatteita tai avoimia kengännauhoja, jotta ne eivät tartu pyöriin.
- Luo käyttöopas huolellisesti ennen lasten sähköpotkulaudan käyttämistä.
- Aja vain kuivalla säällä. Älä aja sateella, lumessa tai kosteilla alueilla.
- Hidasta tai astu pois potkulaudalta, kun ajat rosoisella tai epätasaisilla pinnoilla.
- Älä yritä nousta yli 3 cm korkeita portaita. Tämä saattaa aiheuttaa potkulaudan kaatumisen tai potkulaudan vaurioitumisen.
- Tämä sähköpotkulauta on tarkoitettu vain kotitalouskäyttöön. Tuotetta tulee käyttää jatkuvassa vanhempien tai aikuisten valvonnassa. Käytä tuotetta vain hallituissa ympäristöissä, jotka eivät sisällä mahdollisia liikennevaaroja, äläkä käytä sitä yleisillä kaduilla.
- Älä käytä tätä tuotetta, jos lämpötila on alle -5 °C.
- Älä käytä kaltevilla paikoissa, kun kulma on yli 5 astetta. Jos ajat yli 5 asteen kulmassa ylämäkeen, sinun on autettava jalalla.

Huomaa:

Valmistaja ei ole vastuussa tämän tuotteen virheellisestä käytöstä.

Varoitus. Suojavausteita on käytettävä. Ei saa käyttää liikenteessä. 50 kg maks.”
Kun avaat tuotteen, pidä toisella kädellä kiinni tangosta ja toisella kädellä rungosta. Kun kuulet napsahdavan äänen, avaus on valmis. Ravistele ennen ja jälkeen, jotta varmistat, että tuote on avautunut kunnolla. Taita kokoon samalla tavalla. Kuulet napsahdavan äänen, nosta tuote varovasti ja varmista, että taittaminen on onnistunut. Lukitse samanaikaisesti lukko. Varmista, että kaikki ruuvit ja lukko ovat kiinni ennen ajamista tai kokoon taittamista. Lelua on käytettävä varoen, sillä käyttö vaatii taitoa, jotta vältetään kaatumiset ja törmäykset, jotka vahingoittavat käyttäjää ja kolmansia osapuolia. Varmista kaikkien lukkolaitteiden kiinnitys ennen käyttöä.

1.2 Valmistelu ennen käyttöä

Akku tulee ladata täyteen ennen käyttöä. Katso kappale 2.3.

1.3 Käyttäjän painorajoitus

Painorajoituksen syy:

1. Käyttäjän turvallisuuden takaaminen
2. välttää ylikuormitusta, joka saattaa vaurioittaa moottoria.

Enimmäispaino: 50 kg.

Takuu ei korvaa ylikuormituksen aiheuttamaa moottorivikaa.

Kappale 2 Lasten sähköpotkulaudan käyttö

2.1 Taittoimenpide

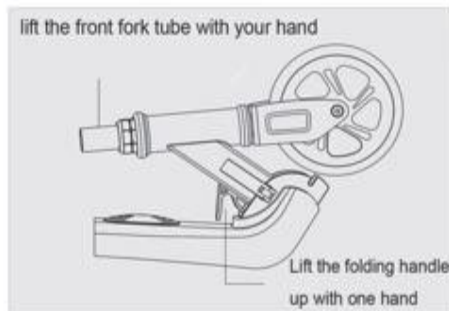

EN	FI
Lift the front fork tube with your hand	Nosta etuhaarukan putkea kädellä
Lift the folding handle up with one hand	Nosta taittokahva ylös yhdellä kädellä

Nosta taittokahva ylös yhdellä kädellä ja nosta etuhaarukan putkea toisella kädellä ja kuulet napsahduksen.



Paina taittolukkoa tukevasti (taittolukolla voidaan säätää tukevuutta).

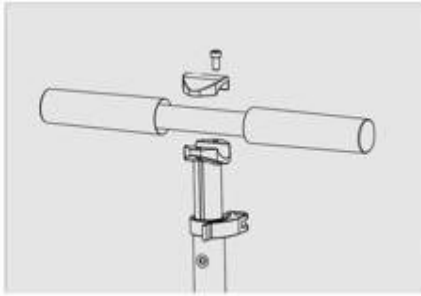

Lukitse kahvaosa ruuvimeisselillä.

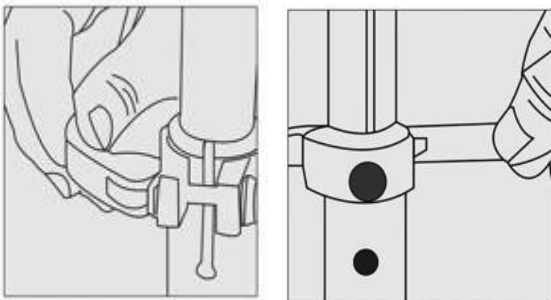

Varmista, että solki vapautuu.

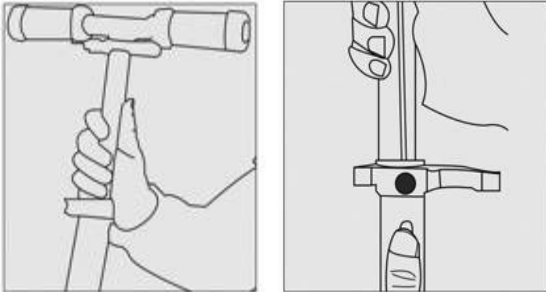

Paina säätökappaletta yhdellä kädellä ja säädä teleskooppitankoa oikeaan asentoon toisella kädellä. Käyttäjien tulee säätää tuotteen korkeutta oikeaan kohtaan, jotta turvallinen ajo voidaan varmistaa.

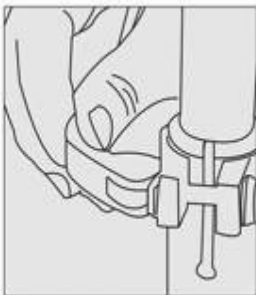

Kiristä ja lukitse solki.

2.2 Potkulaudan käyttö

Lasten sähköpotkulaudan käytön aloittaminen.

1. Pidä kahvasta molemmin käsin ja aseta yksi jalka pyöreälle virtapolkimelle ja pidä se siinä.

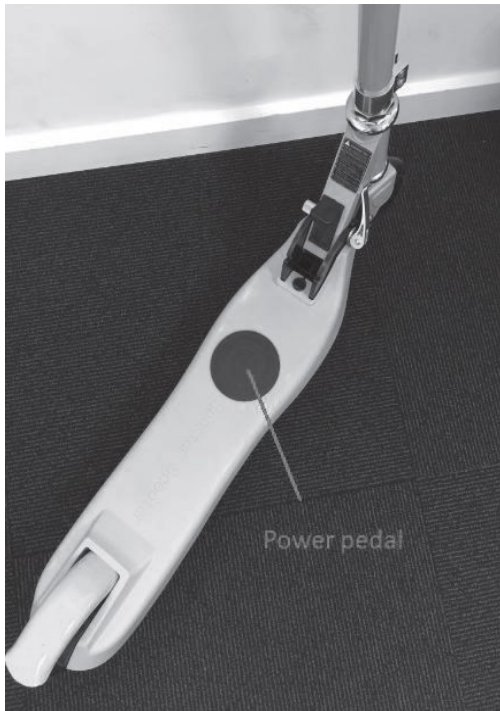

EN	FI
Power pedal	Virtapolkimelta

2. Työnnä potkulautaa toisella jalalla eteenpäin. Kun saavutat nopeuden 5–6 km/t, moottori toistaa äänimerkin, ja moottori käynnistyy.
3. Nyt lasten sähköpotkulautaa ajaa itsestään ja säilyttää nopeuden 10–12 km/t pinnasta riippuen.
4. Jos haluat pysäyttää moottorin uudelleen, voit nostaa jalan virtapolkimelta.
5. Jos haluat hidastaa, paina kevyesti takaosan mekaanista jarrua.



EN	FI
Brake	Jarru

6. Jos haluat pysähtyä. Paina toisella jalalla mekaanista jarrua. Kun kuulet äänimerkin, jatka jarrun painamista, kunnes lasten sähköinen potkulauta pysähtyy.
7. Jos potkulauta toistaa jatkuva äänimerkkien sarjan, akun varaus on alhainen. Lataa potkulauta.

Kunnossapito

Parhaan mahdollisen suorituskyvyn ja käyttökokemuksen saamiseksi on tärkeää huoltaa sähköpotkulaudan pääosat säännöllisesti.

- Akun kunnossapito
- Laakerit, ruuvit, jarrut ja pyörät
- Säilytys ja puhdistus

Sähköpotkulauta vaatii kunnossapitoa, joten lue ja tutustu tähän oppaaseen.

• Akun kunnossapito

Kaikilla akuilla on elinkaari ja niiden suorituskyky heikkenee ajan myötä. Seuraavassa kuitenkin muutamia neuvoja akun kestoiän maksimoimiseksi.

Varmista, että akku ladataan säännöllisesti, vaikka et käyttäisi sähköpotkulautaa pitkään aikaan.

Tämän tarkoitus on välttää akun vioittuminen jännitteen oltua liian alhainen pitkän aikaa.

Vältä akun tyhjentämistä kokonaan. Se on parasta ladata silloin, kun varausta on vielä jäljellä.

Tämä pidentää akun käyttöikä. Jos akun annetaan jatkuvasti tyhjentyä kokonaan, se vaurioittaa akkua (takuu ei kata väärän käsittelyn aiheuttamaa akun vaurioitumista).

Lisäksi, jos ajat sähköpotkulautaa kylmillä tai hyvin kuumilla alueilla, akunkesto voi olla lyhyempi kuin ajettaessa 15–25 °C:n lämpötiloissa. Tämä ei ole akun toimintahäiriö, vaan normaalia.

Huomio: Jopa täyteen ladatusta akusta voi loppua virta, jos sähköpotkulautaa ei käytetä pitkään aikaan. Voit odottaa täyteen ladatun akun säilyttävän virran 90–120 päivää, kun potkulauta ei ole päällä. Sen jälkeen se purkautuu kokonaan. Jos akku on ladattu vain osittain, tämä ajanjakso on lyhyempi.

Varmista, että akun lämpötila ei nouse yli 50 °C:n tai laske alle miinus 10 °C:n pitkäksi ajaksi. (Esim. älä jätä sähköpotkulautaa kuumaan autoon kesällä, älä heitä akkuja avotuleen jne.) Alhainen lämpötila (esim. nollan alapuolella oleva lämpötila) voi vaurioittaa akun kennoja.

Pidä sähköpotkulauta poissa avotulen tai muiden lämmönlähteiden läheisyydestä, jotta akku ei ylikuumene. Muista lisäksi olla jättämättä sähköpotkulautaa pakkaseen. Sekä liiallinen kuumuus että kylmyys voivat aiheuttaa akun tyhjentymisen.

Käytä vain alkuperäistä laturia tai hyväksyttyä vaihtolaturia, sillä eri akut voivat tarvita tietynlaista laturia. Jos käytät muita latureita, tuote voi vahingoittua.

Älä ylilataa ja tyhjennä akkua.

Varmista, että lataat akun ennen kuin sen varaus on täysin loppu, jotta akun kennot eivät vahingoittuisi. (Takuu ei kata virheellisestä käsittelystä aiheutunutta akkujen vaurioitumista.)

Akkupaketin purkaminen on kiellettyä. Akkupakettia saavat käsitellä vain viralliset huoltokeskukset ja asiantuntijat.

● Laakerit, ruuvit, jarrut ja pyörät

Sähköpotkulaudassa on liikkuvia osia, jotka ajan myötä ovat alttiita kulumiselle.

Laakerit ja ruuvit:

Sähköpotkulaudassa on sinetöidyt ja pölynkestävät laakerit, niin ettei voitelua tarvita. Tarkasta laakerit kulumisen varalta säännöllisesti ajoturvallisuuden säilymiseksi. Älä hypi potkulaudalle tai siltä pois, äläkä käytä liikaa voimaa muutoinkaan välttääksesi laakerien vioittumisen. Tämä ei ole kilpasähköpotkulauta.

Varmista, että ruuvit on kiristetty oikein vaaratilanteiden välttämiseksi.

Tarkista ruuvit säännöllisesti ja kiristä ne tarvittaessa.

Jarrut:

Tarkista jarrut kulumisen varalta säännöllisin väliajoin ajoturvallisuuden säilymiseksi. Älä käytä liikaa voimaa jarrun vioittumisen välttämiseksi.

Pyörät:

Tarkasta pyörät kulumisen varalta säännöllisesti ajoturvallisuuden säilymiseksi.

Sähköpotkulaudoissa on erilaisia pyöriä, mutta yleensä niissä on renkaat, joissa on täytettävät sisäkumit ja kiinteät vanteet.

Varmista oikea paine renkaiden täytössä, sillä kovat renkaat kestävät kauemmin.

Jos pyörä vaikuttaa epävakaalta, vaikka ruuvit on kiristetty, laakerit saattavat olla kuluneet ja vaativat vaihtamista



VAROITUS

- Muista varmistaa, että ohjausjärjestelmä on oikein säädetty ja että kaikki liitososat ovat lujasti kiinni ja ehjiä ennen ajamista. Katso ohjaustangon kokoamis- ja turvallisuusohjeet.
- Lue käyttöoppaasta ja varoituksista oikeat käyttö- ja jarrutustekniikat
- Käytä aina kenkiä.
- Suosittelemme aina käyttämään kypärää/suojavarusteita oman turvallisuutesi varmistamiseksi.
- Itselukittuvat mutterit ja muut itselukittuvat kiinnikkeet voivat menettää tehonsa.
- Mitään sähköpotkulaudan osia tai materiaaleja ei saa muuttaa, sähköpotkulaudan muutokset ovat kiellettyjä. Takuu raukeaa, jos niitä tehdään.

- **Säilytys ja puhdistus**

Jos sähköpotkulauta likaantuu, puhdistu se ainoastaan kostealla liinalla. Älä käytä painepesuria tai juoksevaa vettä, koska ne voivat vahingoittaa tärkeitä osia. Voit myös käyttää hieman hammastahnaa, jos lika on juuttunut. Muista puhdistaa kostealla liinalla tämän jälkeen.

Muista pitää sähköpotkulaudan virta pois päältä kytkettynä sen puhdistuksen aikana ja muista peittää latausliitäntä välttääksesi ongelmat elektroniikan kanssa.

Muista kuivata potkulauta pyyhkeellä, jos se kastuu.

Huomio: Älä käytä alkoholia, bensiiniä, kerosiinia tai muita syövyttäviä ja haihtuvia kemiallisia liuottimia. Nämä saattavat vahingoittaa sähköpotkulaudan ulkopintaa sekä sisäistä rakennetta. Säilytä sähköpotkulautaa kuivassa ja viileässä paikassa, kun se ei ole käytössä. Vältä sen jättämistä ulos, koska sitä ei ole tarkoitettu säilytettäväksi märissä olosuhteissa. Ei ole myöskään suositeltavaa altistaa sitä suoran auringonvalon aiheuttamalle korkealle lämpötilalle pitkäksi aikaa.

2.3 Potkulaudan lataaminen

Tämä kappale kuvaa latausmenetelmät, akun huollon, turvallisuusasiat ja akun tekniset tiedot. Toimi seuraavalla tavalla ajajan ja muiden turvallisuuden varmistamiseksi, akun käyttöä pidentämiseksi ja suoritustehon parantamiseksi. Jos tuotetta ei käytetä pitkään aikaan, muista ladata se kerran kuukaudessa akun käyttöä suojaamiseksi. Vain aikuinen saa käyttää laturia. Se ei ole lelu.

Huomautus: Jos vesi, törmäys tai muu epätavallinen käyttö vaurioittaa akkua, takuu ei korvaa tätä.

Akun varaus on alhainen

Jos lasten sähköpotkulauta toistaa jatkuvan piip-äänimerkkien sarjan, akun varaus on alhainen. Lopeta ajaminen ja lataa välittömästi, kun potkulauta toistaa akun varaus alhainen -varoitusaänen, jotta alhainen varaus ei vaikuta käyttöön tai vaurioita akkua.

Akun lataaminen

1. Käytä vain mukana toimitettua erityistä laturia (XHK-922-25210).
2. Avaa polkimessa oleva kuminen lataussuoja ja aseta laturin lähtöliitin latausreikään.

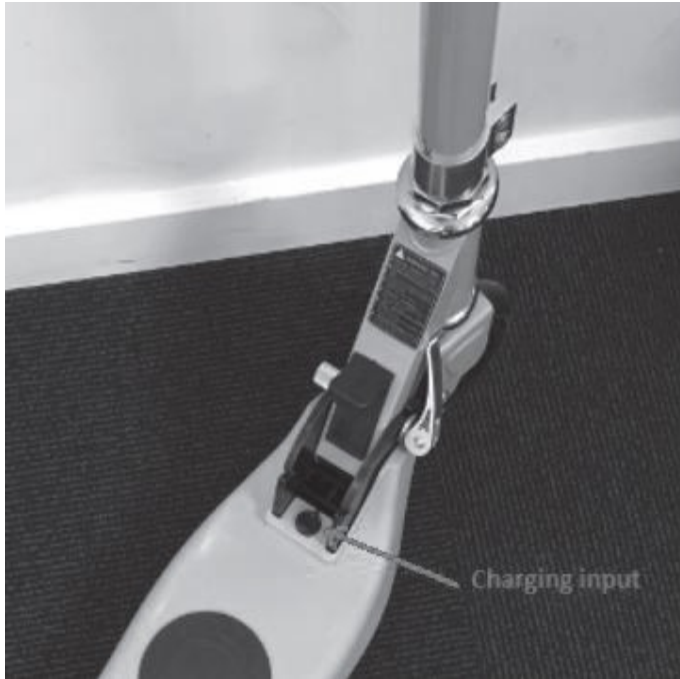

EN	FI
Charging input	Laturin syöttö

3. Kytke laturin syöttövirta pistorasiaan.
4. Laturin merkkivalo palaa punaisena, joka tarkoittaa, että laturi lataa. Kun laturin merkkivalo muuttuu vihreäksi, akku on täysin ladattu.
5. Kun lataus on päättynyt, irrota akkulaturi verkkovirrasta ja lasten sähköpotkulaudasta ja sulje latauksen kumisuoja uudelleen.
6. Lasten sähköinen potkulauta on käyttövalmis.

VAROITUS:

Älä lataa akkua tai käytä tuotetta seuraavissa tapauksissa.

- Laitteesta tulee hajua tai se ylikuumenee.
- Minkä tahansa aineen vuotaminen.

VAROITUS:

- Älä aja lasten sähköisellä potkulaudalla latauksen aikana!
- Akun purkaminen on kiellettyä.
- Älä koske akusta vuotavaan aineeseen.
- Älä anna lasten tai eläinten koskea akkua.
- Akkujen sisällä on vaarallisia aineita. Akkujen avaaminen ja esineiden työntäminen akun sisään on kiellettyä.
- Käytä vain mukana toimitettua laturia (XHK-922-25210).
- Älä lataa liikaa tai tyhjennä akkua.

VAROITUS:

Sisältää litiumakun!

Akun latausta koskevat ohjeet

Tärkeää – lue!

Arvoisa asiakas Toivomme, että nautit uuden lasten sähköpotkulaudan käyttämisestä. Tämän tyyppisten potkulautojen akkua ei ole täysin ladattu tehtaalla, jotta voidaan välttyä hitaalta lataukselta ja vaurioilta. Kun akkua ei käytetä, sen varaus heikkenee hitaasti.

Jos et pysty käynnistämään lasten sähköpotkulautaa, ja vaikuttaa siltä, että se ei lataudu (laturi näyttää heti vihreää valoa), toimi seuraavasti.

1. Jätä laturi paikoilleen 6–7 tunniksi. Tällä varmistetaan, että akku latautuu jälleen täyteen (voi kestää 3–4 tuntia ennen kuin laturi aloittaa normaalin lataamisen).
2. jos tämä ei ratkaise ongelmaa, aja lasten potkulaudalla manuaalisesti käynnistämättä sitä. Aja potkulautaa noin 100 m jalkojesi avulla ja kytke sitten laturi. Takapyörän moottori auttaa lataustoiminnon aktivoimisessa ja lataus tapahtuu normaalisti. (täyteen lataaminen kestää tällä tavalla 2 tuntia)

Kirjoita selaimen osoite: www.denver.eu, jos haluat käyttöohjeen sähköisen version.

Parametrit	
Malli	SCK-5310

Väri	Musta, valkoinen, sininen, vaaleanpunainen
Nopeus	aikeissa km/t
Suurin kaltevuus	Noin 5°
Suurin käyttöetäisyys	6 km
Akku	Tyyppi: Litiumioniakku Nimellisjännite (V): 21,6 V Jännite (V): 25,2 V Akun kapasiteetti: 2 000 mAh
Kuljettaja	Ei suositella alle 6-vuotiaille Kuorma alle 50 kg
Laturi	Nimellinen syöttöjännite (V): 100 V - 240 V AC Nimellinen antojännite (V): 25,2 V Nimellisvirta (A): 1 A
Latausaika	Noin 2-2,5 t
Moottorin teho	100 W
Etupyörä	145 mm PU-pyörä
Jarrutusmenetelmä	Takapyörän manuaalinen jarru.
Alhaisen akun varauksen suoja	Toistaa äänimerkin "piip, piip, piip", kun akun varaus on 15 %

Ota huomioon – kaikkia tuotteita voidaan muuttaa ilman erillistä ilmoitusta. Emme vastaa käyttöoppaan virheistä tai puutteista.

KAIKKI OIKEUDET PIDÄTETÄÄN, TEKIJÄNOIKEUS DENVER A/S



www.denver.eu



Sähkö- ja elektroniikkalaitteet sekä niissä käytettävät paristot sisältävät materiaaleja, komponentteja ja aineita, jotka voivat olla vahingollisia terveydelle ja ympäristölle, jos jätemateriaalia (pois heitettävät sähkö- ja elektroniikkalaitteet sekä paristot) ei käsitellä asianmukaisesti.

Sähkö- ja elektroniikkalaitteet sekä paristot on merkitty alla olevalla rastitun jätteen symbolilla. Symboli kertoo, ettei sähkö- ja elektroniikkalaitteita tai paristoja saa hävittää kotitalousjätteen mukana, vaan ne on hävitettävä erikseen.

On tärkeää, että loppukäyttäjänä viet käytetyt paristot oikeaan keräyspaikkaan. Tällä tavoin voit varmistaa, että paristot kierrätetään lain mukaan, eivätkä ne vahingoita ympäristöä.

Kaikkiin kaupunkeihin on perustettu keräyspisteitä, joihin sähkö- ja elektroniikkalaitteet sekä paristot voidaan viedä maksutta edelleen toimitettaviksi kierrätysasemille tai muihin keräyspisteisiin tai ne voidaan kerätä suoraan kotoa. Lisätietoja saat kuntasi tekniseltä osastolta.

DENVER A/S

Omega 5A, Soeften

DK-8382 Hinnerup

Tanska

www.facebook.com/denver.eu

VAROITUS

Lue käyttööppas ja ohjeet kokonaan ennen tuotteen käyttämistä.

Tuotteen nimi: DENVER SCK-5310

Tuotteen tyyppi: Electric Kids kick scooter

Valmistusvuosi: 2021



- Huomautus: Käytä balance scooter -laitteen lataamiseen VAIN mukana tulevaa laturia, joka on merkitty XHK-922- 25210 , ja jonka antojännite on: 21.6V – 2A.
- Muun laturin käyttäminen saattaa vaurioittaa tuotetta tai aiheuttaa mahdollisia vaaroja.
- Älä koskaan lataa tuotetta ilman valvontaa.
- Tuotteen latausaika ei saa ylittää neljä tuntia. Pysäytä lataus neljä tunnin kuluttua.
- Tuotteen saa ladata vain 0 tai 45 °C:n lämpötilassa.
- Jos tuote ladataan alhaisemmassa tai korkeammassa lämpötilassa, on olemassa vaara, että akun suorituskyky heikentyy, ja tuote voi vaurioitua tai voi tapahtua henkilövahinko.
- Tuotetta saa käyttää vain -10 tai +45 °C:n lämpötilassa.
- Jos tuotetta käytetään alhaisemmassa tai korkeammassa lämpötilassa, on olemassa vaara, että akun suorituskyky heikentyy, ja tuote voi vaurioitua tai voi tapahtua henkilövahinko.
- Säilytä tuote 0 tai 35 °C:n lämpötilassa (optimaalinen lämpötila on 25 °C)
- Lataa ja säilytä tuote avoimessa, kuivassa tilassa ja etäällä syttyvistä materiaaleista (ts. materiaaleista, jotka voivat syttyä liekkeihin).
- Älä lataa auringonpaisteessa tai lähellä avotulta.
- Älä lataa tuotetta heti käytön jälkeen. Anna tuotteen jäähtyä yksi tunti ennen lataamista.
- Jos jätät tuotteen toiselle henkilölle esimerkiksi loman ajaksi, sen tulee olla osittain ladattu (20 tai 50 %:n lataus). Ei täyteen ladattu.
- Älä poista tuotetta pakkauksesta, lataa se täyteen ja laita sitten takaisin pakkaukseen.
- Tuote on usein osittain ladattu, kun se toimitetaan tehtaalta. Pidä tuote osittain ladatussa tilassa, kunnes sitä käytetään.

DENVER A/S
Omega 5A, Soeften,
DK - 8382 Hinnerup, Denmark
www.denver.eu



EC-vaatimustenmukaisuusvakuutus (konedirektiivi)

Allekirjoittanut

Yrityksen nimi: DENVER A/S
Osoite: Omega 5A, Soeften, 8382 Hinnerup, Tanska

Todistaa, että tämän tuotteen suunnittelu ja valmistus

Tuotteen tuotemerkin nimi: DENVER
Tuotteen mallinumero: SCK-5310
Tuotteen tyyppi: Electric Kids kick scooter
Valmistusvuosi: 2021

Täyttää seuraavien direktiivien vaatimukset: **Konedirektiivi 2006/42/EC**

Konedirektiivin standardit: EN ISO 12100:2010 Annex1 of 2006/42/EC, EN 60335-1:2012+A11:2014+A13:2017

ja täten se täyttää konedirektiivin oleelliset vaatimukset.

Sen henkilön tunnistetiedot ja allekirjoitus, jolle on annettu valtuudet laatia vakuutus ja koota tekniset eritelmät valmistajan puolesta:

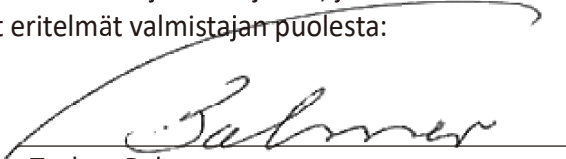
Allekirjoitus: 
Täydellinen nimi: Torben Balmer
Asema: Toimitusjohtaja
Yritys: DENVER A/S
Päiväys: 10 Nov,2021