

DENVER[®]

Klockradio
Bruksanvisning

DENVER CPR-700

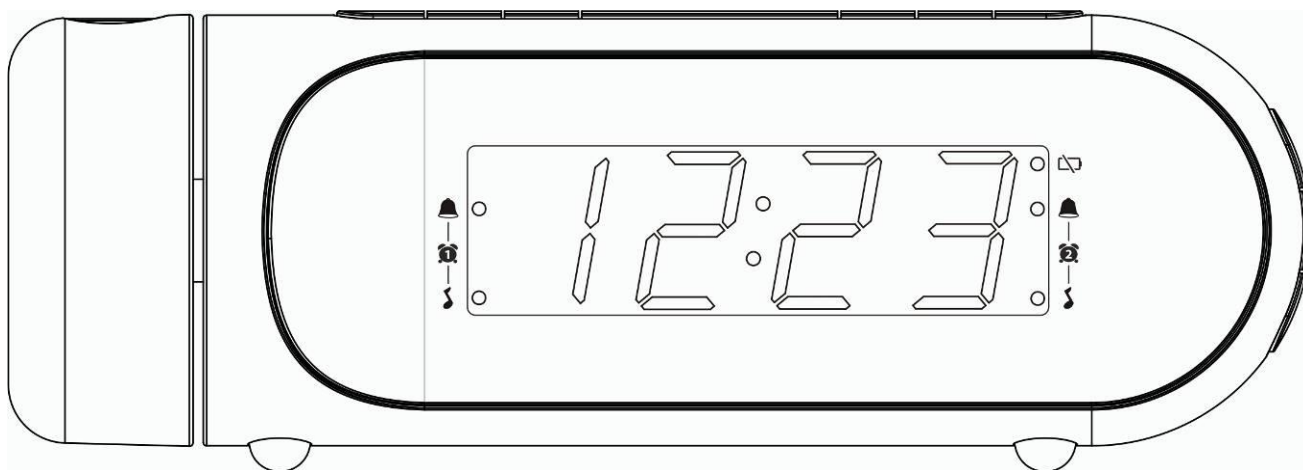

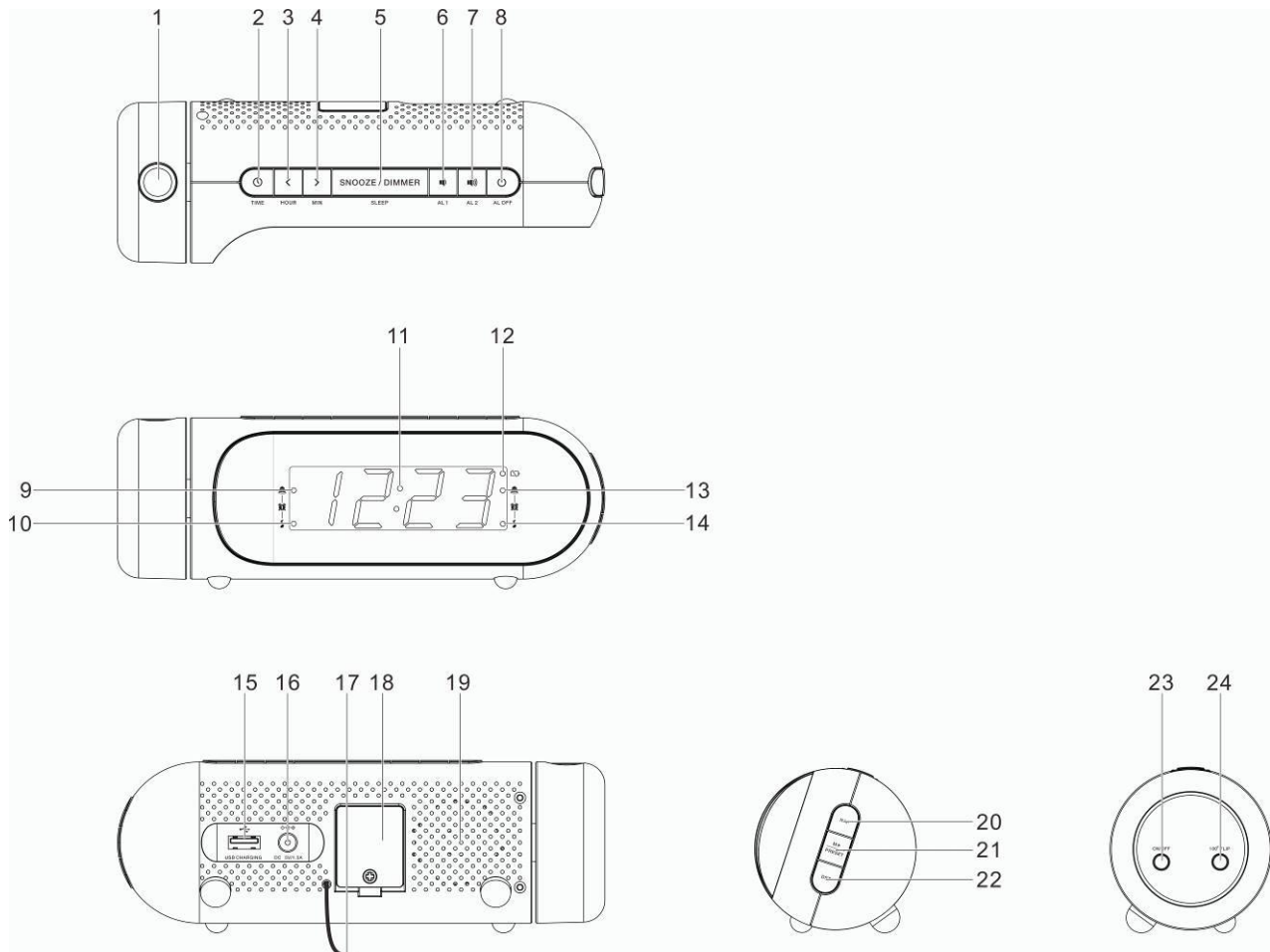

1. Projektorns lins
2. Knapp för TID
3. Knapp för < TILLBAKA/TIMME
4. Knapp för > FRAMÅT/MIN
5. Knapp för SNOOZE/SÖMNLÄGE/DIMMER
6. Knapp för LARM 1/VOL NED
7. Knapp för LARM 2/VOL UPP
8. Knapp för STRÖM/LARM AV
9. Larm 1-indikator (larm)
10. Larm 1-indikator (radio)
11. Skärm
12. LÅGT BATTERI (varningsindikator för lågt reservbatteri)
13. Larm 2-indikator (larm)
14. Larm 2-indikator (radio)
15. USB-laddningsport
16. DC IN-uttag
17. Antenn
18. Batterifack
19. Högtalare
20. Knapp för SNOOZE
21. Knapp för FÖRINSTÄLLNING/M+
22. Knapp för SOMMARTID
23. Knapp för PROJEKTOR PÅ/AV
24. Knapp för att VÄNDA 180°

Ansluta till ström

1. Anslut nätadaptersns strömsladd till DC IN-uttaget på radion.
2. Sätt i nätadaptersns kontakt i ett vägguttag.
Radion är igång och i standby-läge när du ser att displayen är påslagen.

System för säkerhetskopiering

- Radion är utrustad med ett system för säkerhetskopiering. Den kräver ett 3 V litiumbatteri (typ: CR2032).
- Om ett strömavbrott inträffar växlar radion automatiskt till batteriström och behåller klockans och timerns inställningar (Endast som backup. Den visar inte tid och larm).

Ställa in klockan

Tryck på och håll ned TIME-knappen i standby-läge för att aktivera klockans inställningsläge.

- Ställa in tiden: Tryck på TILLBAKA-knappen för att ställa in timmarna och tryck på FRAMÅT-knappen för att ställa in minuterna.
- Tryck på TIME-knappen för att bekräfta varje inställningsalternativ.

Lyssna på radio

1. Tryck på STRÖM-knappen för att slå på radion.
 2. Tryck på TILLBAKA- eller FRAMÅT-knapparna för att justera frekvensen.
 3. Tryck på och håll TILLBAKA- eller FRAMÅT-knapparna nedtryckta för att automatiskt justera till nästa tillgängliga FM-station.
 4. Tryck på STRÖM-knappen för att stänga av radion.
- ** Rulla upp och förläng antennen för att förbättra mottagning av FM-signalen.

Inställning av förinställda stationer

Du kan spara upp till tio förinställda stationer.

1. Ställa in en station.
2. Tryck på och håll PRESET/M+ -knappen nedtryckt till "P01" (eller nästa tillgängliga förinställda plats) visas på skärmen.
3. Tryck på TILLBAKA- eller FRAMÅT-knapparna för att välja ett förinställt nummer (P01–P10).
4. Tryck på PRESET/M+ -knappen för att bekräfta. Den förinställda stationen har ställts in.
5. Tryck upprepade gånger på PRESET/M+ -knappen under tiden som du lyssnar på radion för att välja en förinställd station. Alternativt kan du trycka på PRESET/M+ -knappen en gång och sedan på TILLBAKA- eller FRAMÅT-knappen för att välja en förinställd station.

Använda larmen

Ställa in larm

Radion låter dig ställa in två olika larm. För att ställa in larmen:

1. I standby-läge trycker du på och håller ned LARM 1- eller LARM 2-knappen för att aktivera inställningsläget för larmtid.
2. I larminställningsläget kan du trycka på ALARM 1- eller ALARM 2-knapparna upprepade gånger för att bläddra genom inställningsalternativen:

Larmtid > larmljudets källa

- **Ställa in tiden för ett larm:** Tryck på TILLBAKA-knappen för att ställa in timmarna och tryck på FRAMÅT-knappen för att ställa in minuterna.
- **Ställa in larmljudets källa:** Tryck på TILLBAKA- eller FRAMÅT-knapparna för att välja larm eller radio som larmkälla. Motsvarande larmindikator tänds.

När inställning av larmet har slutförts aktiveras det automatiskt med motsvarande larmindikator (larm eller radio) påslagen.

Slå på eller av larmen

När klocktiden visas, tryck på LARM 1- eller LARM 2-knappen för att aktivera eller inaktivera respektive larm. Den motsvarande indikatorn för Larm 1 eller Larm 2 (larm eller radio) tänds när larmet är aktiverat.

Inaktivera larmljudet

- Tryck på ALARM OFF-knappen för att stänga av ett larm som ljuder.
- När larmet ljuder visas motsvarande indikator för Larm 1 eller Larm 2 (larm eller radio) på skärmen.

Snooze

- Tryck på SNOOZE-knappen för att tillfälligt tysta larmljudet. Larmet ljuder igen när snooze-perioden (nio minuter) är över.
- Den motsvarande indikatorn för Larm 1 eller Larm 2 (larm eller radio) blinkar på skärmen under snooze-perioden.
- Tryck på LARM AV-knappen för att avbryta snooze-perioden och larmet.

Insomningstimer

- Denna insomningsfunktion definierar varaktigheten innan radion stängs av automatiskt.
- Tryck på SLEEP-knappen upprepade gånger, medan radion är påslagen, för att välja en sömnperiod (alternativ: 90, 80, 70, 60, 50, 40, 30, 20 och 10 minuter samt Av).
- Radion stängs av automatiskt när sömnperioden är över.
- Tryck på SLEEP-knappen när du vill kontrollera den återstående tiden innan radion stängs av.
- Tryck på STRÖM-knappen för att avbryta den här funktionen.

Skärmens ljusstyrkan

Tryck på DIMMER-knappen för att ändra skärmens ljusstyrka (låg, hög eller av).

Inställning av sommartid (DST)

Tryck på och håll DST-knappen nedtryckt för att aktivera sommartid när den träder i kraft i ditt område. Tryck på och håll DST-knappen nedtryckt för att inaktivera denna funktion.

Projektor

Tryck på PROJEKTOR PÅ/AV-knappen för att projicera den aktuella tiden på en vägg eller tak. Vrid projektorn (upp till 180°) för att justera projektionsvinkeln.

Tryck på 180° FLIP-knappen för att vända den projicerade bilden.

OBS: PROJICERAR TIDSBILDEN PÅ INNERTAKET ELLER PÅ VÄGGEN I ETT MÖRKT RUM. PROJEKTIONSAVSTÅNDET ÄR 90–270 CM.

Inbyggd USB-laddare för att ladda externa enheter

Anslut en extern enhet (t.ex smarttelefon eller mp3-spelare) via en USB-kabel (medföljer inte) till USB-kontakten på baksidan av radion för laddning. Radion kan inte komma åt innehållet på den anslutna externa enheten.

Observera - Alla produkter är föremål för ändringar utan föregående meddelande. Vi reserverar oss för eventuella fel och utelämnanden i handboken.

ALLA RÄTTIGHETER RESERVERADE, COPYRIGHT DENVER ELECTRONICS A/S

DENVER[®]

www.denver-electronics.com



Elektriska och elektroniska apparater innehåller material, komponenter och ämnen som kan vara farliga för din hälsa och miljön, om avfallsmaterialet (förbrukad elektrisk och elektronisk utrustning) inte hanteras korrekt.

Elektrisk och elektronisk utrustning är markerad med en överkorsad soptunna, enligt ovan. Denna symbol indikerar att elektrisk och elektronisk utrustning inte ska bortskaffas med hushållsavfallet, utan ska bortskaffas separat.

Alla kommuner har etablerat uppsamlingsställen där elektrisk och elektronisk utrustning och batterier antingen kan lämnas in kostnadsfritt på återvinningsstationer eller hämtas från hushållen. Vidare information finns att tillgå hos den tekniska förvaltningen i din kommun.

Härmed deklarerar Inter Sales A/S att radioutrustningen typ CPR-700 överensstämmer med direktiv 2014/53/EU. Den fullständiga texten för EU-försäkran om överensstämmelse finns på följande webbadress: www.denver-electronics.com och klicka sedan på sök IKON på toppen av webbplatsen. Ange modellnumret: CPR-700. Öppna produktsidan så finns radioutrustningsdirektivet under nedladdningar/andra nedladdningar.

Driftfrekvensområde: FM: 87,5–108 MHz

Max. uteffekt: 700 mW (RMS)

DENVER ELECTRONICS A/S

Omega 5A, Soefte

DK-8382 Hinnerup

Danmark

www.facebook.com/denverelectronics