

DENVER®



GUIDE D'UTILISATION
IPO-2030

www.denver-electronics.com

Avant de connecter, faire fonctionner ou ajuster ce produit, veuillez lire soigneusement et complètement ce manuel d'instructions. Stocker ce manuel dans un endroit sûr pour s'y référer dans le futur.



Déclaration de conformité FCC. Cet appareil est conforme avec la Partie 15 des règles FCC. Son utilisation est autorisée seulement aux deux conditions suivantes : (1) cet appareil ne cause pas d'interférences nocives, et (2) cet appareil doit accepter toute interférence reçue, y-compris celle qui entraîne un dysfonctionnement.



Les produits portant la marque CE sont conformes à la Directive EMC (2014/30/EU), la Directive sur la Basse tension (2014/35/EU), RED (2014/53/EU), Directive ROHS (2011/65/EU) émises par la Commission de l'Union Européenne. La conformité avec ces directives implique la conformité aux normes européennes :
EMC : EN 301 489
LVD : EN 60950
Radio : EN 300 328

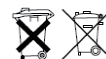

Si le système de caméra ne fonctionne plus ou ne peut plus être réparé, il doit être mis au rebut selon la réglementation en vigueur. Mise au rebut des piles ou accumulateurs usagés.
De part la loi (ordonnance sur les batteries), vous devez renvoyer toutes les piles et batteries usagées. Il est interdit de jeter les piles et accumulateurs avec les déchets ménagers ! Les piles et accumulateurs contenant des substances dangereuses sont marqués avec les symboles sur le côté. Ces symboles indiquent qu'il est interdit de jeter les piles et accumulateurs avec les déchets ménagers. Les abréviations pour les métaux lourds sont : Cd = cadmium, Hg = mercure, Pb = plomb. Vous pouvez retourner les piles et accumulateurs usagés dans les points de collecte de votre communauté ou dans les lieux où sont vendues les batteries. Suivre ces instructions vous permettent de vous conformer aux exigences légales et contribue à la protection de l'environnement !

GUIDE DE DEMARRAGE RAPIDE

CONTENU DU KIT :

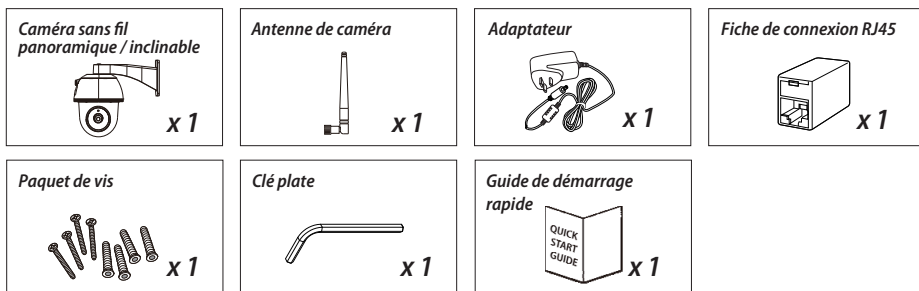

RAPPELS ET CONSEILS

- Pour l'enregistrement de vidéo, S'ASSURER D'UTILISER une carte mémoire de CLASSE 10 ou supérieure (non incluse). Les autres types de carte peuvent entrainer des résultats et doivent être évitées.
- Chaque fois que la caméra pan/tilt ne fonctionne pas correctement, calibrer la caméra pour obtenir la position de base (voir l'étape 8 de configuration de la caméra).
- Pour de meilleures performances, activez la fonction d'accélération du matériel vidéo. Cette fonction n'est valable que pour Android (voir la section d'introduction d'appli).

VUE D'ENSEMBLE DU PRODUIT

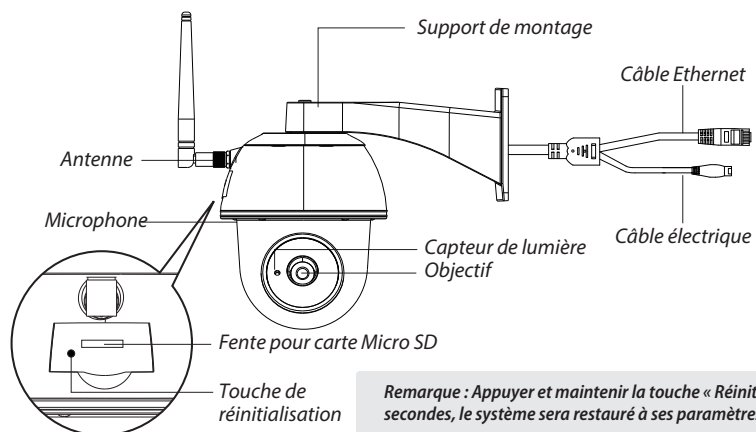

Remarque : Appuyer et maintenir la touche « Réinitialisation » pendant 5 secondes, le système sera restauré à ses paramètres d'usine par défaut.

CONFIGURER LA CAMERA

1. Télécharger l'APPLI

Télécharger et installer l'APPLI « IPO-2030 » sur votre appareil.



Pour iOS



Pour Android

2. Alimenter la caméra

Brancher les fils d'alimentation à l'adaptateur fourni, et attendre que la LED ROUGE reste allumée. Ce processus sera terminé en 1 min, et s'assurer que la LED clignote en ROUGE.

3a. Connexion sans fil

- (1) Aller sur les paramètres Wi-fi de votre smartphone. Choisir le nom de Wi-fi de la caméra - HD-xxxxxx (xxxxxx = ID de caméra). Puis entrer le mot de passe par défaut : 12345678.
- (2) Lancer l'appli, taper  pour ajouter la caméra.
- (3) Taper « Scanner étiquette » et scanner le code QR au dos de la caméra pour amener les informations DID. Ou taper « Recherche » pour localiser la caméra. (si la fonction de recherche ne trouve pas la caméra, scanner le code QR)
- (4) Entrer le mot de passe par défaut 123456
- (5) Taper « Enregistrer » quand c'est fait.
- (6) Plus tard, l'APPLI demandera à l'utilisateur de modifier le mot de passe par défaut pour en installer un privé.

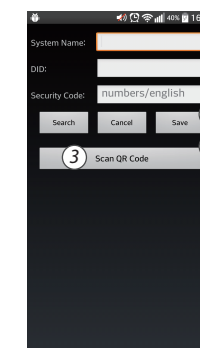
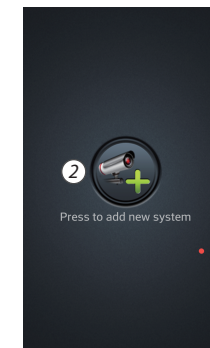
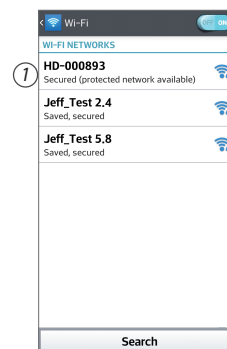

3b. Connexion filaire

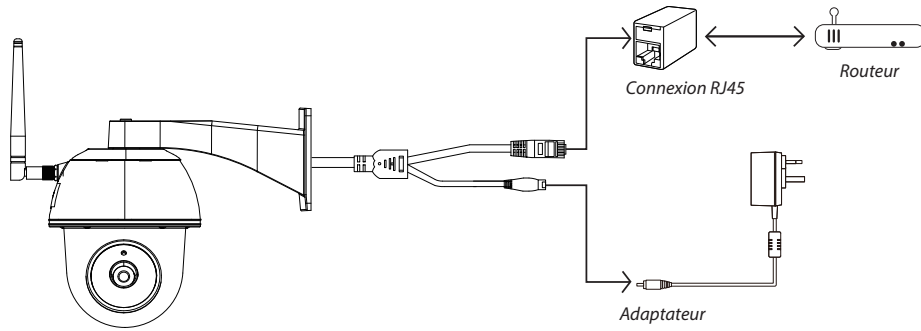

- (1) S'assurer que votre smartphone est connecté à votre routeur Wi-Fi.
- (2) Connecter le câble Ethernet de la caméra au RJ45, et alimenter la caméra avec l'adaptateur.
- (3) Lancer l'APPLI, taper « Recherche » pour ajouter la caméra.
- (4) Entrer le mot de passe par défaut 123456 et enregistrer les paramètres.
- (5) Plus tard, l'APPLI demandera à l'utilisateur de modifier le mot de passe par défaut pour en installer un privé.

Remarque : En mode AP soft, la LED ROUGE clignote une fois longuement suivi de 2 clignotements courts. En mode normal, la LED clignote en ROUGE

4. Configuration de la Wi-Fi

- (1) Taper et l'icône de paramètre avancé apparaît à l'écran.
- (2) Entrer le mot de passe par défaut : 123456
- (3) Allez sur les paramètres Wi-Fi/SSID et trouvez votre propre routeur.
- (4) Sélectionner votre réseau Wi-Fi et entrer le mot de passe.
- (5) La caméra sera hors-ligne pendant environ 40 secondes pour redémarrer pour la connexion Wi-Fi. Quand la caméra se connecte correctement au routeur Wi-Fi, la LED ROUGE reste allumée.
- (6) De retour au paramètre Wi-Fi sur votre appareil intelligent, assurez-vous de vous connecter à votre propre réseau Wi-Fi. Il doit être le même que celui sur lequel est connectée la caméra. Sinon, l'assigner manuellement.



Remarque : Si vous n'arrivez pas à ajouter la caméra à plusieurs reprises, appuyer et maintenir la touche « Réinitialiser » pendant 5 secondes pour la réinitialiser.

INTRODUCTION D'APPLI

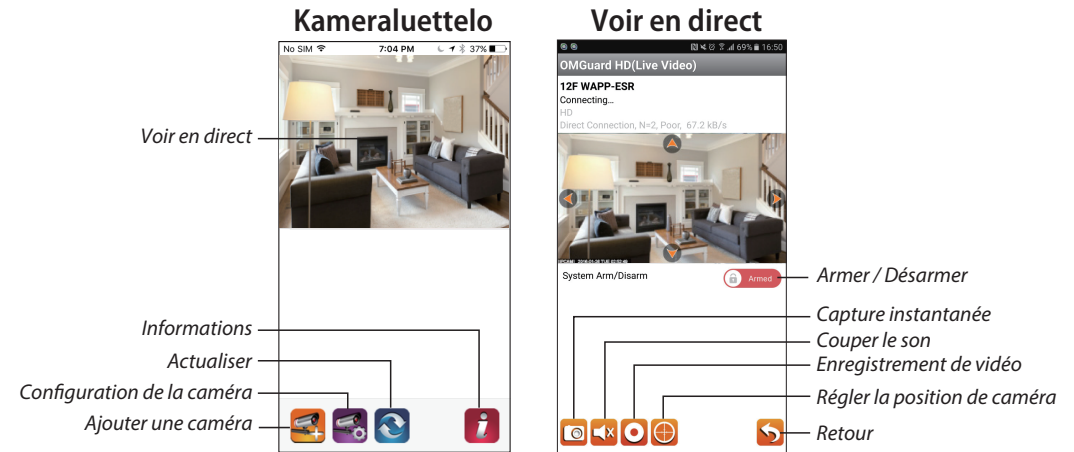

Suivre les étapes ci-dessous pour la relecture

- (1) Taper sur l'icône pour accéder à la section de la liste d'événement.
- (2) Sélectionner l'intervalle de temps pour la liste d'événement.
- (3) Sélectionner le fichier que vous voulez voir.
- (4) Si vous voulez stocker les fichiers sur votre mobile, taper pour télécharger les fichiers (meilleur dans un environnement Wi-Fi en raison de la grande taille des données de nation).

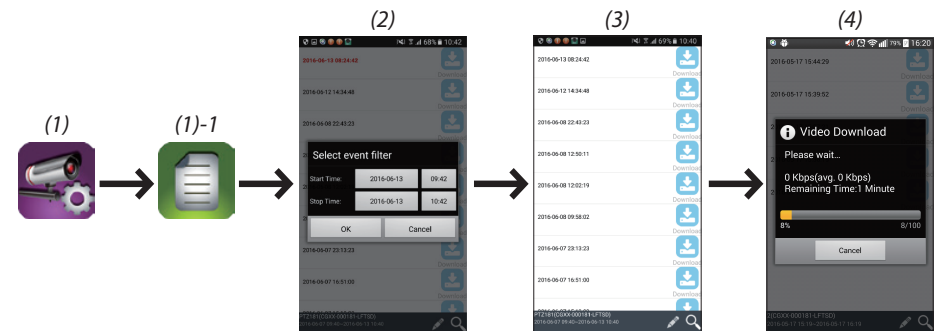

Détection de mouvement / Réglage d'alarme

Vous pouvez aussi activer ou désactiver la détection de mouvement dans les paramètres avancés.

Pour cela, activer d'abord la détection de mouvement (logiciel) Ajuster la sensibilité que vous désirez. Ensuite, armer ou désarmer l'alarme sur la page d'accueil de l'appli. (pousser la coulisse, et insérer votre mot de passe pour commuter entre les deux paramètres).

Vous pouvez aussi formater votre carte MicroSD dans les paramètres avancés et choisir si la carte doit être écrasée quand elle est pleine.

Activer l'accélération du matériel vidéo (pour Android)

(1) Napsauta kameraluettelossa 

(2) Aseta videolaitteistokiihdytys käyttöön napsauttamalla laatikkoa.

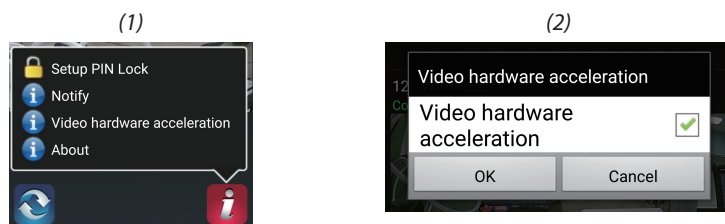

INSTALLATION DE LA CAMERA

(1) Percer les trous de montage en utilisant le patron.

(2) Insérer 4 vis d'ancrage dans le mur.

(3) Insérer 2 vis dans les ancrages en laissant un espace de 8 à 10 mm. Puis laisser la caméra sur 2 vis.

(4) Serrer les 4 vis en utilisant la clé plate.

Remarque : Avant de monter la caméra, installer la carte mémoire si vous préférez enregistrer localement.

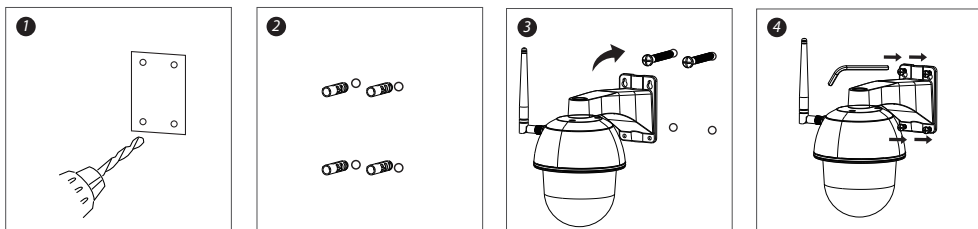

TOUS DROITS RÉSERVÉS, COPYRIGHT DENVER ELECTRONICS A/S

DENVER®

www.denver-electronics.com

CE



Les appareils électriques et électroniques et les batteries contiennent des matériaux, composants et substances qui peuvent nuire à votre santé et à l'environnement si ces déchets ne sont pas traités de façon appropriée.

Les appareils électriques et électroniques et les batteries sont marqués par le symbole de poubelle avec roulettes et une croix dessus, voir ci-dessous. Ce symbole indique que les appareils électriques et électroniques et les batteries doivent être collectés et jetés séparément des ordures ménagères.

En tant qu'utilisateur final, il est important que vous jetiez les batteries usagées dans des centres de collecte appropriés. En mettant au rebut les batteries pour être recyclées conformément à la réglementation vous contribuez à préserver l'environnement.

Dans toutes les villes existent des points de collecte où les appareils électriques et électroniques et les batteries peuvent y être déposés sans frais pour le recyclage. Vous pouvez obtenir des informations supplémentaires auprès des autorités locales de la ville.

Importateur :

DENVER ELECTRONICS A/S

Omega 5A, Soeften

DK-8382 Hinnerup

www.facebook.com/denverelectronics