

Användarmanual

SCO-85351 THOR

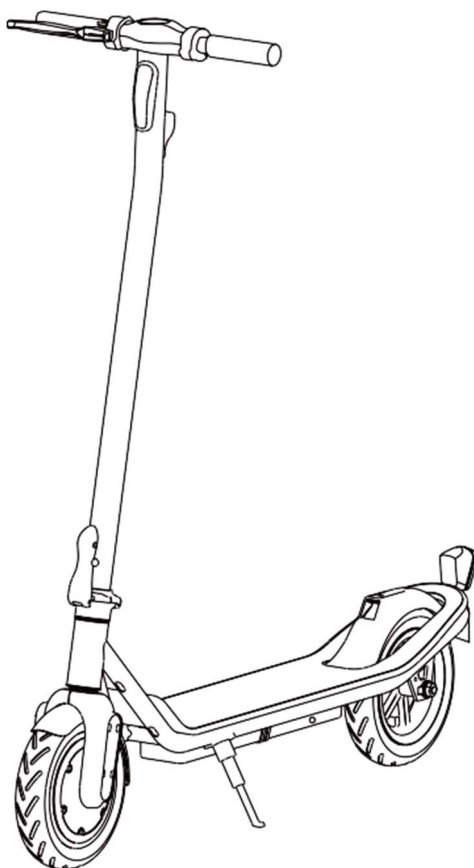

facebook.com/denverelectronics

Innan du börjar använda fordonet ska du läsa alla instruktioner för säker montering och användning. Användarmanualen kan guida dig genom funktionerna och användningen av din elektriska scooter. Bekanta dig med användningen av din elektriska scooter innan du använder denna så att du kan hålla den i bästa möjliga skick.

Denna apparat kan användas av barn som är 14 år och äldre och av personer med nedsatt fysisk, sensorisk eller mental förmåga eller brist på erfarenhet och kunskap om de har fått uppsikt eller anvisningar om användningen av apparaten på ett säkert sätt och förstår farorna som är inblandade.

Barn får inte leka med apparaten.

Rengöring och underhåll ska inte utföras av barn utan tillsyn.

Version 1.0

Innehållsförteckning

1	Om produkten.....	3
2	Produkt och tillbehör.....	5
3	Veckla ut och fälla ihop scootern	6
4	Montera enheten.....	8
5	Ladda scootern	8
6	Avsedd användning.....	9
7	Säkerhetsinstruktioner	9
8	Underhåll	10
9	Driftkontroll	13
10	Köra den elektriska scootern	14
11	Lista över parametrar.....	16
12	Säker parkering för den elektriska scootern.....	17
13	Säker körning.....	17
14	Varningar	17

1 Om produkten

Viktigt!

Den här elektriska scootern måste laddas och förvaras på ett säkert sätt.

Av säkerhetsskäl och för att skydda batteriets livslängd bör den elektriska scootern aldrig laddas i temperaturer under 5 °C eller över 45 °C. Koppla dessutom alltid bort den elektriska scootern med strömkabeln när den är fulladdad. Använd alltid den medföljande nätadaptern för att ladda den elektriska scootern.

Se till att alla skruvar är ordentligt åtdragna för att undvika osäkra situationer.

Om du åker i regn eller våta förhållanden bör du se till att torka den träbelagda pedalbrädan med en trasa över och under när du är klar.



- Var noga med att kontrollera att styrsystemet är korrekt inställt och att alla anslutningskomponenter är ordentligt säkrade och inte sönder innan du kör. Se montering av styre och säkerhetsinstruktionerna.
- Läs användarhandboken och varningar för korrekta tekniker vid användning och bromsning
- Använd alltid skor.
- Självlåsannde muttrar och andra självlåsannde fästnanordningar kan förlora sin effektivitet.
- Alla delar och material som tillhör den elektriska scootern får inte ändras då modifikationer inte är tillåtna.

1.1 Tekniska ändringar

Undvik borttagning av komponenter eller någon form av teknisk modifiering av scootern för att bevara fordonet i godkänt skick. Undvik specifikt modifiering av följande tekniska system på scootern:

- Drivsystemet
- Batterisystem
- Bromssystem
- Styrsystem
- Belysningssystem
- Elektriskt system
- Hjulnstrustning
- Däcknstrustning
- Halkskyddsutrustning
- Ramens struktur

Se alltid till att nödvändigt underhåll utförs professionellt av certifierade agenter.

Ta aldrig bort eller modifiera något typskylt eller identifieringsnummer på fordonet.

1.2 Trafikregler

- Kör inte scootern om du är under 14 år.
- Kör inte scootern med mer än en person åt gången.
- Kör inte scootern snabbare än 20 km/h.
- Kör inte scootern utan giltig ansvarsförsäkring och korrekt anbringad försäkringsdekal.
- Kör inte scootern under påverkan av droger, alkohol, mediciner eller liknande.
- Kör inte scootern när ditt fysiska eller psykiska tillstånd är otillräckligt.
- Följ alltid gällande trafikregler.
- Håll dig alltid informerad om förändringar i trafikreglerna.
- Ta alltid hänsyn till svagare trafikanter.
- Anpassa alltid körhastigheten till trafikförhållandena. (Justera hastigheten efter fotgängare vid behov)
- Anpassa alltid körhastigheten till vägförhållandena.
- Hindra eller äventyra aldrig fotgängare.
- Kör inte scootern på rutter som endast är reserverade för fotgängare eller som är begränsade för cyklar.
- Kör inte scootern på rutter som endast är reserverade för bilar/skåpbilar/lastbilar/motorcyklar/etc. eller begränsad för cyklar.
- Kör endast scootern på respektive rutter om du ser någon av följande vägskyltar.

2 Produkt och tillbehör

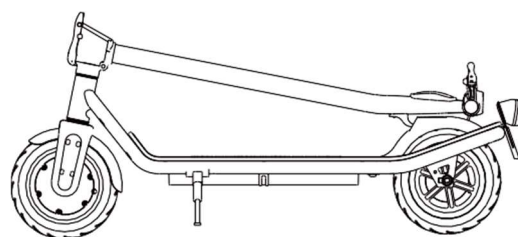
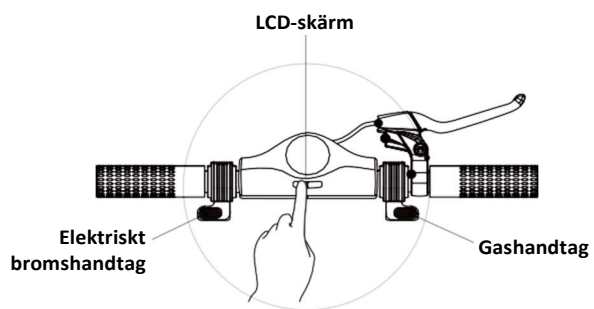
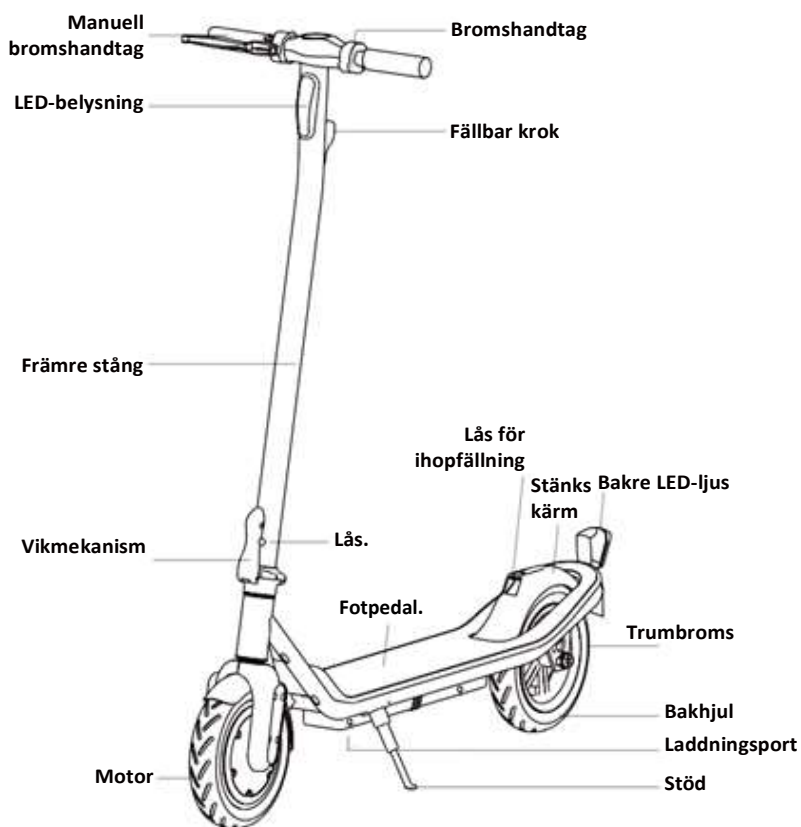

Tillbehör.

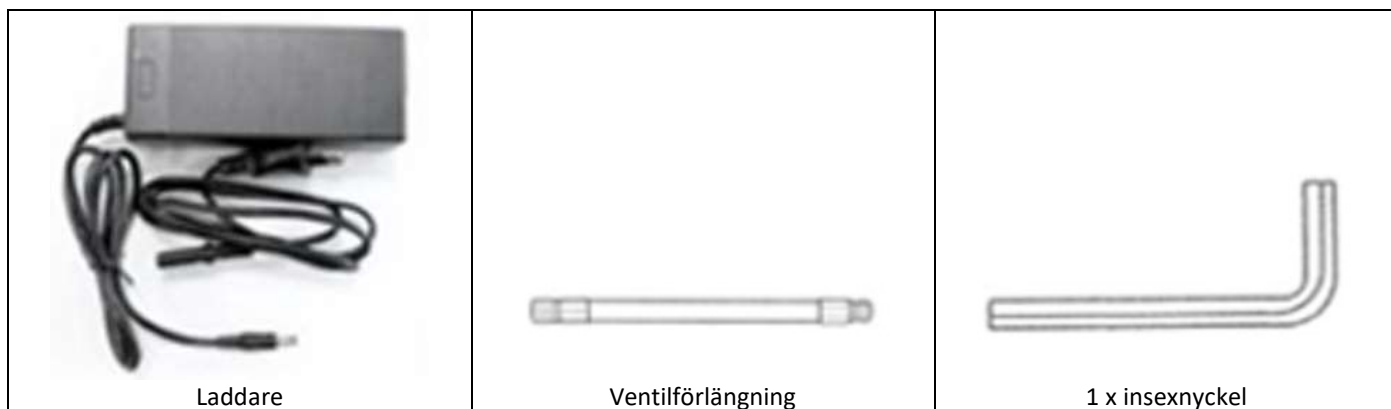

3 Veckla ut och fälla ihop scootern

Veckla ut scootern

- 1) Placera den elektriska scootern på dess hjul såsom visas nedan.

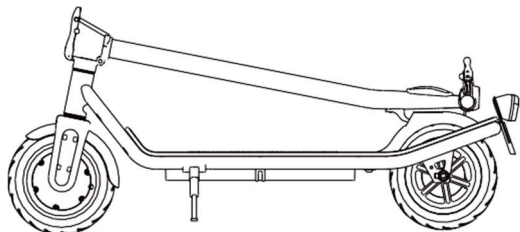

- 2) Höger hand trycker ner den bakre stänkskärmen och vänster hand drar upp den långa stången tills vinkningskroken kommer ut ur sitt hölje.

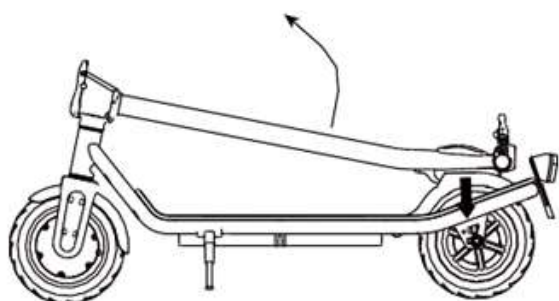

- 3) Lyft framstången och dra upp den vikbara skiftnyckeln mot den upprätt stående stången och tvinga den att låsas.

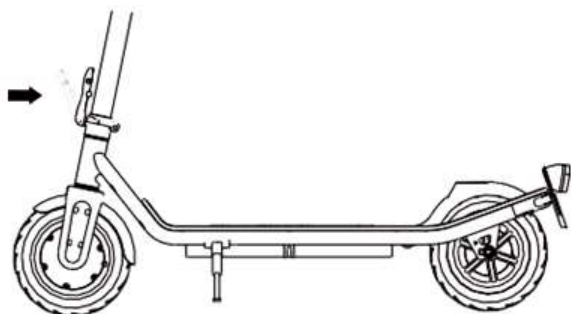

Fälla ihop scootern

- 1) Placera den elektriska scootern på dess hjul såsom visas nedan.

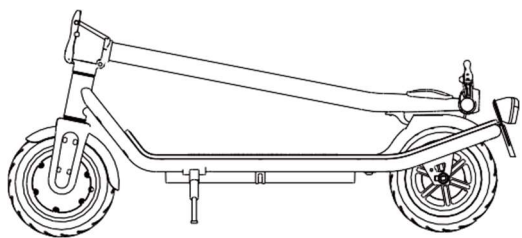

- 2) Höger pekfinger lyft spännet. Tryck den vikbara skiftnyckeln utåt med tummen för att sätta ner den upprätt stående stängen.

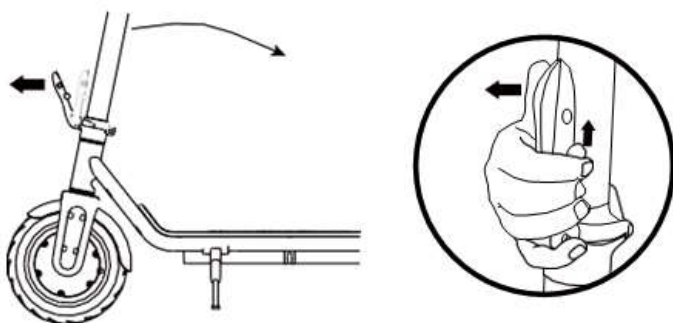

4 Montera enheten

Innan skotern används är det nödvändigt att montera styret.

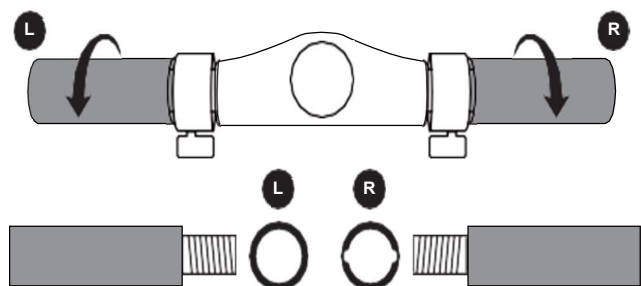

Se till att skilja på vänster och handtag noggrant innan du monterar dem.

Kontrollera markeringarna på handtagen.

5 Ladda scootern

Ta först bort skyddslocket. Anslut sedan den medföljande nätadapter HLT-180-4202000 till laddningsporten på den elektriska scootern och den andra änden till eluttaget. Sätt i skyddslocket igen när laddningen är klar. Se kapitel 14.6 för mer information om laddningsprocessen.



Räckvidd per laddning

Distansen beror på flera faktorer:

- Topografi: På jämna stigar har du en större räckvidd än på ojämn mark, kullar och sluttningar etc.
- Vikt: Räckvidden hänger ihop med förarens vikt.

- Temperatur: Extrema temperaturer minskar räckvidden.
- Underhåll: Om den elektriska scootern laddas ordentligt och batteriet hålls i gott skick kommer räckvidden att förlängas.
- Hastighet och körstil: Räckvidden blir längre vid konstant hastighet än vid frekventa stopp och start, acceleration och inbromsning.

6 Avsedd användning

Den elektriska scootern är endast avsedd att bära en person och endast av en person som är minst 14 år med en maximal vikt på 120 kg. Att köra två personer på scootern kan skada dess motor och detta täcks inte av garantin.

De andra parametrarna för den tillåtna driften av den elektriska scootern definieras i avsnittet ("10. Lista över parametrar"). Det är viktigt att den elektriska scootern endast används under goda siktförhållanden och endast om de fysiska förhållandena för stabilitet på den elektriska scootern är uppfyllda (till exempel inte på ett ben/inte under påverkan av droger eller alkohol). Vid drift av den elektriska scootern måste föraren bära personlig skyddsutrustning som anges i avsnittet ("14. Varningar"> 14.2 Förberedelser").

7 Säkerhetsinstruktioner

Vi rekommenderar att alltid bära hjälm och skyddsutrustning som skydd för armbågar, knän och handleder för att säkerställa din personliga säkerhet.



Se också till att du har läst användarmanualen noga, för att säkerställa hur du ska köra den på ett säkert och roligt sätt.

Det är ditt ansvar att vara medveten om och följa alla bestämmelser i ditt land. Ta hand om din egen och andras säkerhet om det inte finns några regler för denna elektriska scooter i ditt land.

Var också uppmärksam på andra människor. Kör alltid försiktigt och endast med en hastighet som gör att du kan bromsa säkert när som helst. Kör alltid så säkert som det är möjligt.

Se till att vänner och familj använder rätt skyddsutrustning och vet hur de kör den elektriska scootern om du lånar ut den till dem.

Kontrollera att alla delar fungerar som de ska innan du kör den elektriska scootern. Om några lösa delar, onormalt buller, minskad batterilivstid etc. upptäcks bör du kontakta din återförsäljare för produktservice och garanti. Reparera inte den elektriska scootern själv.

Inspektera bakdäcken, bakbromsen och bromsklossen enligt avsnitt 8 i underhållsspecifikationen i denna användarmanual. Den elektriska scootern kan bli instabil om den bakre bromsen blir deformerad

eller lös. Detta beror på att avståndet mellan bromsklossen och bakhjulet blir för litet vilket möjligen leder till ett blockerat bakhjul.

Undvik att applicera allt för mycket vikt eller trampa på den bakre stänkskärmen. Detta kan leda till att stänkskärmen lossnar eller skadar fjädern som håller stänkskärmen.

Undvik att använda för mycket kraft på den bakre stänkskärmen och använd den aldrig som broms. Detta kan göra att stänkskärmen lossnar eller skadar fjädern som håller den på plats.

Som ett resultat, kommer bromsklossen i konstant kontakt med hjulet och motortemperaturen ökar på grund av ytterligare motstånd. Det bakre däckets kan också lossna om bromsen befinner sig i en konstant bromsposition.

Undvik konstant bromsning. Som ett resultat kommer däcken inte bara att slitas ut, utan också bli heta. Detta kommer att mjuka upp gummit och det kommer inte längre att ha samma grepp på vägen som tidigare. Rör inte däckets efter bromsning.

Om du hör ovanliga ljud eller märker friktion när du slår på den elektriska scootern, kan ett lager vara skadat. Ett utslitet lager kan till och med indikeras av kraftig vibration i styrstången. Kontrollera underhållssektionen i detta fall eller kontakta din återförsäljare eftersom lagret måste bytas ut och/eller styret kontrolleras och justeras.

Kör endast den elektriska scootern på en torr yta, annars kan kör- och bromsförmågan försämrats och motorn eller lagren skadas.

Sluta köra när batteriet visar "Lågt batteri" på skärmen. Den elektriska scootern rör sig då endast långsamt och har inte samma dragkraft som normalt och den elektriska bromsen fungerar inte. I detta fall ska den bakre bromsen användas för att stoppa den elektriska scootern. Stäng av scootern så snart hastigheten tillåter att göra det på ett säkert sätt.

En normalt fungerande elektrisk scooter fungerar säkert och tyst. Kolla hjulen, lagren och bromsarna om du hör ljud eller märker ojämn drift. Om så skulle behövas, ska du kontakta kundtjänst för reparation och underhåll.

8 Underhåll

För att säkerställa att du får bästa möjliga prestanda och erfarenhet från din elektriska scooter är det viktigt att göra regelbundet underhåll på viktiga delar av produkten.

- Batteriunderhåll
- Lager, skruvar, bromsar och hjul
- Förvaring och rengöring

Din elektriska scooter kräver lite underhåll så läs och bekanta dig med den här guiden.

● Batteriunderhåll

Alla batterier har en livscykel och prestandan minskar med tiden men här är några råd för att maximera batteriets livslängd.

Se till att batteriet laddas med jämna mellanrum, även om du inte använder den elektriska scootern under en längre tid. Detta för att förhindra skador på batteriet som orsakas av låg spänning över en

längre tid.

Undvik att ladda ur batteriet helt. Det är bäst att ladda medan det fortfarande har ström. Detta kommer att förlänga batteritiden. Om batteriet ständigt laddas ut kommer det att skadas (ett skadat batteri orsakat av felhantering täcks inte av garantin).

Om man kör den elektriska scootern i kalla eller mycket varma områden kan batteritiden vara kortare än vid körning i temperaturer mellan 15 - 25 °C. Detta är inte ett fel på batterierna utan ett normalt beteende.

Observera: Även ett fulladdat batteri kommer att laddas ut om den elektriska scootern inte används under en period. Räkna med ett fulladdat batteri behåller sin laddning mellan 90 och 120 dagar i avstängt läge innan det är helt urladdat. Om det endast delvis laddas är denna period kortare.

Se till att batteriet inte når en temperatur över 50 °C eller under minus 10 °C under en längre period. (Lämna till exempel inte den elektriska scootern i en varm bil på sommaren och lägg inte batterier i eld etc.). Låg temperatur (till exempel negativa temperaturer) kan skada battericellerna.

Håll den elektriska scootern borta från öppen eld eller andra värmekällor för att förhindra att batteriet blir allt för varmt. Se också till att du inte lämnar den elektriska scootern vid frysningstemperaturer. Både värme och överdriven kyla kan orsaka att batteriet laddas ur.

Använd endast originalladdare eller ett officiellt utbyte eftersom olika batterier kan kräva en specifik laddare och om du använder andra laddare kan det skada produkten.

Överladda inte och ladda inte ur batteriet.

Se till att ladda batteriet innan det är helt urladdat för att undvika att skada battericellerna. (Ett skadat batteri som orsakats av felhantering omfattas inte av garantin)

Det är inte tillåtet att ta isär batteripaketet. Detta ska endast åtgärdas av ett auktoriserat servicecenter och yrkesverksamma.

- Lager, skruvar, bromsar och hjul

Din elektriska scooter består av rörliga delar som med tiden kommer att vara känsliga för slitage.

Lager och skruvar:

Den elektriska scootern har förseglade och dammtäta lager och ingen smörjning behövs. Kontrollera lagren för slitage med jämna mellanrum för att undvika osäker körning. Hoppa inte på och av och använd inte för stor kraft för att undvika skador på lagren. Detta är inte en elektrisk scooter för sportanvändning.

Se till att alla skruvar är ordentligt åtdragna för att undvika osäkra situationer.

Kontrollera skruvarna regelbundet och dra åt om de verkar lösa.

Bromsar:

Kontrollera bromsarna för slitage med jämna mellanrum för att undvika osäker körning. Applicera inte allt för mycket kraft för att undvika skador på bromsen.

En elektrisk scooter med skivbromsar kräver justering över tid och i slutändan måste de bytas ut när de slits ut. Undvik att använda en elektrisk scooter när bromsarna är slitna eftersom det är osäkert och också kommer att skada bromsen.

Hjul:

Kontrollera hjulen för slitage med jämna mellanrum för att undvika osäker körning.

Elektriska scootrar har olika typer av hjul men kan i allmänhet separeras i däck med uppblåsbara inre slangar och solida hjul.

Se till att hålla rätt tryck på uppblåsbara däck eftersom hårda däck håller längre.

Om hjulet verkar slingrande även efter att skruvarna har dragits fast kan kullagerna vara slitna och behöva bytas ut



- Var noga med att kontrollera att styrsystemet är korrekt inställt och att alla anslutningskomponenter är ordentligt säkrade och inte sönder innan du kör. Se montering av styre och säkerhetsinstruktionerna.
- Läs användarhandboken och varningar för korrekta tekniker vid användning och bromsning
- Använd alltid skor.
- Vi rekommenderar starkt att alltid bära hjälm/kuddar för ditt eget skydd.
- Självlåsand muttrar och andra självlåsand fästanordningar kan förlora sin effektivitet.
- Alla delar och material som tillhör den elektriska scootern får inte ändras då modifikationer av den inte är tillåtna. Om det görs upphävs även garantin.

● Förvaring och rengöring

Om din elektriska scooter blir smutsig bör den endast rengöras med en fuktig trasa. Du får inte använda en högtryckstvätt eller rinnande vatten eftersom det kan skada viktiga delar. Du kan också använda lite tandkräm om smutsen är svår att få bort. Kom ihåg att rengöra med en fuktig trasa.

Var noga med att hålla den elektriska scootern avstängd när du rengör den och se till att täcka laddningsingången för att undvika problem med elektroniken.

Se till att torka scootern med en handduk om den blir våt.

Observera: Använd inte alkohol, gas, fotogen eller andra frätande och flyktiga kemiska lösningsmedel. Detta kan skada både utseendet och den inre strukturen hos den elektriska scootern.

Förvara din elektriska scooter i en torr och sval miljö när du inte använder den. Undvik att lämna den utomhus eftersom den inte är avsedd för förvaring i våta utrymmen. Det är inte heller bra att utsätta den för höga temperaturer orsakad av direkt solljus under en längre tid.

9 Driftkontroll

Läs detta kapitel för att förstå den operativa kontrollen.

Kontroll och skärm

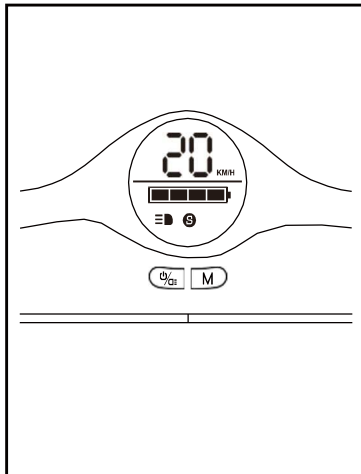

	Strömbrytare	Håll intryckt i två sek för att slå på/stänga av den.
	Lägesknapp	Växla mellan hastighetslägena låg hastighet, medelhastighet och hög hastighet när scootern är på genom att trycka på denna knapp
	Batteristyrka	 75 - 100 % förnybar energi 50 - 75 % förnybar energi 25 - 50 % förnybar energi 0 - 25 % förnybar energi
	Hastighetsnivå	När ikonen är vit är den i läget låg hastighet och högsta hastigheten är 10 km/h. När ikonen är gul är den i läget medelhastighet och högsta hastigheten är 15 km/h. När ikonen är röd är den i läget hög hastighet och högsta hastigheten är 20 km/h.
	Belysningsstatus	När denna ikon är PÅ är lampan TÄND.

Lampor på den elektriska scootern

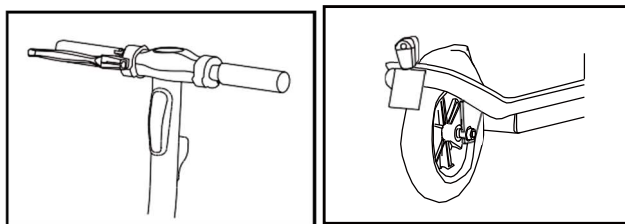

Tryck på -knappen för att slå på strömmen. Strålkastarna och bakljusen tänds alltid.

Tryck på -knappen för att stänga av strömmen. Strålkastarna och bakljusen släcks.

10 Köra den elektriska scootern

Det finns risk för att trilla under inläringen. Se därför till att hela tiden använda hjälm och skyddsutrustning.

1. Slå på scootern genom att trycka på strömbrytaren  i två sekunder och kontrollera batteriets ström.

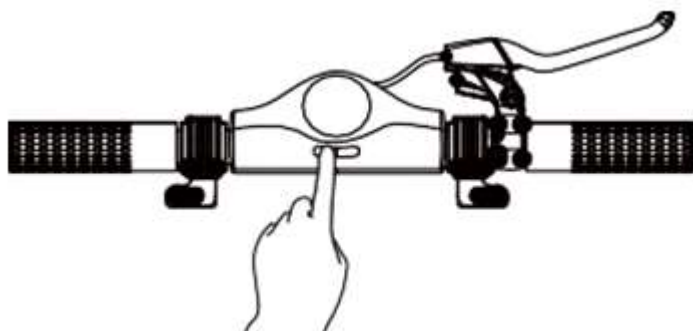

2. Du måste manuellt flytta scootern med en fot på fotpedalen och annan fot som sparkar för att få fart. När du har uppnått cirka 6 km/h trycker du på gaspedalen för att starta motorn och för att få mer hastighet.

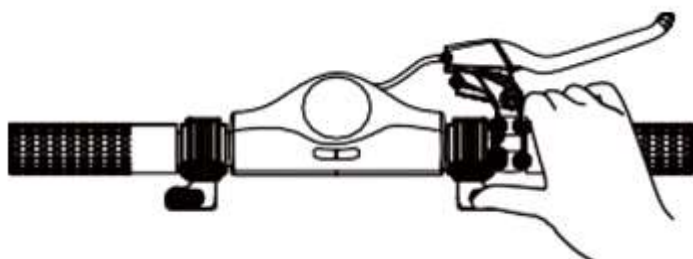

3. Att sluta köra släpper du gaspedalen och använder den elektriska bromsen för att gradvis reducera hastigheten och sedan stiga av scootern med en fot åt gången. Var försiktig. Tryck inte hårt på den elektriska knappen om det inte är en nödsituation. Att trycka hårt på den elektriska bromsen kan orsaka ett plötsligt stopp. Ta dig tid till att bekanta dig med bromsen.

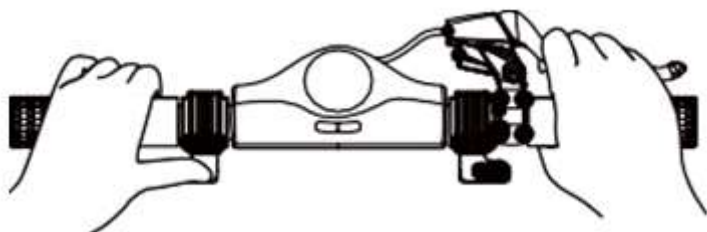

-
4. Stäng av scootern när du är klar med den genom att trycka på strömbrytaren  i två sekunder.

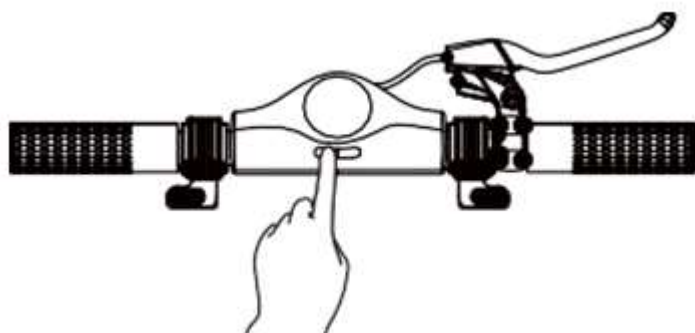

5. Ur säkerhetssynpunkt ska den bakre trumbromsen användas vid körning i hög hastighet. Använd höger handbroms på styret.

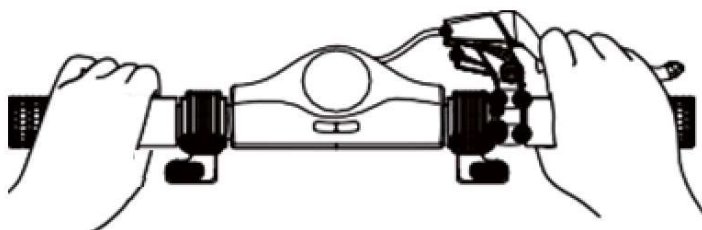

10.1 Främre och bakre LED-ljus

Denna elektriska scooter är utrustad med främre och bakre LED-lampor. Lamporna tänds automatiskt när du slår på scootern. Lamporna släcks automatiskt när du stänger av den elektriska scootern.

11 Lista över parametrar

Parameter		Räckvidd
Storlek	Ihoppfälld storlek (mm)	1 175 * 480 * 480
	Utvecklad storlek (mm)	1 075 * 480 * 1220
Kvalitet	Max belastning (kg)	120
	Vikt (kg)	12,3
Körförhållande	Ålder	14+
Elektrisk scooter	Max. hastighet (horisontell körning) (km/h)	20
	Avstånd upp till (km)	25
	Terräng	Plan och torr yta
Batteri Typ: Litiumjonbatteri	Nominell spänning (V)	36
	Inspänning (V)	42
	Batterikapacitet (mAh)	7 500
Motor	Motoreffekt (W)	350
	Ljudtrycksnivå (DB)	Utsläpp < 60 Db (A).
Nätadapter	Nominell inspänning (V)	100 - 240
	Nominell utspänning (v)	42
	Märkström (A)	2
	Laddningstid (h)	4,5

Elektrisk scooter

Modell: SCO-85351 THOR

Ingång: 100 V - 240 VAC, 50/60 Hz, 2 A (max)

Utgång: 42 V  2 A 

Högsta hastighet: 20 km/h

Vikt: 12,3 kg

Tillverkningsår: 2019

Max belastning: 120 kg

Batteri: 36 V/7,5 Ah

Strömförbrukning: ≤ 350 W

Ladda alltid den elektriska scootern med den medföljande nätadaptern: HLT-180-4202000

Denver Electronics International A/S

Omega 5A Soefte DK-8382 Hinnerup

Danmark

www.denver-electronics.com

12 Säker parkering för den elektriska scootern

Gå av den elektriska scootern när du har stannat den och tryck ner sidostödet med höger fot för att stödja den. Sidostödet är beläget på vänster sida av den elektriska scootern under fotpedalen.

Tryck tillbaka sidostödet så att det är parallellt med fotpedalen innan du kör igen.

13 Säker körning

Vik ihop den elektriska scootern, tappa den inte vid transport och placera den inte nära öppen eld eller explosiva material.

14 Varningar

14.1 Risker vid körning



Lär dig först hur du kör säkert innan du kör den elektriska scootern snabbt.

- Underlåtenhet att observera, förlust av kontroll, fall och överträdelse av reglerna kan orsaka skador.
- Hastighet och räckvidd beror på förarens vikt, terräng, temperatur och körstil.
- Bär en hjälm och skyddskläder när du kör den elektriska scootern.
- Läs bruksanvisningen noga innan du kör den elektriska scootern.
- Se till att denna produkt uppfyller lokala bestämmelser/lagar innan du använder scootern.

14.2 Förberedelse

- Ladda först batteriet helt.
- Använd hjälm, knä- och armbågsskydd.
- Använd inte lösa kläder eller oknytna skosnören som kan fastna i hjulen på den elektriska scootern.
- Bekanta dig med bromsen/gashandtaget innan du kör för första gången.

14.3 Viktbegränsning

Anledning till viktbe­gränsning:

- Säkerställa förarens säkerhet;
- Undvika skador på grund av överbelastning.

Maximal kapacitet: 120 kg.

14.4 Säker körning

Detta kapitel fokuserar på säkerhet, erfarenhet och varningar. Läs noga igenom alla installations- och bruksanvisningar innan du framför fordonet.



VARNING

Bekanta dig med fordonet innan du använder det så att du kan hålla den elektriska scootern i gott skick.

- Observera alla säkerhetsanvisningar medan du kör den elektriska scootern.
- Barn, äldre människor och gravida får inte köra den elektriska scootern.
- Människor med begränsad balans får inte köra den elektriska scootern.
- Undvik att köra den elektriska scootern under påverkan av alkohol eller andra ämnen.
- Bär inte på några föremål under körning.
- Se till att du har tydlig sikt framför dig för att köra den elektriska scootern på ett säkert sätt.
- När du kör måste fötterna alltid befinna sig på fotbrädan.
- Den elektriska scootern rymmer endast en person.
- Varken starta eller stanna abrupt.
- Sluta åka på den elektriska scootern om du kör in i ett fast föremål (såsom en vägg eller annan struktur) med den.
- Kör inte på svagt upplysta eller mörka platser.
- Kör den elektriska scootern på egen risk då vi inte tar ansvar för olyckor eller skador.
- Kör med en hastighet som gör att du kan stanna när som helst.
- Håll den elektriska scootern på ett tillräckligt avstånd från andra människor och undvik kollisioner.
- Styr genom balansväxling. Snabba rörelser kan resultera i fall.
- Kör inte i regn eller under andra våta förhållanden. Kör bara i torrt väder.
- Undvik om möjligt att köra över hinder och undvik snö, is och hala ytor.
- Undvik om möjligt att köra över textilier, små grenar och stenar.
- Undvik om möjligt att köra på trånga platser eller på platser med hinder.
- Att hoppa på och av den elektriska scootern kommer att orsaka skador som inte omfattas av garantin. Det finns risk för personskada. Personskador på grund av "konster under körning" omfattas inte av garantin.

14.5 Laddar

- Se till att den elektriska scootern, laddaren och DC-ingången på enheten alltid är torra.
- Obs: Använd ENDAST den medföljande laddaren HLT-180-420200 med följande utspänning för att ladda denna elektriska scooter: 42 V - 2 A.
- Att använda en annan laddare kan skada enheten och andra potentiella risker.
- Använd nätadaptern för att ansluta enhetens DC-ingång till en vanlig kontakt.

-
- Laddarens ljus kommer inte att lysa innan den används. När den är ansluten till den elektriska scootern lyser adaptorn rött och laddningen har startat.
 - När den är fulladdad. Den kommer att lysa grönt och efter en tid stängs den av.
 - Nu kan du stoppa laddningscykeln. Överladdning förkortar batteriets livslängd.
 - Laddningsprocessen tar upp till 4,5 timmar. Ladda inte batteriet i mer än 4,5 timmar. Koppla ur laddaren från enheten och strömförsörjningen efter 4,5 timmar. Överladdning minskar batteriets livslängd.
 - Produkten får inte laddas under längre perioder.
 - Håll alltid ett öga på enheten under laddningscykeln.
 - Ladda enheten endast vid temperaturer mellan 0 °C och + 45 °C.
 - Vid laddning vid lägre eller högre temperaturer finns risk för att batteriets prestanda minskas. Det finns därför en potentiell risk för personskador och materiella skador.
 - Förvara och ladda enheten på ett öppet, torrt område bort från lättantändliga material.
 - Ladda inte enheten i direkt solljus eller i närheten av öppen eld.
 - Ladda inte enheten omedelbart efter användning. Låt enheten svalna i en timme innan den laddas.
 - Enheten är vanligtvis delvis laddad när den skickas från fabriken. Håll enheten delvis laddad tills den används.
 - Låt den elektriska scootern svalna i minst en timme innan den kan läggas i förpackningen.
 - Låt inte enheten utsatt för solljus i en bil.

FÖRSIKTIGHET

Den elektriska scootern får inte användas under laddningscykeln!

- LED-indikatorn på batteriladdaren lyser rött under laddningsprocessen.
- LED-indikatorn på laddaren lyser grönt när laddningen är klar.
- Koppla bort laddaren från elnätet och den elektriska scootern efter laddning.

FÖRSIKTIGHET

Anslut den medföljande DC-kabeln endast till DC-ingången!

- Sätt inte in främmande föremål i DC-ingången.

FÖRSIKTIGHET

- Ta inte av skyddskåpan från DC-ingången!
- Ta endast bort kåpan när du laddar den elektriska scootern!
- Efter laddning ska du koppla ur DC-kontakten och stänga DC-ingången igen med locket!



VARNING

Se till att varken vatten eller andra vätskor tränger in i den elektriska scooters inre delar då apparaten/batterierna kan skadas permanent. Det finns risk för personskada.

FÖRSIKTIGHET

- Öppna inte den elektriska scooters hölje. Att göra det annullerar garantin.

VARNING

- Se till att bära hjälm och skyddskläder innan du använder den elektriska scootern.
- Se till att noggrant läsa igenom bruksanvisningen innan du använder den elektriska scootern.
- Den elektriska scootern får endast användas på torr och jämn mark
- Den elektriska scootern får inte användas av någon under 14 år

Observera - Alla produkter är föremål för ändringar utan föregående meddelande. Vi reserverar oss för fel och utelämnanden i handboken.

VARNING

Litiumbatteri inuti.

Observera - Alla produkter är föremål för ändringar utan föregående meddelande. Vi reserverar oss för fel och utelämnanden i handboken.

ALLA RÄTTIGHETER RESERVERADE, COPYRIGHT DENVER ELECTRONICS INTERNATIONAL A/S

DENVER[®]
denver-electronics.com



Elektrisk och elektronisk utrustning och tillhörande batterier innehåller material, komponenter och ämnen som kan vara skadliga för hälsan och miljön om avfallet (kasserad elektrisk och elektronisk utrustning och batterier) inte hanteras korrekt.

Elektrisk och elektronisk utrustning och batterier är märkta med en symbol i form av en överstruken soptunna (syns nedan). Denna symbol visar att elektrisk och elektronisk utrustning och batterier inte bör slängas tillsammans med annat hushållsavfall, utan ska istället slängas separat.

Som slutanvändare är det viktigt att du lämnar in dina använda batterier i en för ändamålet avsedd anläggning. På det viset säkerställer du att batterierna återvinns lagenligt och att de inte skadar miljön.

Alla kommuner har etablerat uppsamlingsställen där elektrisk och elektronisk utrustning och batterier antingen kan lämnas in kostnadsfritt i återvinningsstationer eller hämtas från hushållen. Vidare information finns att tillgå hos din kommuns tekniska förvaltning.

DENVER ELECTRONICS INTERNATIONAL A/S

Omega 5A, Soeften

DK-8382 Hinnerup Danmark

facebook.com/denverelectronics

Gällande batteriladdning av SCO-85351 THOR

Viktigt - var god läs!

Kära kund. Vi hoppas att du får mycket glädje av din nya elektriska scooter.

Batteriet som är inbyggt i den elektriska scootern laddas inte helt vid produktion och när det lämnas oanvänd kan batteriet sakta laddas ur av sig självt.

Detta kan leda till långsam laddning om batteriet är helt urladdat men detta görs för att undvika skador på batteriet.

Gör följande om du upplever att du inte kan slå på din elektriska scooter och den inte verkar laddas (laddaren lyser grönt omedelbart).

1. Låt laddaren vara ansluten i 6 - 7 timmar. Detta kommer att se till att batteriet blir helt laddat igen (det kan ta 3 - 4 timmar innan normal laddning påbörjas).
2. Kör den elektriska scootern manuellt utan att slå på den om detta inte löser ditt problem. Använd dina ben för att ge fart i ca 100 m och anslut sedan laddaren. Motorn i framhjulet hjälper på så sätt till att aktivera laddningsfunktionen och den laddas normalt. (En hel laddning tar 3 timmar om du gör på det här sättet)

Ange: www.denver-electronics.com för att få den elektroniska versionen av manualen.

VARNINGAR

Läs igenom bruksanvisningen helt samt anvisningarna nedan innan du använder produkten.

Produktnamn: SCO-85351 THOR

Produkttyp: Elektrisk scooter

Tillverkningsår: 2019



- Obs: Använd ENDAST den medföljande laddaren märkt HLT-180-420200 med följande utspänning för att ladda den här elektriska scootern: 42 V - 2 A.
- Användning av annan laddare kan skada produkten eller skapa andra potentiella risker.
- Ladda aldrig produkten utan tillsyn.
- Produktens laddningstid får inte överstiga 4,5 timmar. Sluta ladda efter 4,5 timmar.
- Produkten ska endast laddas i temperaturer mellan 0 °C till + 45 °C.
- Om den laddas vid högre eller lägre temperaturer, finns det en risk för att batteriets prestanda kommer att reduceras och en potentiell risk för skador på produkten och personskada.
- Produkten ska endast användas i temperaturer mellan - 10 °C till + 45 °C.
- Om den används vid högre eller lägre temperaturer, finns det en risk att prestandan på batteriet kommer att minska och en potentiell risk för skador på produkten och personskada
- Förvara produkten vid temperaturer på mellan 0 °C till + 35 °C. (optimal förvaringstemperatur är 25 °C)
- Ladda och förvara produkten på en öppen, torr yta och bort från brandfarliga material (dvs. material som kan antändas).
- Ladda den inte i direkt solljus eller nära öppen eld.
- Ladda inte produkten direkt efter användning. Låt produkten svalna i en timme innan du laddar.
- Om produkten lämnas hos andra personer, till exempel under en semesterperiod, bör den delvis laddas (20 - 50 % laddad). Inte fullt laddad.
- Vid leverans från fabriken har produkten delvis laddats. Håll produkten i ett delvis laddat tillstånd tills det att den ska användas.

DENVER ELECTRONICS INTERNATIONAL A/S

Omega 5A, Soefte, DK-8382 Hinnerup, Danmark

www.denver-electronics.com



EG-försäkran om överensstämmelse (maskindirektivet)

Den undertecknade

Företagsnamn: DENVER ELECTRONICS INTERNATIONAL A/S
Adress: Omega 5A, Soeften, DK-8382 Hinnerup, Danmark

intygar designen och tillverkningen av denna produkt

Produktnamn: DENVER
Produktmodell nr.: SCO-85351 THOR
Produkttyp: Elektrisk scooter

överensstämmer med följande direktiv:

Maskindirektivet 2006/42/EC
MD-standarder: Bilaga I av 2006/42/EG, EN ISO 12100:2010, EN 60335-1:2012+A11:2014+A13:2017

och uppfyller därför med de väsentliga kraven i maskindirektivet.

MD 2006/42/EC,
LVD 2014/35/EU
EMC 2014/30/EU

Namn och adress till den person som är behörig att underteckna deklarationen och samla in den tekniska dokumentationen

Serienr.: 1000-11/19/00001 till 1000-11/19/00400, 1001-11/19/00401 till 1001-11/19/00800,
1002-11/19/00801 till 1002-11/19/01200, 1003-11/19/01201 till 1003-11/19/01600,
1004-11/19/01601 till 1004-11/19/02000, 1005-11/19/02001 till 1005-11/19/02400,
1006-11/19/02401 till 1006-11/19/02800, 1007-11/19/02801 till 1007-11/19/03200,
1008-11/19/03201 till 1008-11/19/03600, 1009-11/19/03601 till 1009-11/19/04000,
1010-12/19/04001 till 1010-12/19/04400, 1011-12/19/04401 till 1011-12/19/04800,
1012-12/19/04801 till 1012-12/19/05200, 1013-12/19/05201 till 1013-12/19/05600,
1014-12/19/05601 till 1014-12/19/06000, 1015-12/19/06001 till 1015-12/19/06400,
1016-12/19/06401 till 1016-12/19/06800, 1017-12/19/06801 till 1017-12/19/07200,
1018-12/19/07201 till 1018-12/19/07600, 1019-12/19/07601 till 1019-12/19/08000,
1020-12/19/08001 till 1020-12/19/08400, 1021-12/19/08401 till 1021-12/19/08800,
1022-12/19/08801 till 1022-12/19/09200, 1023-12/19/09201 till 1023-12/19/09600,
1024-12/19/09601 till 1024-12/19/10000

Fullständigt namn: Alfred Blank
Befattning: VD
Företaget: DENVER ELECTRONICS INTERNATIONAL A/S
Adress: Omega 5A, Soeften, DK-8382 Hinnerup, Danmark
Datum: 22 december 2019

