

Guide d'utilisation

SCO-85351 THOR

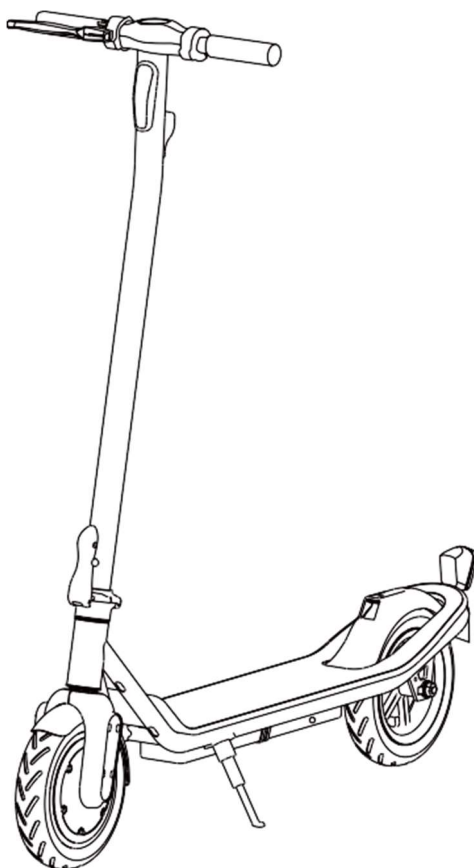

facebook.com/denverelectronics

Avant d'utiliser ce produit, lisez toutes les instructions pour un assemblage et des utilisations sans risque. Le guide d'utilisation comprend des informations sur les fonctions et l'utilisation du scooter électrique. Avant d'utiliser ce scooter électrique, vous devez vous familiariser avec son utilisation afin de le garder dans le meilleur état possible.

Cet appareil peut être utilisé par des enfants de 14 ans et plus et des personnes ayant des capacités physiques, sensorielles ou mentales réduites, ou ne disposant pas de l'expérience et de connaissances si elles sont supervisées ou ont été formées sur son utilisation d'une manière sûre, et sont conscientes des risques encourus.

Les enfants en bas âge ne doivent pas jouer cet appareil.

Le nettoyage et l'entretien de l'utilisateur ne doivent pas être effectués par des enfants sans supervision.

Version 1.0

Table des matières

1	À propos du produit.....	3
2	Produit et accessoires.....	5
3	Dépliage et pliage du scooter	6
4	Assemblage de l'appareil.....	8
5	Charge du scooter.....	8
6	Utilisation prévue	9
7	Consignes de sécurité.....	9
8	Entretien	10
9	Boutons de commande.....	14
10	Conduite du scooter électrique	15
11	Liste des paramètres.....	17
12	Garer le scooter électrique en toute sécurité.....	18
13	Transport en toute sécurité	18
14	Avertissements.....	18

1 À propos du produit

Important !

Ce scooter électrique doit être chargé et rangé de manière sûre.

Pour des raisons de sécurité et de performances de la batterie, ne chargez jamais le scooter électrique à une température inférieure à 5 °C ou supérieure à 45 °C. Il faut toujours débrancher le cordon d'alimentation une fois le scooter complètement chargé. Utilisez toujours l'adaptateur secteur fourni pour charger le scooter électrique.

Assurez-vous que toutes les vis sont bien serrées pour éviter toute situation dangereuse.

Si vous utilisez le scooter sous la pluie ou par temps humide, il faut sécher le haut et le bas du pédalier en bois avec un chiffon après utilisation.



AVERTISSEMENT

- Avant d'utiliser le scooter, vérifiez que le système de direction est correctement réglé et que tous les composants de raccordement sont bien fixés et qu'ils ne sont pas cassés ; reportez-vous à la section Montage du volant et aux consignes de sécurité.
- Lisez le guide d'utilisation et les avertissements relatifs aux techniques d'utilisation et de freinage correctes.
- Portez toujours des chaussures.
- Lorsque des écrous et autres fixations autobloquantes risquent de perdre leur efficacité.
- Aucune pièce et matériau du scooter électrique ne peuvent être changés, aucune modification n'est autorisée.

1.1 Modifications techniques

Évitez de retirer des composants ou d'apporter des modifications techniques sur le scooter afin de préserver le véhicule dans des conditions acceptables. Évitez en particulier de modifier les systèmes techniques suivants du scooter :

- Système de transmission
- Système de la batterie
- Système de freinage
- Système de direction
- Système d'éclairage
- Système électrique
- Les roues
- Les pneus
- Système antidérapage
- Structure du cadre

Veillez à ce que l'entretien requis soit toujours effectué de manière professionnelle par des agents certifiés.

N'enlevez et ne modifiez jamais aucune plaque d'identification ou numéro d'identification du véhicule.

1.2 Règles de la circulation

- Ne conduisez pas le scooter si vous avez moins de 14 ans.
- Le scooter doit être conduit que par une seule personne.
- Il ne faut pas dépasser 20 km/h avec ce scooter.
- Ne conduisez pas le scooter sans une assurance de responsabilité civile valide et un autocollant d'assurance correctement apposé.
- Ne conduisez pas le scooter sous l'effet de drogues, d'alcool, de médicaments etc.
- Ne conduisez pas le scooter lorsque vous n'êtes pas en forme physiquement ou mentalement.
- Respectez toujours le code de la route.
- Soyez toujours informé des modifications du code de la route.
- Soyez toujours attentif aux usagers de la route les plus diminués.
- Adaptez toujours la vitesse de conduite aux conditions de circulation. (Si nécessaire, ajustez votre vitesse au trafic piétonnier)
- Adaptez toujours la vitesse de conduite aux conditions de la route.
- Ne gênez et ne mettez jamais en danger les piétons.
- Ne conduisez pas le scooter sur des voies réservées exclusivement aux piétons ou restreint aux vélos.
- Ne conduisez pas le scooter sur des voies réservées exclusivement aux voitures/camionnettes/camions/motos/etc. ou restreint aux vélos.
- Ne conduisez le scooter que sur les voies comprenant l'un des panneaux suivants.

2 Produit et accessoires

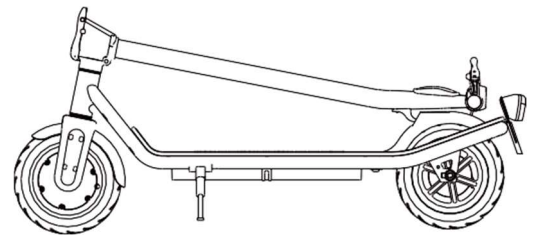
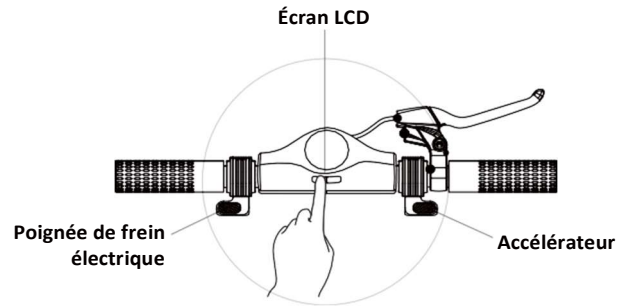
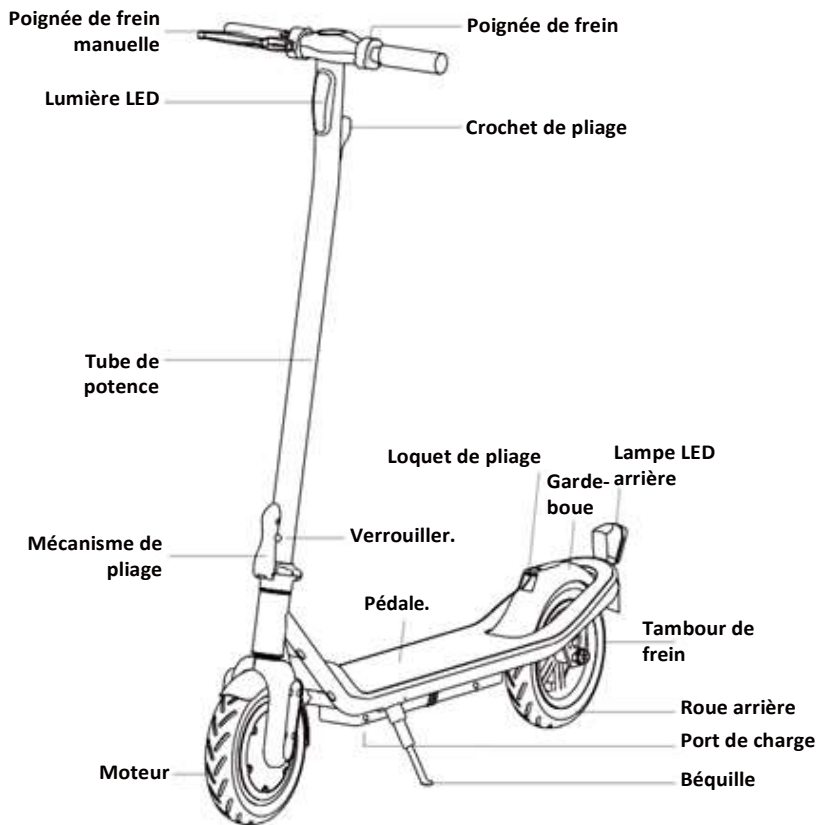

Accessoires.



3 Dépliage et pliage du scooter

Dépliage du scooter

- 1) Placez le scooter électrique sur ses roues comme illustré ci-dessous.

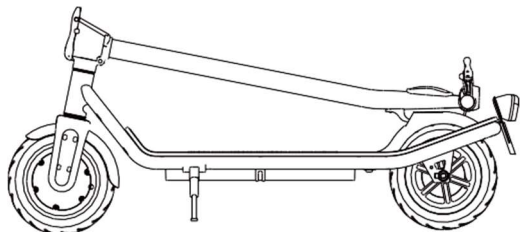

- 2) Appuyez avec la main droite sur le garde-boue arrière et soulevez avec la main gauche le tube de potence jusqu'à ce que le crochet de pliage sorte du crochet.

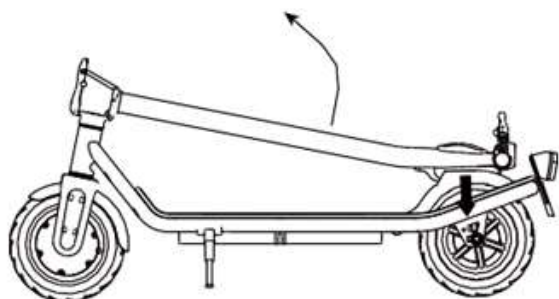

- 3) Soulevez le tube de potence et tirez le loquet de pliage vers le tube vertical et le forcer à se verrouiller.

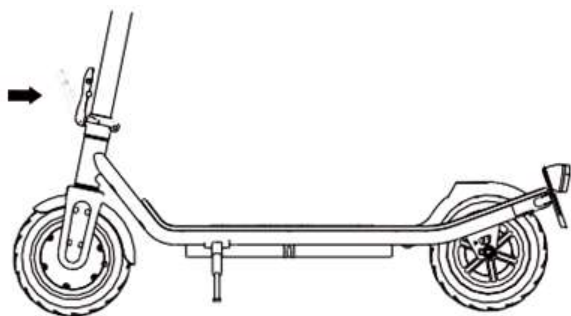

Pliage du scooter

- 1) Placez le scooter électrique sur ses roues comme illustré ci-dessous.

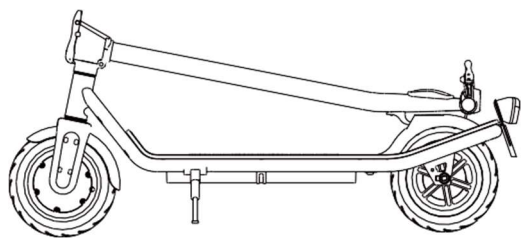

- 2) Soulevez avec l'index droit le crochet de verrouillage. Poussez la clé de pliage vers l'extérieur avec le pouce pour poser le tube vertical.

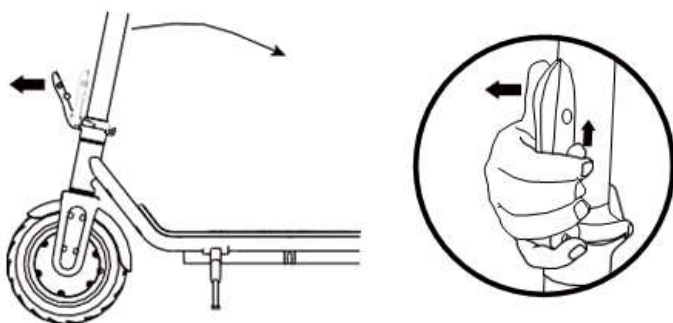

4 Assemblage de l'appareil

Avant d'utiliser le scooter, il est nécessaire d'installer les poignées.

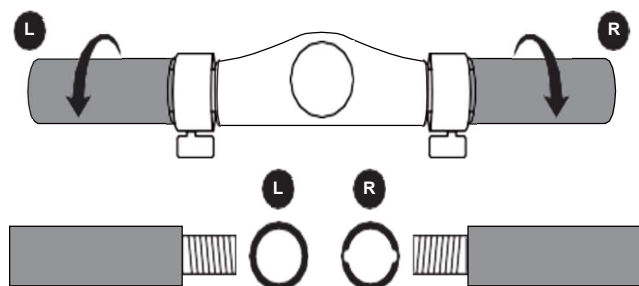

Assurez-vous de bien différencier les poignées gauche et droite avant d'installer les poignées.
Recherchez les marques sur les poignées.

5 Charge du scooter

Retirez d'abord le capuchon de protection. Connectez ensuite l'adaptateur secteur HLT-180-4202000 fourni au port de charge du scooter électrique et l'autre extrémité à une prise de courant. Remettez le capuchon de protection une fois la charge terminée. Reportez-vous au chapitre 14.6 pour plus d'informations sur la procédure de charge.

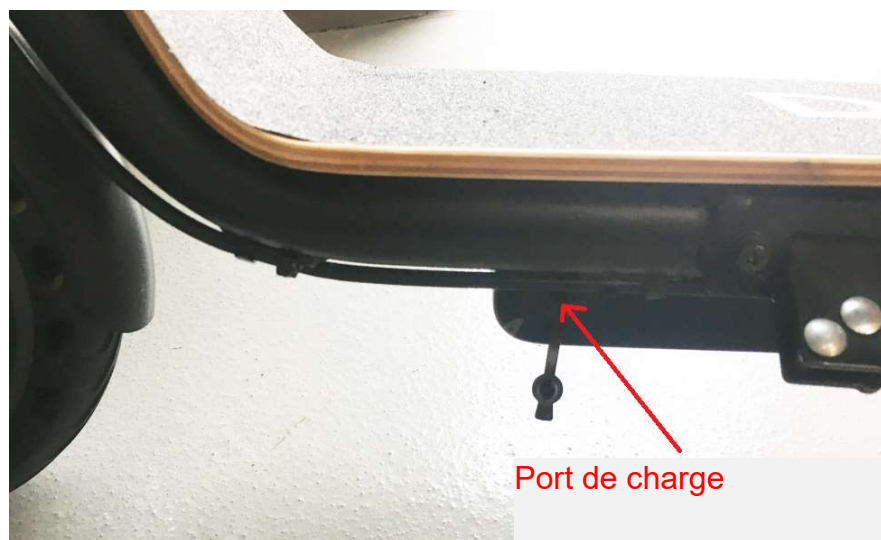

Distance parcourue par charge

La distance parcourue dépend de plusieurs facteurs :

- Topographie : Sur des chemins plats vous pouvez parcourir plus de distance que sur des chemins irréguliers, côtes, pente etc.

-
- Poids : La distance dépend du poids de l'utilisateur.
 - Température : Les températures extrêmes réduisent les distances parcourues.
 - Entretien : Si le scooter électrique est chargé correctement et que la batterie est en bon état, la distance parcourue sera plus grande.
 - Vitesse et style de conduite : La distance est plus grande à vitesse constante qu'en faisant de fréquents arrêts et démarrages, accélérations et freinages.

6 Utilisation prévue

Le scooter électrique est destiné à être monté par une seule personne d'au moins 14 ans et d'un poids maximal de 120 kg. Conduire le scooter avec deux personnes montées dessus peut endommager le moteur et cela n'est pas couvert par la garantie.

Les autres paramètres pour une utilisation autorisée du scooter électrique sont définis dans la section (« 10. Liste des paramètres »). Il est important de garder à l'esprit que le scooter électrique ne peut être utilisé que dans de bonnes conditions de visibilité et uniquement si les conditions physiques nécessaires à la stabilité du scooter électrique sont remplies (par exemple, pas avec une seule jambe/pas sous l'effet de drogues ou d'alcool). Lors de l'utilisation du scooter électrique, le conducteur doit porter des équipements de protection individuels spécifiés dans la section (« 14. Avertissements » > 14.2 « Préparation »).

7 Consignes de sécurité

Nous vous conseillons de toujours porter un casque et des équipements de protections tels que coudières, genouillères et protèges-poignets pour garantir votre sécurité.



Assurez-vous aussi que vous avez lu attentivement le guide d'utilisation pour savoir comment l'utiliser d'une manière agréable et sûre.

Il est de votre responsabilité de connaître et de respecter toutes les réglementations en vigueur dans votre pays. En l'absence de réglementations pour ce scooter électrique dans votre pays, pensez à votre sécurité et à celle des autres.

Faites aussi attention aux autres personnes. Conduisez toujours de manière sûre et seulement à une vitesse qui vous permet de freiner en toute sécurité à tout moment. Il faut toujours conduire avec la plus grande prudence possible.

Si vous prêtez le scooter électrique à des amis ou membres de votre famille, veillez à ce qu'ils portent les équipements de protection appropriés et sachent comment le conduire.

Avant de conduire le scooter électrique, vérifiez que tous les composants fonctionnent correctement. Si

vous remarquez des pièces desserrées, des bruits anormaux, une durée de vie réduite de la batterie, etc., contactez votre revendeur pour le service après-vente et la garantie. Ne réparez pas le scooter électrique vous-même.

Inspectez la roue, le frein, et le patin du frein arrière selon la Section 8 Spécifications de l'entretien dans ce manuel. Le scooter électrique peut devenir instable si le frein arrière est déformé ou desserré. En effet, la distance entre le patin de frein et la roue arrière devient trop petite, pouvant ainsi entraîner le blocage de la roue.

Évitez d'appliquer trop de force ou de monter en permanence sur le garde-boue arrière. Cela peut desserrer le garde-boue ou endommager le ressort qui le tient.

Évitez d'appliquer une force trop importante sur le garde-boue arrière et ne l'utilisez jamais comme frein. Cela peut le desserrer ou endommager le ressort qui le retient.

En conséquence, le patin va entrer en contact permanent avec la roue et la température du moteur va augmenter à cause de cette résistance supplémentaire. La roue arrière peut aussi se desserrer si le frein reste bloqué.

Évitez de freiner constamment. Car les pneus ne vont pas seulement s'user mais vont chauffer. Cela ramollit le caoutchouc qui n'aura plus la même prise sur la route. Ne touchez pas le pneu après un freinage.

Si vous entendez des bruits inhabituels ou remarquez un frottement en allumant le scooter électrique, il se peut qu'un roulement soit endommagé. Un roulement usé peut aussi être indiqué par une forte vibration au guidon. Dans ce cas, il faut consulter la section Entretien ou contacter votre revendeur car le roulement doit être remplacé et/ou le guidon inspecté et ajusté.

Conduisez le scooter électrique uniquement sur des surfaces sèches autrement la sécurité et les performances de freinage peuvent être dégradées, et le moteur ou les roulements endommagés.

Arrêtez le scooter dès que le message «Batterie faible» apparaît. Le scooter électrique se déplace alors lentement et n'a plus la même force de traction normale, et le frein électrique ne fonctionne plus. Dans ce cas, utilisez le frein arrière pour arrêter le scooter électrique. Descendez du scooter dès que la vitesse le permet en toute sécurité.

Un scooter électrique est normalement sûr et silencieux. Si vous entendez des bruits ou remarquez des irrégularités, vérifiez les roues, les roulements et les freins. Contactez le service à la clientèle pour réparation et entretien, si nécessaire.

8 Entretien

Pour bénéficier des meilleures performances et de la meilleure expérience possible de votre scooter électrique, il est important d'effectuer un entretien régulier des composants importants du produit.

- Entretien de la batterie
- Roulements, vis, freins et roues
- Rangement et nettoyage

Votre scooter électrique nécessite un certain entretien, lisez et familiarisez-vous avec ce guide.

- Entretien de la batterie

Toutes les batteries ont une certaine durée de vie et leurs performances diminuent avec le temps ; mais, vous pouvez maximiser cette durée de vie en suivant ces quelques conseils.

Veillez à charger la batterie à intervalles réguliers, même si vous n'utilisez pas le scooter électrique pendant une longue période. Cela évite que la batterie ne soit endommagée à cause d'une basse tension pendant une longue période.

Évitez de décharger complètement la batterie. Il vaut mieux la recharger quand elle est encore partiellement chargée. Cela prolonge la durée de vie de la batterie. Si une batterie est constamment vide, elle sera endommagée (une batterie endommagée en raison d'une mauvaise manipulation n'est pas couverte par la garantie).

De même, si vous utilisez le scooter électrique dans des endroits très froids ou très chauds, l'autonomie de la batterie peut être réduite par rapport à une utilisation à des températures comprises entre 15 et 25°C. Ce n'est pas une défaillance des batteries, mais un comportement normal.

Remarque : Même une batterie complètement chargée se décharge si le scooter électrique n'est pas utilisé pendant une certaine période. L'autonomie d'une batterie complètement chargée est de 90 à 120 jours en mode veille, avant qu'elle ne soit complètement déchargée. En cas de charge partielle, cette durée est plus courte.

Veillez à ce que la batterie ne soit pas à plus de 50°C ou à moins de 10°C pendant une longue période. (Par exemple, ne laissez pas le scooter électrique dans une voiture chaude en été, ne jetez pas la batterie au feu, etc.) Les basses températures (par exemple, température inférieure à zéro) peuvent endommager les cellules d'une batterie.

Gardez le scooter électrique à l'écart des flammes nues et d'autres sources de chaleur pour éviter que la batterie ne devienne trop chaude. Assurez-vous également de ne pas laisser le scooter à des températures sous le point de congélation. La chaleur et le froid excessifs peuvent entraîner la décharge de la batterie.

N'utilisez que le chargeur d'origine ou un de recharge agréé, car différentes batteries peuvent nécessiter un chargeur spécifique ; si vous utilisez d'autres chargeurs, cela pourrait endommager le produit.

Ne surchargez pas et déchargez pas à fond la batterie.

Veillez à charger la batterie avant qu'elle ne soit complètement déchargée, afin d'éviter d'endommager ses cellules. (Une batterie endommagée par une mauvaise manipulation n'est pas couverte par la garantie)

Il est interdit de démonter le bloc-batterie. Cela doit uniquement être effectué par des professionnels et des centres de réparation agréés.

- **Roulements, vis, freins et roues**

Votre scooter électrique est composé de pièces mobiles qui s'usent avec le temps.

Roulements et vis :

Le scooter électrique utilise des roulements scellés étanches à la poussière, aucune lubrification n'est donc requise. Vérifiez l'usure des roulements à intervalles réguliers pour éviter toute conduite risquée. Ne montez/descendez pas du scooter en sautant et n'appliquez pas de force excessive pour éviter d'endommager les roulements. Ce scooter électrique n'est pas un équipement de sport.

Assurez-vous que toutes les vis sont bien serrées pour éviter toute situation dangereuse.

Vérifiez régulièrement les vis et les serrer si elles semblent desserrées.

Freins :

Vérifiez l'usure des freins à intervalles réguliers pour éviter tout risque. N'appliquez pas une force excessive pour éviter d'endommager le frein.

Un frein à disque d'un scooter électrique nécessite un réglage au fil du temps et doit être remplacé à la fin, lorsqu'il est complètement usé. Évitez d'utiliser un scooter électrique lorsque les freins sont usés, car cela serait dangereux et endommagerait également les freins.

Roues :

Vérifiez l'usure des roues à intervalles réguliers pour éviter tout risque.

Les scooters électriques sont dotés de roues différentes et peuvent généralement avoir des pneus avec chambres à air ou roues pleines.

Pour les pneus gonflables, il faut leur donner la bonne pression, ainsi ils durent plus longtemps.

Si une roue semble vaciller même après le serrage des vis, il est possible que le roulement soit usé et doit être remplacé



AVERTISSEMENT

- Avant d'utiliser le scooter, vérifiez que le système de direction est correctement réglé et que tous les composants de raccordement sont bien fixés et qu'ils ne sont pas cassés ; reportez-vous à la section Montage du volant et aux consignes de sécurité.
- Lisez le guide d'utilisation et les avertissements relatifs aux techniques d'utilisation et de freinage correctes.
- Portez toujours des chaussures.
- Il est fortement recommandé de porter toujours un casque/des équipements de protection pour votre propre protection.
- Les écrous et autres fixations autobloquants risquent de perdre leur efficacité.
- Toutes les pièces et matériaux du scooter électrique ne peuvent pas être changés, aucune modification du scooter n'est autorisée. Dans ce cas, la garantie sera annulée.

● **Rangement et nettoyage**

Si votre scooter électrique est sale, il faut le nettoyer uniquement avec un chiffon humide ; vous ne devez pas utiliser de pistolet à jet d'eau ni d'eau courante, car cela pourrait endommager des parties vitales. Il est également possible d'utiliser un peu de dentifrice si la saleté est collée. N'oubliez pas de nettoyer avec un chiffon humide ensuite.

Le scooter électrique doit être éteint et le port de charge couvert pendant le nettoyage pour éviter tout problème avec les composants électroniques.

Séchez toujours le scooter avec une serviette lorsqu'il devient humide.

Remarque : N'utilisez pas d'alcool, de gaz, de kérosène ni d'autres solvants chimiques corrosifs et volatils. Cela peut endommager l'apparence et la structure interne du scooter électrique.

Laissez votre scooter électrique dans un environnement sec et aéré lorsque vous ne l'utilisez pas. Évitez

de le laisser à l'extérieur, car il n'est pas conçu pour être rangé dans des zones humides. De même, il n'est pas conseillé de l'exposer à des températures élevées telles que lumière directe du soleil, pendant une longue période.

9 Boutons de commande

Lisez ce chapitre pour comprendre le contrôle d'utilisation.

Éléments de contrôle et écran

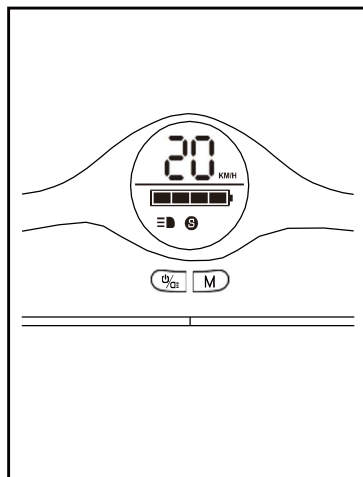

	Bouton alimentation	Maintenez appuyé pendant 2 secondes pour allumer/éteindre.
	Bouton Mode	Lorsque le scooter est en marche appuyez sur ce bouton pour changer de vitesse de faible, moyenne à grande
	Puissance de la batterie	Puissance 75%-100% Puissance 50%-75% Puissance 25%-50% Puissance 0%-25%
	Niveau de vitesse	<p>Lorsque l'icône est blanc, il s'agit du mode faible vitesse, la vitesse maximale est de 10 km/h.</p> <p>Lorsque l'icône est jaune, il s'agit du mode moyenne vitesse, la vitesse maximale est de 15km/h.</p> <p>Lorsque l'icône est rouge, il s'agit du mode grande vitesse, la vitesse maximale est de 20km/h.</p>
	État de lumière	Lorsque cet icône est affiché, la lumière est allumée.

Lumières du scooter électrique

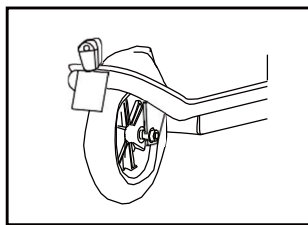
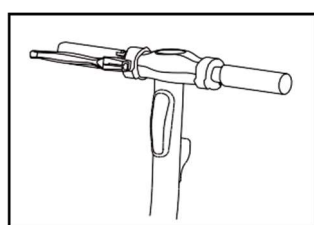

Appuyez sur le bouton pour allumer les phares et les feux arrière.

Appuyez sur le bouton pour éteindre les phares et les feux arrière.

10 Conduite du scooter électrique

Il y a un risque de chute pendant l'apprentissage ; il faut donc à porter un casque et des équipements de protection à tout moment.

1. Allumez le scooter en maintenant appuyé le bouton d'alimentation  pendant 2 secondes ; vérifiez le niveau de charge de la batterie.

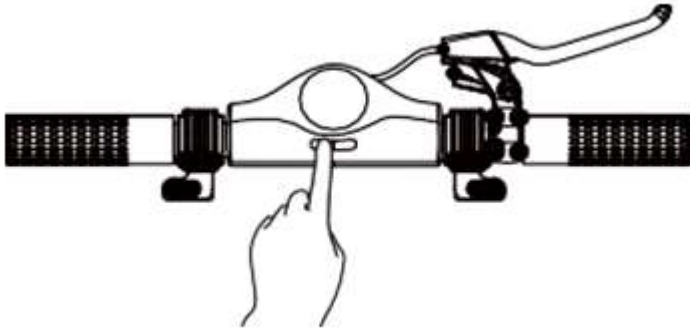

2. Vous devez déplacer manuellement le scooter avec un pied sur la pédale et un autre au sol pour donner de la vitesse. Lorsque vous aurez atteint une vitesse d'environ 6 km/h, appuyez sur l'accélérateur pour démarrer le moteur et avoir une vitesse plus grande.

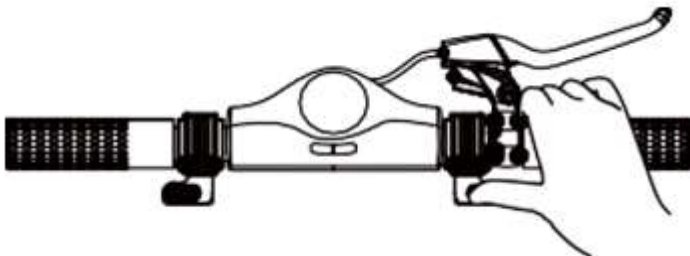

3. Pour arrêter le scooter, relâchez l'accélérateur et utilisez le frein électrique pour diminuer progressivement la vitesse, puis descendez d'un pied puis l'autre. Soyez prudent. N'appuyez pas très fort sur le bouton électrique sauf en cas d'urgence. Une forte pression sur le frein électrique peut provoquer un arrêt brusque. Prenez le temps de vous familiariser avec le frein.

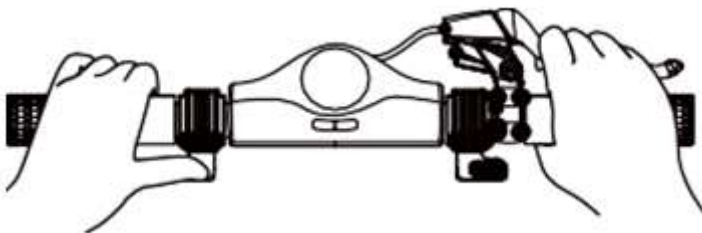

-
4. Éteignez le scooter électrique à la fin de son utilisation en maintenant appuyé le bouton d'alimentation  pendant 2 secondes.

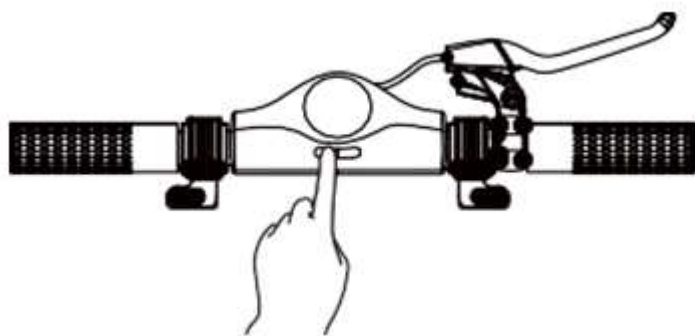

5. Pour des raisons de sécurité, le frein à tambour arrière ne doit être utilisé qu'en conduisant à vitesse élevée. Utilisez le frein à main droit situé sur le volant.

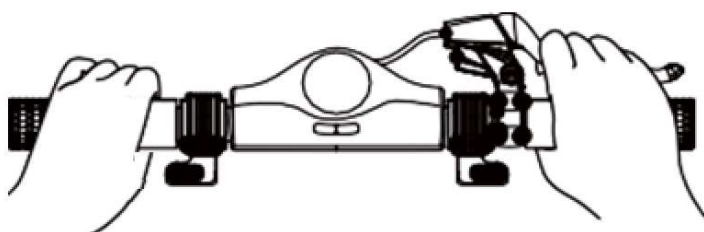

10.1 Lampes LED avant et arrière

Le scooter électrique est équipé de lampes LED à l'avant et à l'arrière. Les lumières s'allument automatiquement lorsque vous allumez le scooter. Les lumières s'éteignent automatiquement lorsque vous éteignez le scooter.

11 Liste des paramètres

Paramètre		Plage
Taille	Dimensions du scooter plié (mm)	1175*480*480
	Dimensions du scooter déplié (mm)	1075*480*1220
Qualité	Charge maximale (kg)	120
	Poids (kg)	12,3
Conditions d'utilisation	Âge (an)	14 et plus
Scooter électrique	Vitesse max. (chemin horizontal) (km/h)	20
	Distance jusqu'à (km)	25
	Terrain	Surface plane et sèche
Batterie Type : Batterie Li-ion	Tension nominale (V)	36
	Tension d'entrée (V)	42
	Capacité de la batterie (Ah)	7500
Moteur	Puissance du moteur (W)	350
	Niveau de pression acoustique à l'émission (dB)	Émission < 60 dB (A).
Adaptateur secteur	Tension nominale d'entrée (V)	100-240
	Tension nominale de sortie (V)	42
	Courant nominal (A)	2
	Temps de charge (h)	4,5

Scooter électrique

Modèle : SCO-85351 THOR

Entrée : 100-240 V~, 50/60 Hz, 2 A(Max)

Sortie : 42 V  2 A 

Vitesse max. : 20 km/h

Poids : 12,3 kg

Année de fabrication : 2019

Charge max. : 120 kg

Batterie : 36 V/7,5 Ah

Consommation d'énergie : ≤ 350W

Chargez toujours le scooter électrique avec l'adaptateur secteur fourni : HLT-180-4202000

Denver Electronics International A/S

Omega 5A, Soefte DK-8382 Hinnerup

Danemark

www.denver-electronics.com

12 Garer le scooter électrique en toute sécurité

Une fois vous aurez arrêté le scooter électrique, il faut en descendre et appuyer sur la béquille latérale avec votre pied droit pour le soutenir. La béquille latérale est située sur le côté gauche du scooter électrique, sous la pédale.

Avant de remonter, soulevez la béquille pour qu'elle soit parallèle à la pédale.

13 Transport en toute sécurité

Pliez le scooter électrique, pendant le transport, évitez toute chute, éloignez l'emballage de tout feu et matériaux explosifs.

14 Avertissements

14.1 Risques lors de la conduite



Apprenez d'abord à conduire le scooter électrique en toute sécurité avant de faire de la vitesse.

- Le non-respect des règles, la perte de contrôle et les violations des règles peuvent entraîner des blessures.
- La vitesse et la distance parcourue dépendent du poids de l'utilisateur, du terrain, de la température et du style de conduite.
- Portez un casque et des vêtements de protection lorsque vous conduisez le scooter électrique.
- Lisez attentivement le guide d'utilisation avant de conduire le scooter électrique.
- Assurez-vous que ce produit est conforme aux réglementations/lois locales avant d'utiliser le scooter.

14.2 Préparation

- D'abord, chargez complètement la batterie.
- Portez un casque, des genouillères et des coudières.
- Ne portez pas de vêtements amples ni de lacets ouverts qui pourraient être happés par les roues du scooter électrique.
- Familiarisez-vous avec le frein/l'accélérateur avant la première utilisation.

14.3 Limite de poids

Raison de la limite de poids :

- Assurer la sécurité de l'utilisateur;
- Éviter des dommages dus à la surcharge.

Capacité maximum : 120 kg.

14.4 Conduite en sécurité

Ce chapitre se penche sur la sécurité, l'expérience et les avertissements. Avant d'utiliser le scooter, lisez attentivement toutes les instructions d'installation et d'utilisation.



AVERTISSEMENT

Familiarisez-vous avec le scooter électrique avant de l'utiliser afin de pouvoir le garder en bon état.

- Respectez toutes les consignes de sécurité lorsque vous conduisez le scooter électrique.
- Les enfants, les personnes âgées et les femmes enceintes ne doivent pas conduire ce scooter.
- Les personnes ayant un sens de l'équilibre limité ne doivent pas conduire le scooter électrique.
- Évitez de conduire le scooter électrique sous l'effet d'alcool ou d'autres substances.
- Ne transportez aucune charge en conduisant.
- Assurez-vous que vous avez une vision claire devant vous pour pouvoir conduire le scooter électrique en toute sécurité.
- En conduisant, vos pieds doivent être sur la planche.
- Le scooter électrique ne doit être utilisé que par une seule personne.
- Ne démarrez/arrêtez pas brusquement.
- Arrêtez le scooter électrique dès que vous heurtez un objet solide (tel que mur ou autre structure).
- Ne conduisez pas dans des endroits mal éclairés ou sombres.
- Vous utilisez le scooter électrique à vos risques et périls, nous n'assumons aucune responsabilité pour tout accident et dommage.
- Conduisez à vitesse modérée qui vous permet de s'arrêter à tout moment.
- Gardez le scooter électrique à une distance suffisante des autres personnes et évitez les collisions.
- Tournez en maintenant l'équilibre, les mouvements brusques peuvent entraîner des chutes.
- Ne conduisez pas sous la pluie ou autres conditions d'humidité. Ne conduisez que par temps sec.
- Évitez de conduire au-dessus d'obstacles, si possible, et évitez la neige, la glace et les surfaces glissantes.
- Évitez de conduire sur des morceaux de tissu, petites branches et pierres, si possible.
- Évitez de conduire dans des endroits étroits ou comportant des obstacles, si possible.
- Monter/descendre du scooter électrique en sautant risque de causer des dommages qui ne sont pas couverts par la garantie. Il y a risque de blessure. Les blessures et les dégâts dus aux « acrobaties » ne sont pas couverts par la garantie.

14.5 Charge

- Veillez à ce que le scooter électrique, le chargeur et l'entrée CC sont toujours secs.

-
- Remarque : Pour charger ce scooter électrique, utilisez UNIQUEMENT le chargeur fourni HLT-180-420200, dont la sortie est : 42 V -2A.
 - L'utilisation d'un chargeur différent peut causer des dommages à l'appareil et d'autres risques potentiels.
 - Utilisez l'adaptateur pour brancher l'entrée CC de l'appareil dans une prise de courant conventionnelle.
 - Le témoin du chargeur est éteint avant la charge ; une fois connecté au scooter électrique, le témoin du chargeur s'allume en rouge l'indiquant que la charge a commencé.
 - Lorsqu'il est complètement chargé. Il s'allume en vert et s'éteint après un certain temps.
 - Dès lors, vous pouvez arrêter la charge. Une surcharge réduit la durée de vie de la batterie.
 - Le processus de charge peut prendre jusqu'à 4,5 heures. Ne chargez pas la batterie pendant plus de 4,5 heures. Après 4,5 heures, débranchez le chargeur de l'appareil et de la source d'alimentation. Une surcharge réduit la durée de vie de la batterie.
 - Le produit ne doit pas être chargé pendant de longues périodes.
 - Surveillez toujours l'appareil pendant la charge.
 - Ne chargez l'appareil qu'à des températures entre 0 et +45°C.
 - En chargeant à des températures inférieures ou supérieures, les performances de la batterie risquent d'être réduites. Et, une grande probabilité de blessure et de dégâts matériels.
 - Rangez et chargez l'appareil dans une zone ouverte et sèche à l'écart de matériaux inflammables.
 - Ne chargez pas l'appareil sous les rayons directs du soleil ou à proximité de flammes nues.
 - Ne chargez pas l'appareil immédiatement après l'avoir utilisé. Laissez l'appareil refroidir pendant une heure avant de le charger.
 - L'appareil est généralement partiellement chargé quand il est expédié de l'usine. Gardez l'appareil partiellement chargé jusqu'à son utilisation.
 - Laissez le scooter électrique refroidir pendant au moins 1 heure avant de pouvoir le mettre dans l'emballage.
 - Ne laissez pas l'appareil dans une voiture exposée aux rayons directs du soleil.

ATTENTION

Le scooter électrique ne doit pas être utilisé pendant la charge !

- Le témoin du chargeur de la batterie s'allume en rouge pendant la charge.
- Le témoin du chargeur de la batterie s'allume en vert une fois la charge terminée.
- Après la charge, débranchez le chargeur du secteur et du scooter électrique.

ATTENTION

Connectez le câble CC fourni uniquement à l'entrée CC du scooter électrique !

- N'insérez aucun corps étranger dans l'entrée CC.

ATTENTION

- N'enlevez pas le capuchon de protection de l'entrée CC !

-
- Ne retirez le capuchon que lors de la charge du scooter électrique !
 - Une fois la charge terminée, débranchez la fiche CC et remettez le capuchon dans l'entrée CC !



AVERTISSEMENT

Veillez à ce qu'aucun liquide, y compris l'eau, ne pénètre à l'intérieur du scooter électrique ; autrement, les composants électroniques/batteries pourraient être endommagés de manière irréversible. Il y a risque de blessure.

ATTENTION

- N'ouvrez pas le boîtier du scooter électrique, autrement la garantie serait annulée.



AVERTISSEMENT

- Vous devez porter un casque et des vêtements de protection avant d'utiliser le scooter électrique.
- Vous devez lire attentivement le manuel avant d'utiliser le scooter électrique.
- Le scooter électrique ne doit être utilisé que sur un sol sec et plat
- Le scooter électrique ne doit pas être utilisé par des personnes de moins de 14 ans.

Remarque - Tous les produits sont susceptibles d'être modifiés sans préavis. Ce document est établi sous toute réserve d'erreur et d'omission.



AVERTISSEMENT

Batterie au Lithium intégrée.

Remarque - Tous les produits sont susceptibles d'être modifiés sans préavis. Ce document est établi sous toute réserve d'erreur et d'omission.

TOUS DROITS RÉSERVÉS, COPYRIGHT DENVER ELECTRONICS INTERNATIONAL A/S

DENVER[®]
denver-electronics.com

CE



Les appareils électriques et électroniques et les batteries contiennent des matériaux, composants et substances qui peuvent nuire à votre santé et à l'environnement si ces déchets ne sont pas traités de façon appropriée.

Les appareils électriques et électroniques et les batteries sont marqués par le symbole de poubelle barrée, voir ci-dessous. Ce symbole indique que les appareils électriques et électroniques et les batteries doivent être collectés et jetés séparément des ordures ménagères.

En tant qu'utilisateur final, il est important que vous jetiez les batteries usagées dans des centres de collecte appropriés. En mettant au rebut les batteries pour être recyclées conformément à la réglementation, vous contribuez à préserver l'environnement.

Des points de collecte existent dans toutes les villes où des appareils électriques et électroniques et des batteries peuvent être déposés sans frais en vue de leur recyclage. Vous pouvez obtenir des informations supplémentaires auprès des autorités locales de la ville.

DENVER ELECTRONICS INTERNATIONAL A/S

Omega 5A, Soeften

DK-8382 Hinnerup Danemark

[facebook.com/denverelectronics](https://www.facebook.com/denverelectronics)

Concernant la charge de la batterie SCO-85351 THOR

Important - À lire !

Cher client, Nous espérons que votre nouveau scooter électrique vous donne beaucoup de plaisir.

La batterie intégrée du scooter électrique n'est pas complètement chargée à sa sortie d'usine, et, si elle n'est pas utilisée, elle peut se décharger lentement.

Si la batterie est complètement déchargée, il faut utiliser une charge lente pour éviter de l'endommager.

Si vous ne pouvez pas allumer votre scooter électrique et que celui-ci semble ne pas se charger (le témoin du chargeur s'allume immédiatement en vert), procédez comme suit.

1. Laissez le chargeur branché pendant 6 à 7 heures. Cela assure une charge complète de la batterie (il se peut que 3 à 4 heures passent avant qu'elle ne commence à se recharger normalement).
2. Si cela ne résout pas votre problème, conduisez manuellement le scooter électrique sans l'allumer. Utilisez vos jambes pour donner de la vitesse sur environ 100 m, puis connectez le chargeur. De cette façon, le moteur sur la roue avant active la charge qui se déroulera normalement. (De cette manière la charge complète prend 3 heures)

Allez à : www.denver-electronics.com pour obtenir la version électronique du manuel.

AVERTISSEMENTS

Lisez entièrement le manuel et les instructions ci-dessous avant d'utiliser le produit.

Nom du produit : sco-85351 THOR
Type de produit : Scooter électrique
Année de fabrication : 2019



- Remarque : Pour charger ce scooter électrique, utilisez UNIQUEMENT le chargeur fourni HLT-180-4202000 dont les caractéristiques électriques sont les suivantes : 42V - 2A.
- L'utilisation d'un chargeur différent risque d'endommager le produit ou créer d'autres risques potentiels.
- Ne laissez jamais le produit en charge sans supervision.
- Le temps de charge du produit ne doit pas dépasser 4,5 heures. Il faut arrêter la charge après 4,5 heures.
- Le produit ne doit être chargé qu'à des températures comprises entre 0°C et 45°C.
- Une charge à des températures en dehors de cette plage risque de dégrader les performances de la batterie, d'endommager le produit et d'entraîner des blessures.
- Le produit ne doit être utilisé qu'à des températures comprises entre -10°C et +45°C.
- Une utilisation à des températures en dehors de cette plage risque de dégrader les performances de la batterie, d'endommager le produit et d'entraîner des blessures.
- Le produit doit être stocké à des températures comprises entre 0°C et 35°C. (25°C est la température de stockage optimale)
- Le produit doit être stocké chargé dans un espace ouvert, sec et loin de matières inflammables (c.à.d. des matières qui s'enflamment facilement).
- Le produit ne doit pas être chargé sous les rayons directs du soleil ou près d'une flamme nue.
- Il ne faut pas charger le produit immédiatement après son utilisation. Il est recommandé de laisser le produit refroidir pendant une heure avant de le charger.
- Si le produit est confié à d'autres personnes, par exemple pendant des vacances, il devrait être partiellement chargé (20-50%). Pas complètement chargé.
- Lors de son expédition d'usine, le produit est partiellement chargé. Il faut conserver le produit dans un état partiellement chargé, jusqu'à son utilisation.

DENVER ELECTRONICS INTERNATIONAL A/S

Omega 5A, Soefthen, DK-8382 Hinnerup, Danemark

www.denver-electronics.com



Déclaration de conformité CE (Directive concernant les machines)

Le soussigné

Nom de la compagnie : DENVER ELECTRONICS INTERNATIONAL A/S
Adresse : Omega 5A, Soeften, DK-8382 Hinnerup, Danemark

Certifie que la conception et la fabrication de ce produit

Marque du produit : DENVER
N° de modèle du produit : SCO-85351 THOR
Type de produit : Scooter électrique

est conforme aux directives suivantes :

Directive concernant les machines 2006/42/EC
Normes DM : Annexe I de 2006/42/EC, EN ISO 12100:2010, EN 60335-1:2012+A11:2014+A13:2017

et est donc conforme aux exigences essentielles de la Directives sur les Machines.

MD 2006/42/EC,
LVD 2014/35/EU
EMC 2014/30/EU

Nom et adresse de la personne autorisée à signer la déclaration et collecter la documentation technique

N° de série : 1000-11/19/00001 à 1000-11/19/00400, 1001-11/19/00401 à 1001-11/19/00800,
1002-11/19/00801 à 1002-11/19/01200, 1003-11/19/01201 à 1003-11/19/01600,
1004-11/19/01601 à 1004-11/19/02000, 1005-11/19/02001 à 1005-11/19/02400,
1006-11/19/02401 à 1006-11/19/02800, 1007-11/19/02801 à 1007-11/19/03200,
1008-11/19/03201 à 1008-11/19/03600, 1009-11/19/03601 à 1009-11/19/04000,
1010-12/19/04001 à 1010-12/19/04400, 1011-12/19/04401 à 1011-12/19/04800,
1012-12/19/04801 à 1012-12/19/05200, 1013-12/19/05201 à 1013-12/19/05600,
1014-12/19/05601 à 1014-12/19/06000, 1015-12/19/06001 à 1015-12/19/06400,
1016-12/19/06401 à 1016-12/19/06800, 1017-12/19/06801 à 1017-12/19/07200,
1018-12/19/07201 à 1018-12/19/07600, 1019-12/19/07601 à 1019-12/19/08000,
1020-12/19/08001 à 1020-12/19/08400, 1021-12/19/08401 à 1021-12/19/08800,
1022-12/19/08801 à 1022-12/19/09200, 1023-12/19/09201 à 1023-12/19/09600,
1024-12/19/09601 à 1024-12/19/10000

Nom complet : Alfred Blank
Fonction : PDG
Compagnie : DENVER ELECTRONICS INTERNATIONAL A/S
Adresse : Omega 5A, Soeften, DK-8382 Hinnerup, Danemark
Date : 22 Déc. 2019