

Käyttöopas

SCO-85351 THOR

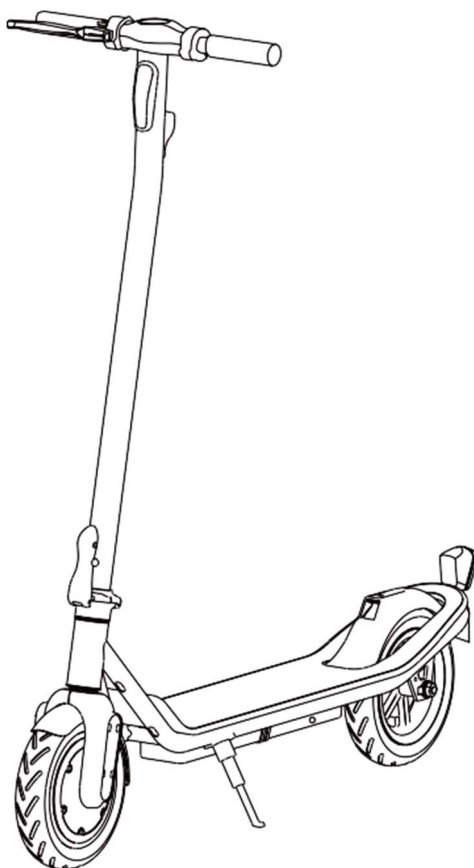

facebook.com/denverelectronics

Lue kaikki ohjeet turvallisesta kokoamisesta ja käytöstä ennen kulkuvälineen käyttämistä. Käyttöopas antaa ohjeet sähköpotkulaudan toiminnoista ja käytöstä. Ennen tämän sähköpotkulaudan käyttöä tutustu sen toimintaan, niin että osaat pitää sähköpotkulaudan parhaassa mahdollisessa kunnossa.

Laitetta saavat käyttää yli 14-vuotiaat lapset ja henkilöt, joiden fyysinen, aistinvarainen tai henkinen toimintakyky on rajoittunut tai joilla ei ole tarvittavaa kokemusta ja tietoa, jos heitä valvotaan tai opastetaan laitteen turvalliseen käyttöön, ja he ymmärtävät käyttöön liittyvät vaarat.

Lapset eivät saa leikkiä laitteella.

Lapset eivät saa tehdä käyttäjän kunnossapitotoimenpiteitä ilman valvontaa.

Versio 1.0

Sisällysluettelo

1	Tietoa tuotteesta	3
2	Tuote ja lisävarusteet	5
3	Sähköpotkulaudan taittaminen auki ja kiinni	6
4	Laitteen kokoaminen	8
5	Potkulaudan lataaminen.....	8
6	Käyttötarkoitus	9
7	Turvallisuusohjeet.....	9
8	Kunnossapito	10
9	Ohjaus	13
10	Sähköpotkulaudalla ajo	14
11	Tekniset tiedot	16
12	Sähköpotkulaudan turvallinen pysäköinti.....	17
13	Turvallinen kuljetus	17
14	Varoitukset	17

1 Tietoa tuotteesta

Tärkeää!

Tätä sähköpotkulautaa on ladattava ja säilytettävä turvallisesti.

Älä koskaan lataa sähköpotkulautaa alle 5 °C:n tai yli 45 °C:n lämpötiloissa turvallisuuden ja akun kestoajan säilymiseksi. Lisäksi irrota sähköpotkulauta aina virtajohdosta, kun se on täyteen ladattu. Käytä aina mukana toimitettua verkkolaitetta sähköpotkulaudan lataamiseen.

Varmista, että ruuvit on kiristetty oikein vaaratilanteiden välttämiseksi.

Mikäli ajat sateella tai kosteissa olosuhteissa, muista kuivata puinen astinlauta liinalla päältä ja alta ajamisen jälkeen.



VAROITUS

- Muista varmistaa, että ohjausjärjestelmä on oikein säädetty ja että kaikki liitososat ovat lujasti kiinni ja ehjiä ennen ajamista. Katso ohjaustangon kokoamis- ja turvallisuusohjeet.
- Lue käyttöoppaasta ja varoituksista oikeat käyttö- ja jarrutustekniikat
- Käytä aina kenkiä.
- Itselukittuvat mutterit ja muut itselukittuvat kiinnikkeet voivat menettää tehonsa.
- Mitään sähköpotkulaudan osia tai materiaaleja ei saa muuttaa, muutokset ovat kiellettyjä.

1.1 Tekniset muutokset

Vältä osien irrottamista ja kaikenlaisten teknisten muutosten tekemistä sähköpotkulautaan, jotta tuote säilyy hyväksytyssä kunnossa. Vältä erityisesti seuraavien potkulaudan teknisten järjestelmien muuttamista:

- Käyttövoimajärjestelmä
- Akkujärjestelmä
- Jarrujärjestelmä
- Ohjausjärjestelmä
- Valojärjestelmä
- Sähköjärjestelmä
- Pyörävarusteet
- Renkaat
- Liukuestelaitteet
- Rungon rakenne

Varmista aina, että valtuutetut, ammattitaitoiset huoltoliikkeet suorittavat tarvittavat huollot.

Älä koskaan poista tai muuta tyyppikilpeä tai kulkuneuvon rekisterinumeroa.

1.2 Liikennesäännöt

- Älä aja potkulaudalla, jos olet alle 14-vuotias.
- Potkulaudalla saa ajaa vain 1 henkilö kerrallaan.
- Älä aja potkulaudalla yli 20 km/t nopeudella.
- Älä aja potkulaudalla ilman voimassa olevaa vastuuvakuutusta ja asianmukaisesti kiinnitettyä vakuutustarraa.
- Älä aja potkulaudalla huumeiden, alkoholin, lääkkeiden tai vastaavien vaikutuksen alaisena.
- Älä aja potkulaudalla, kun fyysinen tai psyykinen kuntosi on heikentynyt.
- Noudata aina sovellettavia liikennesääntöjä.
- Pidä itsesi aina ajan tasalla liikennesääntöjen muutoksista.
- Ota aina huomioon heikommat tienkäyttäjät.
- Mukauta ajonopeus aina liikenneolosuhteisiin. (Mikäli tarpeen, säädä nopeus jalankulkijoiden mukaan)
- Mukauta ajonopeus aina tieolosuhteisiin.
- Älä koskaan estä jalankulkijoita tai aiheuta heille vaaraa.
- Älä aja potkulaudalla jalankulkijoille tai polkupyöräilijöille tarkoitetuilla teillä.
- Älä aja potkulaudalla pelkästään autoille/pakettiautoille/kuorma-autoille/moottoripyörille/jne. tarkoitetuilla teillä tai pyöräteillä.
- Aja potkulaudalla näillä teillä vain, jos näet jonkin seuraavista liikennemerkeistä.

2 Tuote ja lisävarusteet

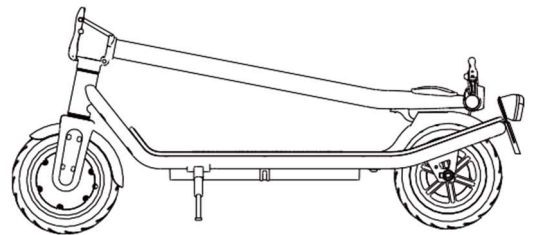
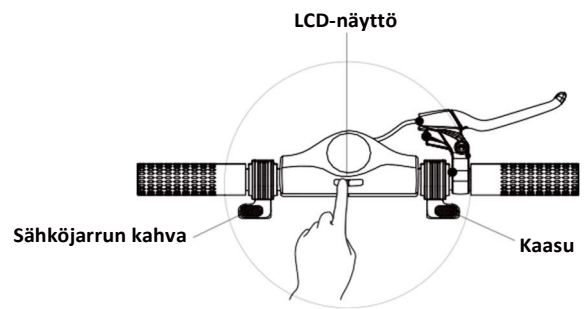
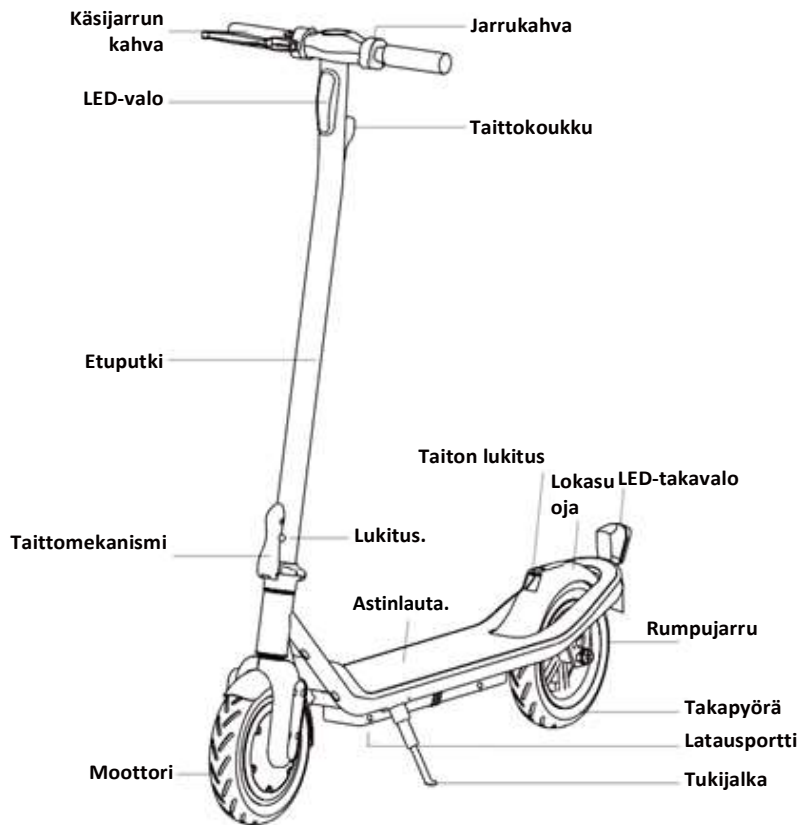

Lisävarusteet.



3 Sähköpotkulaudan taittaminen auki ja kiinni

Potkulaudan taittaminen auki

- 1) Aseta sähköpotkulauta pyöriensä päälle, kuten alla.

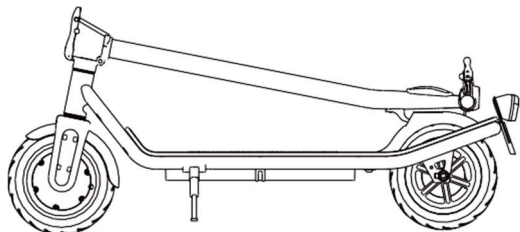

- 2) Paina oikealla kädellä takalokasuojaa alaspäin ja vedä vasemmalla kädellä pitkää putkea ylöspäin, kunnes taittokoukku vapautuu koukusta.

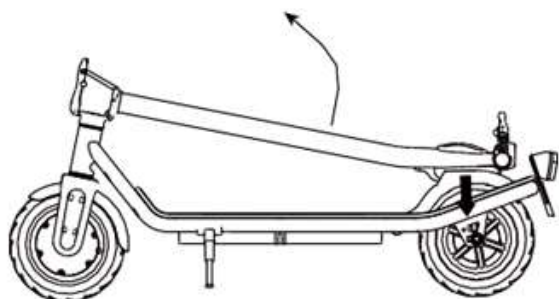

- 3) Nosta etuputki ja vedä taittoavainta kohti pystyputkea ja pakota se lukittumaan.

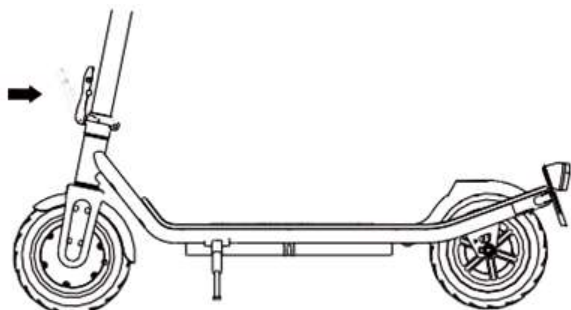

Potkulaudan taittaminen kiinni

- 1) Aseta sähköpotkulauta pyöriensä päälle, kuten alla.

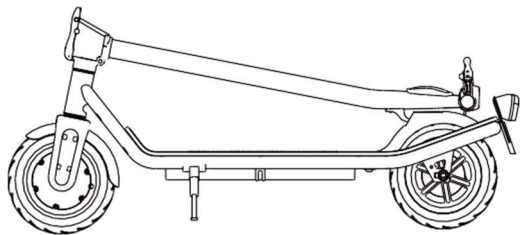

- 2) Nosta oikealla etusormella lukkoa ylöspäin. Työnnä taittoavainta ulospäin peukalolla ja laske pystyputki alas.

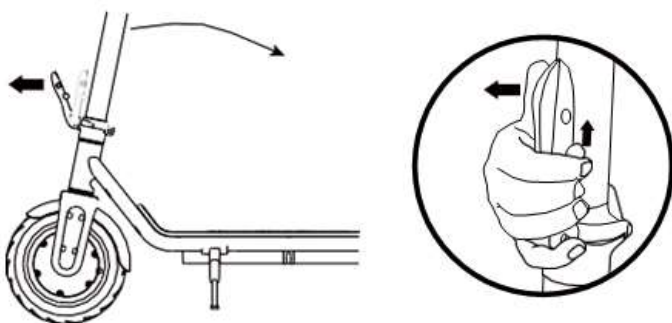

4 Laitteen kokoaminen

Ohjaukshahvat on asennettava ennen potkulaudan käyttämistä.

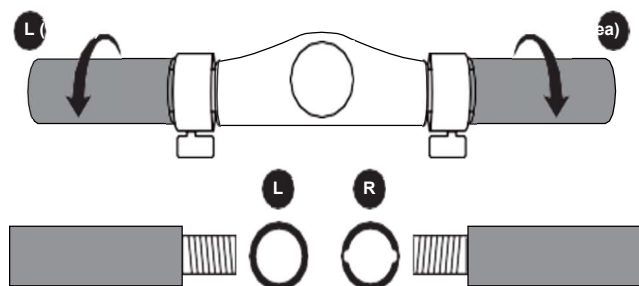

Varmista, että erotat vasemman ja oikean kahvan toisistaan ennen kahvojen asentamista.

Tarkista kahvojen merkinnät.

5 Potkulaudan lataaminen

Poista ensin suojakansi. Yhdistä mukana toimitettu HLT-180-4202000-laturi sähköpotkulaudan latausporttiin ja johdon toinen pää pistorasiaan. Kun lataus on valmis, aseta suojakansi takaisin paikalleen. Katso lisätietoa latausprosessista kappaleesta 14.6.



Ajomatka yhdellä latauksella

Ajomatka riippuu useista tekijöistä:

- Maaston pinnanmuodostus: Tasaisessa maastossa ajomatka on pitempi kuin epätasaisessa maastossa, mäissä, rinteissä jne.
- Paino: Ajomatka riippuu ajajan painosta.

-
- Lämpötila: Ääriämpötilat lyhentävät ajomatkaa.
 - Huolto: Jos sähköpotkulautaa ladataan oikein ja akku pidetään hyvässä kunnossa, ajomatka on pitempi.
 - Nopeus ja ajotyyli: Ajomatka on pitempi tasaisella nopeudella kuin toistuvilla pysähdyksillä ja liikkeelle lähdöillä, kiihdytyksillä ja jarrutuksilla.

6 Käyttötarkoitus

Sähköpotkulautaa on tarkoitettu kuljettamaan vain yhtä henkilöä, jonka ikä on vähintään 14 vuotta ja enimmäispaino 120 kg. Kahden henkilön oleminen potkulaudan päällä voi vaurioittaa potkulaudan moottoria, eikä takuu korvaa vaurioita.

Muut sähköpotkulaudan sallitun käytön tiedot on määritetty osiossa ("10. Parametrituettelo"). Tärkeää: sähköpotkulautaa saa käyttää ainoastaan hyvässä näkyvyysolosuhteissa ja vain, jos sähköpotkulaudan vakauden edellyttämät fyysiset ehdot täyttyvät (esimerkiksi, ei yhdellä jalalla / ei huumeiden tai alkoholin vaikutuksen alaisena). Kun sähköpotkulautaa käytetään, käyttäjän on käytettävä henkilönsuojaimia, jotka on määritetty osiossa ("14. Varoitukset" > 14.2 "Valmistelu").

7 Turvallisuusohjeet

Suosittellemme aina käyttämään kypärää ja suojavarusteita, kuten kyynärpää-, polvi- ja rannesuojia, henkilökohtaisen turvallisuuden varmistamiseksi.



Muista lisäksi lukea käyttöopas huolellisesti, niin että tiedät, miten potkulaudalla ajo on turvallista ja hauskaa.

Sinun vastuullasi on tuntee kaikki omaa maatasi koskevat määräykset ja noudattaa niitä. Jos omassa maassasi ei ole tätä sähköpotkulautaa koskevia määräyksiä, huolehdi omasta ja muiden turvallisuudesta.

Huomioi lisäksi muut ihmiset. Aja aina turvallisesti ja vain nopeudella, joka mahdollistaa turvallisen jarrituksen milloin tahansa. Aja aina mahdollisimman turvallisesti.

Jos lainaat sähköpotkulautaa ystäville ja perheenjäsenille, varmista, että he käyttävät asianmukaisia suojavarusteita ja tietävät, miten laudalla ajetaan.

Tarkasta ennen sähköpotkulaudalla ajamista, että kaikki osat toimivat tarkoitetulla tavalla. Jos havaitset löystyneitä osia, epänormaalia melua, akunkeston heikkenemistä jne., ota yhteyttä jälleenmyyjään tuotteen huoltoa ja takuuta varten. Älä yritä korjata sähköpotkulautaa itse.

Tarkasta takapyörä, takajarru ja jarrutyyny näiden käyttöohjeiden osion 8 kunnossapitotietojen mukaan. Sähköpotkulautaa voi muuttua epävakaa, jos takajarru on epäsymmetrinen tai löysällä. Tämä johtuu siitä, että jarrutyynyn ja takapyörän etäisyys on liian pieni, mikä voi aiheuttaa takapyörän jumitumisen.

Vältä käyttämästä liian paljon voimaa tai astumasta takalokasuojan päälle. Tämä voi saada lokasuojan irtoamaan tai vioittaa lokasuojaa kannattelevaa joustaa.

Vältä käyttämästä liian paljon voimaa takalokasuojaan, äläkä koskaan käytä sitä jarruna. Tämä voi aiheuttaa lokasuojan irtoamisen tai vioittaa lokasuojaa kannattelevaa joustaa.

Tämän tuloksena jarrutyyny koskettaa jatkuvasti pyörää ja moottorin lämpötila nousee lisävastuksen vuoksi. Takapyörä voi lisäksi löystyä, jos jarru on jatkuvasti jarrutusasennossa.

Vältä jatkuvaa jarrutusta. Tämä aiheuttaa paitsi pyörien kulumisen myös ylikuumentumista. Se pehmentää kumia, eikä se tarjoa enää samaa pitoa tiehen kuin tavallisesti. Älä kosketa rengasta jarrituksen jälkeen.

Jos kuulet epätavallisia ääniä tai huomaat kitkaa, kun sähköpotkulauta kytketään päälle, laakeri voi olla vioittunut. Kulunut laakeri voi ilmetä jopa ohjaustangon voimakkaana tärinänä. Tällaisessa tapauksessa katso kunnossapito-osio tai ota yhteyttä jälleenmyyjäsi, sillä laakeri pitää vaihtaa ja/tai ohjaustanko tarkastaa ja säätää.

Aja sähköpotkulaudalla vain kuivalla pinnalla, muutoin ajoturvallisuus ja jarrutusteho voivat vaarantua ja moottori tai laakerit voivat vioittua.

Lopeta ajaminen, kun näyttöön ilmestyy ilmoitus ”Akkuvirta vähissä”. Sähköpotkulauta liikkuu silloin vain hitaasti eikä sillä ole samaa vetopitoa kuin normaalisti, eikä sähköjarru toimi. Tällaisessa tapauksessa käytä takajarrua pysäyttämään potkulauta. Astu pois potkulaudalta heti, kun sen nopeus sallii sen turvallisesti.

Normaalisti toimiva sähköpotkulauta toimii turvallisesti ja hiljaisesti. Jos kuulet melua tai huomaat toiminnan olevan töyssyistä, tarkista pyörät, laakerit ja jarrut. Ota tarvittaessa yhteyttä asiakaspalveluun korjausta ja kunnossapitoa varten.

8 Kunnossapito

Parhaan mahdollisen suorituskyvyn ja käyttökokemuksen saamiseksi on tärkeää huoltaa sähköpotkulaudan pääosat säännöllisesti.

- Akun kunnossapito
- Laakerit, ruuvit, jarrut ja pyörät
- Säilytys ja puhdistus

Sähköpotkulauta vaatii kunnossapitoa, joten lue ja tutustu tähän oppaaseen.

● Akun kunnossapito

Kaikilla akuilla on elinkaari ja niiden suorituskyky heikkenee ajan myötä. Seuraavassa kuitenkin muutamia neuvoja akun kestoajan maksimoimiseksi.

Varmista, että akku ladataan säännöllisesti, vaikka et käyttäisi sähköpotkulautaa pitkään aikaan. Tämän tarkoitus on välttää akun vioittuminen jännitteen oltua liian alhainen pitkän aikaa.

Vältä akun tyhjentämistä kokonaan. Se on parasta ladata silloin, kun varausta on vielä jäljellä. Tämä pidentää akun käyttöikää. Jos akun annetaan jatkuvasti tyhjentyä kokonaan, se vaurioittaa akkua (takuu ei kata väärän käsittelyn aiheuttamaa akun vaurioitumista).

Lisäksi, jos ajat sähköpotkulautaa kylmillä tai hyvin kuumilla alueilla, akunkesto voi olla lyhyempi kuin ajettaessa 15–25 °C:n lämpötiloissa. Tämä ei ole akun toimintahäiriö, vaan normaalia.

Huomio: Jopa täyteen ladatusta akusta voi loppua virta, jos sähköpotkulautaa ei käytetä pitkään aikaan. Voit odottaa täyteen ladatun akun säilyttävän virran 90–120 päivää, kun potkulauta ei ole päällä. Sen jälkeen se purkautuu kokonaan. Jos akku on ladattu vain osittain, tämä ajanjakso on lyhyempi.

Varmista, että akun lämpötila ei nouse yli 50 °C:n tai laske alle miinus 10 °C:n pitkäksi ajaksi. (Esim. älä jätä sähköpotkulautaa kuumaan autoon kesällä, älä heitä akkuja avotuleen jne.) Alhainen lämpötila (esim. nollan alapuolella oleva lämpötila) voi vaurioittaa akun kennoja.

Pidä sähköpotkulauta poissa avotulen tai muiden lämmönlähteiden läheisyydestä, jotta akku ei ylikuumene. Muista lisäksi olla jättämättä sähköpotkulautaa pakkaseen. Sekä liiallinen kuumuus että kylmyys voivat aiheuttaa akun tyhjentymisen.

Käytä vain alkuperäistä laturia tai hyväksyttyä vaihtolaturia, sillä eri akut voivat tarvita tietynlaista laturia. Jos käytät muita latureita, tuote voi vahingoittua.

Älä ylilataa ja tyhjennä akkua.

Varmista, että lataat akun ennen kuin sen varaus on täysin loppu, jotta akun kennot eivät vahingoittuisi. (Takuu ei kata virheellisestä käsittelystä aiheutunutta akkujen vaurioitumista.)

Akkupaketin purkaminen on kiellettyä. Akkupakettia saavat käsitellä vain viralliset huoltokeskukset ja asiantuntijat.

- **Laakerit, ruuvit, jarrut ja pyörät**

Sähköpotkulaudassa on liikkuvia osia, jotka ajan myötä ovat alttiita kulumiselle.

Laakerit ja ruuvit:

Sähköpotkulaudassa on sinetöidyt ja pölynkestävät laakerit, niin ettei voitelua tarvita. Tarkasta laakerit kulumisen varalta säännöllisesti ajoturvallisuuden säilymiseksi. Älä hypi potkulaudalle tai siltä pois, äläkä käytä liikaa voimaa muutoinkaan välttääksesi laakerien vioittumisen. Tämä ei ole kilpasähköpotkulauta.

Varmista, että ruuvit on kiristetty oikein vaaratilanteiden välttämiseksi.

Tarkista ruuvit säännöllisesti ja kiristä ne tarvittaessa.

Jarrut:

Tarkista jarrut kulumisen varalta säännöllisin väliajoin ajoturvallisuuden säilymiseksi. Älä käytä liikaa voimaa jarrun vioittumisen välttämiseksi.

Levyjarrulla varustettu sähköpotkulauta vaatii säätöä ajan myötä. Levyjarru täytyy vaihtaa, kun se on kulunut loppuun. Vältä sähköpotkulaudan käyttämistä, jos jarrut ovat kuluneet. Se on vaarallista ja voi myös vaurioittaa jarruja.

Pyörät:

Tarkasta pyörät kulumisen varalta säännöllisesti ajoturvallisuuden säilymiseksi.

Sähköpotkulaudoissa on erilaisia pyöriä, mutta yleensä niissä on renkaat, joissa on täytettävät sisäkumit ja kiinteät vanteet.

Varmista oikea paine renkaiden täytössä, sillä kovat renkaat kestävät kauemmin.

Jos pyörä vaikuttaa epävakaalta, vaikka ruuvit on kiristetty, laakerit saattavat olla kuluneet ja vaativat vaihtamista



VAROITUS

- Muista varmistaa, että ohjausjärjestelmä on oikein säädetty ja että kaikki liitososat ovat lujasti kiinni ja ehjiä ennen ajamista. Katso ohjaustangon kokoamis- ja turvallisuusohjeet.
- Lue käyttöoppaasta ja varoituksista oikeat käyttö- ja jarrutustekniikat
- Käytä aina kenkiä.
- Suosittelemme aina käyttämään kypärää/suojavarusteita oman turvallisuutesi varmistamiseksi.
- Itselukittuvat mutterit ja muut itselukittuvat kiinnikkeet voivat menettää tehonsa.
- Mitään sähköpotkulaudan osia tai materiaaleja ei saa muuttaa, sähköpotkulaudan muutokset ovat kiellettyjä. Takuu raukeaa, jos niitä tehdään.

● Säilytys ja puhdistus

Jos sähköpotkulauta likaantuu, puhdistu se ainoastaan kostealla liinalla. Älä käytä painepesuria tai juoksevaa vettä, koska ne voivat vahingoittaa tärkeitä osia. Voit myös käyttää hieman hammastahnaa, jos lika on juuttunut. Muista puhdistaa kostealla liinalla tämän jälkeen.

Muista pitää sähköpotkulaudan virta pois päältä kytkettynä sen puhdistuksen aikana ja muista peittää latausliitäntä välttääksesi ongelmat elektroniikan kanssa.

Muista kuivata potkulauta pyyhkeellä, jos se kastuu.

Huomio: Älä käytä alkoholia, bensiiniä, kerosiinia tai muita syövyttäviä ja haihtuvia kemiallisia liuottimia. Nämä saattavat vahingoittaa sähköpotkulaudan ulkopintaa sekä sisäistä rakennetta.







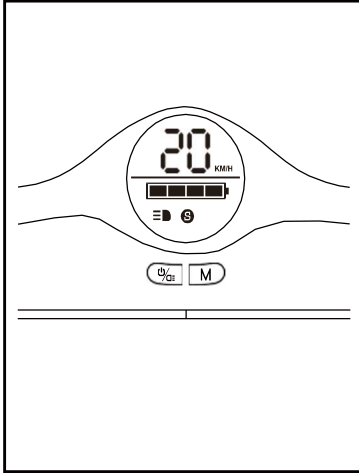

Säilytä sähköpotkulautaa kuivassa ja viileässä paikassa, kun se ei ole käytössä. Vältä sen jättämistä ulos, koska sitä ei ole tarkoitettu säilytettäväksi märissä olosuhteissa. Ei ole myöskään suositeltavaa altistaa sitä suoran auringonvalon aiheuttamalle korkealle lämpötilalle pitkäksi aikaa.

9 Ohjaus

Lue tämä kappale, jotta ymmärrät ohjauksen toiminnan.

Ohjaus ja näyttö



	Virtapainike	Pitämällä 2 sekuntia painettuna kytket päälle / pois päältä.
	Tilapainike	Kun potkulauta on päällä, voit vaihtaa nopeustiloja hidas, keskinopea ja nopea painamalla tätä painiketta
	Akkuvirta	 75–100 % virtaa  50–75 % virtaa  25–50 % virtaa  0–25 % virtaa
	Nopeustaso	Kun kuvake on valkoinen, nopeustila on hidas, enimmäisnopeus on 10 km/t. Kun kuvake on keltainen, nopeustila on keskinopea, enimmäisnopeus on 15 km/t. Kun kuvake on punainen, nopeustila on nopea, enimmäisnopeus on 20 km/t.
	Valotila	Kun kuvake palaa, valot ovat päällä.

Sähköpotkulaudan valot

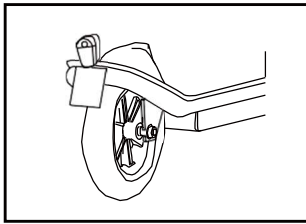
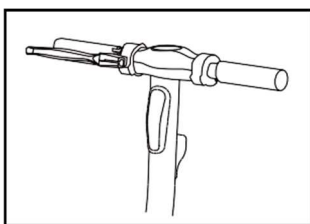

Kytke virta päälle painamalla , etuvalot ja takavalot palavat aina.

Kytke virta pois päältä painamalla , etuvalot ja takavalot sammuvat.

10 Sähköpotkulaudalla ajo

Putoamisvaara harjoittelun aikana. Muista käyttää kypärää ja suojuksia koko ajan.

1. Kytke potkulauta päälle pitämällä virtapainiketta  painettuna 2 sekunnin ajan ja tarkista akkuvirta.

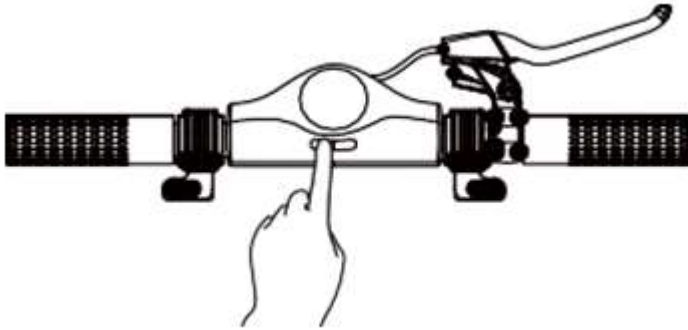

2. Potkulautaa on liikutettava manuaalisesti pitämällä toista jalkaa astinlaudalla ja potkimalla toisella jalalla nopeutta. Kun olet saavuttanut noin 6 km/t nopeuden, käynnistä moottori ja lisää nopeutta painamalla kaasua.

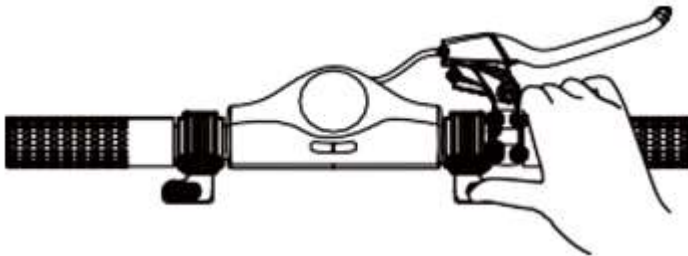

3. Pysäytät ajamisen vapauttamalla kaasun ja laskemalla nopeutta asteittain sähköjarrun avulla. Astu pois potkulaudalta jalka kerrallaan. Ole varovainen. Älä paina sähköpainiketta kovaa ellei ole kyseessä hätätilanne. Sähköjarrun kova painaminen voi aiheuttaa äkillisen pysähtymisen. Tutustu rauhassa jarrun toimintaan.

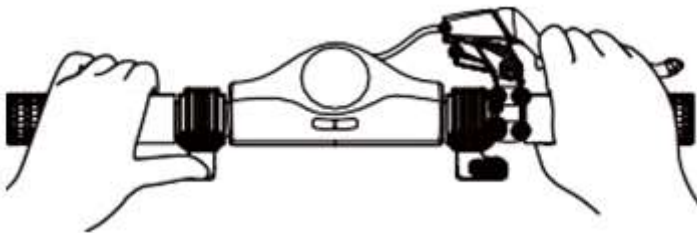

-
4. Kytke potkulauta ajon jälkeen pois päältä pitämällä virtapainiketta  painettuna 2 sekunnin ajan.

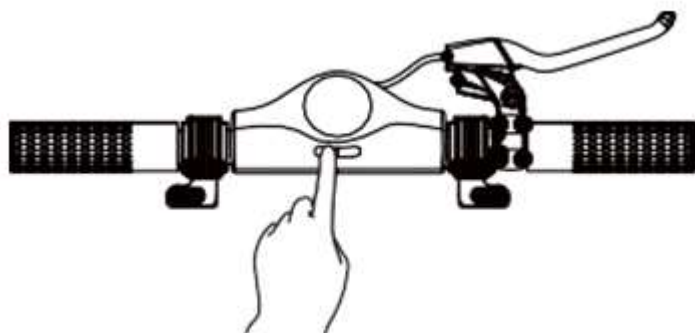

5. Kovalla nopeudella ajettaessa on turvallisuuden takia käytettävä takarumpujarrua. Käytä ohjaustangossa oikealla olevaa käsijarrua.

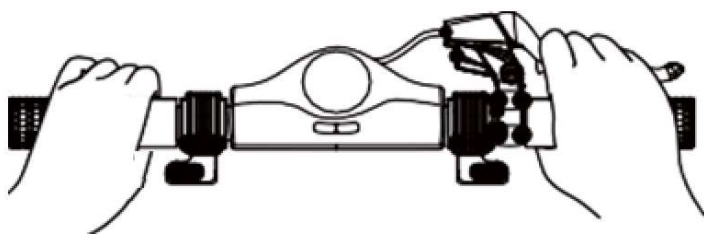

10.1 LED-etuvalo ja -takavallo

Tämä sähköpotkulauta on varustettu LED-lampuilla edessä ja takana. Valot syttyvät automaattisesti, kun potkulauta kytetään päälle. Valot sammuvat automaattisesti, kun sähköpotkulauta kytetään pois päältä.

11 Tekniset tiedot

Parametri		Käyttöalue
Koko	Koko taitettuna (mm)	1175 x 480 x 480
	Koko auki avattuna (mm)	1075 x 480 x 1220
Ominaisuus	Enimmäiskuorma (kg)	120
	Paino (kg)	12,3
Ajaja	Ikä (vuotta)	14+
Sähköpotkulauta	Maksiminopeus (tasaisella ajo) (km/t)	20
	Ajomatka enintään (km)	25
	Maasto	Tasainen ja kuiva pinta
Akku Tyyppi: Li-ion-akku	Nimellisjännite (V)	36
	Syöttöjännite (V)	42
	Akkukapasiteetti (mAh)	7500
Moottori	Moottorin teho (W)	350
	Päästöäänenpainetaso (dB)	Päästöt < 60 dB (A).
Verkkolaite	Nimellinen syöttöjännite (V)	100–240
	Nimellinen lähtöjännite (V)	42
	Nimellisvirta (A)	2
	Latausaika (t)	4,5

Sähköpotkulauta

Malli: SCO-85351 THOR

Tulovirta: 100–240 V, 50/60 Hz, 2 A (maks.)

Antovirta: 42 V  2 A  

Maksimi nopeus: 20 km/t

Paino: 12,3 kg

Valmistusvuosi: 2019

Maksimikuorma: 120 kg

Akku: 36 V / 7,5 Ah

Tehonkulutus: ≤ 350 W

Lataa aina sähköpotkulauta mukana toimitettavan verkkolaitteen avulla: HLT-180-4202000

Denver Electronics International A/S

Omega 5A Soefte DK-8382 Hinnerup

Tanska

www.denver-electronics.com

12 Sähköpotkulaudan turvallinen pysäköinti

Kun olet pysäyttänyt sähköpotkulaudan, nouse pois sen päältä ja paina oikealla jalalla tukijalka alas tukemaan sähköpotkulautaa. Tukijalka sijaitsee sähköpotkulaudan vasemmalla puolella astinlaudan alla.

Ennen ajon jatkamista työnnä tukijalka takaisin ylös, niin että se on samansuuntainen astinlaudan kanssa.

13 Turvallinen kuljetus

Taita sähköpotkulautaa kokoon, älä pudota sähköpotkulautaa kuljetuksen aikana, älä aseta sähköpotkulautaa lähelle avotulta tai räjähtäviä materiaaleja.

14 Varoitukset

14.1 Ajoon liittyvät riskit



VAROITUS

Opettele ensin turvallinen ajo, ennen kuin lisäät sähköpotkulaudan nopeutta.

- Huomiokyvyn laiminlyönti, hallinnan menettäminen ja sääntöjen rikkominen voivat aiheuttaa tapaturmia.
- Nopeus ja ajomatka riippuvat ajajan painosta, maastosta, lämpötilasta ja ajotyylistä.
- Käytä suojakypärää ja -vaatetusta, kun ajat sähköpotkulaudalla.
- Lue käyttöohjeet huolellisesti ennen sähköpotkulaudalla ajoa.
- Varmista, että tämä tuote täyttää paikalliset määräykset/lait ennen potkulaudan käyttämistä.

14.2 Valmistelu

- Lataa ensin akku kokonaan täyteen.
- Käytä kypärää, polvi- ja kyynärpääsuojaus.
- Älä käytä väljää vaatetusta tai avoimia nauhoja, jotka voivat jäädä sähköpotkulaudan pyörien väliin.
- Tutustu jarrun/kaasun toimintaan ennen ensimmäistä ajokertaa.

14.3 Painorajoitus

Painorajoituksen syy:

- ajajan turvallisuuden varmistaminen;
- ylikuormituksesta johtuvan vaurion välttäminen.

Maksimikapasiteetti: 120 kg.

14.4 Ajoturvallisuus

Tässä luvussa keskitytään turvallisuuteen, kokemukseen ja varoituksiin. Ennen ajoneuvon käyttöä lue kaikki asennus- ja käyttöohjeet huolellisesti.



Tutustu ajoneuvoon, ennen kuin käytät sitä, niin osaat pitää sähköpotkulaudan hyvässä kunnossa.

- Noudata kaikkia turvallisuusohjeita, kun ajat sähköpotkulautaa.
- Lapset, vanhukset ja raskaana olevat naiset eivät saa ajaa tätä ajoneuvoa.
- Rajoitetun tasapainoistuin omaavat henkilöt eivät saa ajaa sähköpotkulaudalla.
- Vältä sähköpotkulaudalla ajoa alkoholin tai muiden päihteiden vaikutuksen alaisena.
- Älä kanna mitään esineitä ajon aikana.
- Varmista, että sinulla on selkeä näkyvyys eteenpäin, jotta sähköpotkulaudan ajo on turvallista.
- Ajon aikana jalkojen on oltava aina astinlaudan päällä.
- Sähköpotkulaudalle mahtuu vain yksi henkilö.
- Älä lähde liikkeelle tai pysähdy äkillisesti.
- Lopeta sähköpotkulaudalla ajo, jos törmäät sillä kiinteään esineeseen (kuten seinään tai muuhun rakenteeseen).
- Älä aja hämärissä tai pimeissä paikoissa.
- Sinä ajat sähköpotkulaudalla omalla vastuullasi, me emme ota mitään vastuuta onnettomuuksista tai vahingoista.
- Aja turvallisella nopeudella, joka sallii sinun pysähtyä koska tahansa.
- Pidä sähköpotkulauta riittävän etäällä muista ihmisistä ja vältä törmäykset.
- Ohjaa tasapainoa siirtämällä, nopeat liikkeet voivat aiheuttaa kaatumisen.
- Älä aja sateella tai märällä kelillä. Aja vain kuivalla säällä.
- Vältä esteiden yli ajamista, jos mahdollista, ja vältä lunta, jätää ja liukkaita pintoja.
- Vältä tekstiilien, pienten oksien ja kivien yli ajamista, jos mahdollista.
- Vältä kapeissa paikoissa ajamista tai paikoissa, joissa on esteitä, mikäli mahdollista.
- Sähköpotkulaudan päälle ja pois päältä hyppääminen voi aiheuttaa vaurion, jota takuu ei kata. On olemassa tapaturmavaara. Takuu ei kata ”tempuajosta” johtuvia vammoja ja vahinkoja.

14.5 Lataus

- Varmista, että sähköpotkulauta, laturi ja laitteen tasavirran tuloliitäntä ovat aina kuivia.
- Huomautus: Tämän sähköpotkulaudan lataamiseen saa käyttää VAIN mukana toimitettua HLT-180-420200-laturia, jonka antovirta on seuraava: 42 V, 2 A.
- Eri laturin käyttö voi vaurioittaa laitetta ja aiheuttaa muita vaaroja.
- Käytä verkkolaitetta ja kytke laitteen tasavirtatulo tavalliseen pistorasiaan.

-
- Laturissa ei pala mitään valoa ennen lataamista. Kun se yhdistetään sähköpotkulautaan, syttyy punainen valo ja lataus käynnistyy.
 - Täyteen ladattu. Vihreä valo palaa ja sammuu jonkin ajan kuluttua.
 - Voit nyt lopettaa lataamisen. Ylilataaminen lyhentää akun käyttöikää.
 - Latausprosessi kestää enintään 4,5 tuntia. Älä lataa akkua yli 4,5 tuntia. 4,5 tunnin kuluttua irrota laturi laitteesta ja virtalähteestä. Ylilataaminen lyhentää akun käyttöikää.
 - Tuotetta ei saa ladata pitkiä aikoja.
 - Pidä laitetta aina silmällä latauksen aikana.
 - Laitetta tulee ladata vain 0–45 °C:n lämpötilassa.
 - Kun lataus tapahtuu tätä alemmissa tai korkeammissa lämpötiloissa, on olemassa vaara, että akun suorituskyky laskee. Se aiheuttaa silloin mahdollisen tapaturmien ja omaisuusvahinkojen vaaran.
 - Laitetta tulee säilyttää ja ladata avoimessa, kuivassa paikassa poissa syttyvien materiaalien luota.
 - Laitetta ei saa ladata suorassa auringonvalossa tai avotulen läheisyydessä.
 - Laitetta ei saa ladata heti käytön jälkeen. Anna laitteen jäähtyä tunnin ajan ennen sen lataamista.
 - Laite on yleensä osittain ladattu, kun se toimitetaan tehtaalta. Laitetta tulee pitää osittain ladattuna, kunnes sitä käytetään.
 - Anna sähköpotkulaudan jäähtyä ainakin 1 tunnin ennen sen laittamista takaisin pakkaukseensa.
 - Laitetta ei saa jättää altistumaan auringonvalolle auton sisälle.

HUOMIO

Sähköpotkulautaa ei saa käyttää latauksen aikana!

- Akkulaturin LED-merkkivalo palaa punaisena latauksen aikana.
- Laturin LED-merkkivalo palaa vihreänä, kun latausprosessi on valmis.
- Latauksen jälkeen irrota laturi verkkovirrasta ja sähköpotkulaudasta.

HUOMIO

Kytke sähköpotkulaudan mukana toimitettu tasavirtajohto vain tasavirran tuloliitäntään!

- Älä vie vieraita esineitä tasavirtaliitäntään.

HUOMIO

- Älä poista suojakantta tasavirtaliitännästä!
- Irrota kansi vain sähköpotkulaudan latauksen ajaksi.
- Latauksen jälkeen irrota tasavirtaliitin ja sulje tasavirtaliitäntä taas kannella!



VAROITUS

Varmista, ettei vettä tai muita nesteitä pääse tunkeutumaan sähköpotkulaudan sisäosiin; muussa tapauksessa laitteen elektroniikka/akut voivat vioittua pysyvästi. On olemassa tapaturmavaara.

HUOMIO

- Älä avaa sähköpotkulaudan kotelointia, tämä mitätöi laitteen takuun.

VAROITUS

- Muista käyttää kypärää ja suojavaatteita sähköpotkulaudan käytön aikana.
- Muista lukea käyttöohjeet huolellisesti ennen sähköpotkulaudan käyttöä.
- Sähköpotkulautaa tulee käyttää vain kuivalla ja tasaisella maalla.
- Alle 14-vuotiaat eivät saa käyttää sähköpotkulautaa.

Ota huomioon – kaikkia tuotteita voidaan muuttaa ilman erillistä ilmoitusta. Emme vastaa käyttöoppaan virheistä tai puutteista.

VAROITUS

Litiumakku sisällä.

Ota huomioon – kaikkia tuotteita voidaan muuttaa ilman erillistä ilmoitusta. Emme vastaa käyttöoppaan virheistä tai puutteista.

KAIKKI OIKEUDET PIDÄTETÄÄN, TEKIJÄNOIKEUS DENVER ELECTRONICS INTERNATIONAL A/S

DENVER[®]
denver-electronics.com



Sähkö- ja elektroniikkalaitteet sekä niissä käytettävät paristot sisältävät materiaaleja, komponentteja ja aineita, jotka voivat olla vahingollisia terveydelle ja ympäristölle, jos jättemateriaalia (pois heitettävät sähkö- ja elektroniikkalaitteet sekä paristot) ei käsitellä asianmukaisesti.

Sähkö- ja elektroniikkalaitteet sekä paristot on merkitty alla olevalla rastitun jäteastian symbolilla. Symboli kertoo, ettei sähkö- ja elektroniikkalaitteita tai paristoja saa hävittää kotitalousjätteen mukana, vaan ne on hävitettävä erikseen.

On tärkeää, että loppukäyttäjänä viet käytetyt paristot oikeaan keräyspaikkaan. Tällä tavoin voit varmistaa, että paristot kierrätetään lain mukaan, eivätkä ne vahingoita ympäristöä.

Kaikkiin kaupunkeihin on perustettu keräyspisteitä, joihin sähkö- ja elektroniikkalaitteet sekä paristot voidaan viedä maksutta edelleen toimitettaviksi kierrätysasemille tai muihin keräyspisteisiin tai ne voidaan kerätä suoraan kotoa. Lisätietoja saat kuntasi tekniseltä osastolta.

DENVER ELECTRONICS INTERNATIONAL A/S

Omega 5A, Soefte

DK-8382 Hinnerup Denmark

[facebook.com/denverelectronics](https://www.facebook.com/denverelectronics)

Tietoa akun lataamisesta SCO-85351 THOR

Tärkeää – lue!

Arvoisa asiakas, Toivomme, että uudesta sähköpotkulaudastasi on sinulle paljon iloa.

Sähköpotkulaudan akkua ei ole ladattu täyteen tehtaalla. Akku voi purkautua hitaasti itseksensä, kun sitä ei käytetä.

Jos akku on tyhjentynyt kokonaan, sen uudelleen latautuminen voi olla hidasta, mutta tämä estää akun vioittumisen.

Jos huomaat, että sähköpotkulaudan kytkeminen päälle ei onnistu eikä se näytä latautuvan (laturin valot syttyvät heti vihreinä), toimi seuraavasti.

1. Jätä laturi kytketyksi 6–7 tunniksi. Tällä varmistetaan, että akku latautuu jälleen täyteen (voi kestää 3–4 tuntia, ennen kuin laturi aloittaa normaalin lataamisen).
2. Jos tämä ei ratkaise ongelmaasi, aja sähköpotkulautaa manuaalisesti kytkemättä sen virtaa päälle. Aja sähköpotkulautaa noin 100 m jalkojesi avulla ja kytke sitten laturi. Tällä tavalla etupyörän moottori auttaa aktivoimaan lataustoiminnon ja lataus on taas normaalia. (Täyteen lataus kestää 3 tuntia, jos käytät tätä tapaa)

Kirjoita selaimen osoite: www.denver-electronics.com, jos haluat käyttöohjeen sähköisen version.

VAROITUKSET

Lue käyttöopas ja alla olevat ohjeet kokonaan ennen tuotteen käyttöä.

Tuotenimet: SCO-85351 THOR

Tuotetyyppi: Sähköpotkulauta

Valmistusvuosi: 2019



- Huomautus: Käytä sähköpotkulaudan lataamiseen VAIN mukana toimitettua laturia HLT-180-4202000 ja seuraavaa antojännitettä: 42 V, 2 A.
- Muun laturin käyttäminen saattaa vaurioittaa tuotetta tai aiheuttaa mahdollisia vaaroja.
- Älä koskaan lataa tuotetta ilman valvontaa.
- Tuotteen latausaika ei saa ylittää 4,5 tuntia. Pysäytä lataus 4,5 tunnin kuluttua.
- Tuotteen saa ladata vain 0–45 °C:n lämpötilassa.
- Jos tuote ladataan alhaisemmassa tai korkeammassa lämpötilassa, on olemassa vaara, että akun suorituskyky heikentyy, ja tuote voi vaurioitua tai voi tapahtua henkilövahinko.
- Tuotetta saa käyttää vain –10...+45 °C:n lämpötilassa.
- Jos tuotetta käytetään alhaisemmassa tai korkeammassa lämpötilassa, on olemassa vaara, että akun suorituskyky heikentyy, ja tuote voi vaurioitua tai voi tapahtua henkilövahinko.
- Säilytä tuote 0–35 °C:n lämpötilassa (optimaalinen säilytyslämpötila on 25 °C)
- Lataa ja säilytä tuotetta avoimessa, kuivassa tilassa ja etäällä syttyvistä materiaaleista (ts. materiaaleista, jotka voivat syttyä liekkeihin).
- Älä lataa auringonpaisteessa tai lähellä avotulta.
- Älä lataa tuotetta heti käytön jälkeen. Anna tuotteen jäähtyä yksi tunti ennen lataamista.
- Jos jätät tuotteen toiselle henkilölle esimerkiksi loman ajaksi, sen tulee olla osittain ladattu (20–50 %:n lataus). Ei täyteen ladattu.
- Tuote on osittain ladattu, kun se toimitetaan tehtaalta. Pidä tuote osittain ladatussa tilassa, kunnes sitä käytetään.

DENVER ELECTRONICS INTERNATIONAL A/S

Omega 5A, Soeften, DK-8382 Hinnerup, Tanska

www.denver-electronics.com



EY-vaatimustenmukaisuusvakuutus (konedirektiivi)

Allekirjoittanut

Yrityksen nimi:

DENVER ELECTRONICS INTERNATIONAL A/S

Osoite:

Omega 5A, Soefthen, DK-8382 Hinnerup, Tanska

todistaa, että tämän tuotteen suunnittelu ja valmistus

Tuotteen tuotemerkin nimi:

DENVER

Tuotteen mallinumero:

SCO-85351 THOR

Tuotetyyppi:

Sähköpotkulauta

täyttävät seuraavien direktiivien vaatimukset:

Konedirektiivi 2006/42/EY

Konedirektiivin standardit:

asetuksen 2006/42/EY liite I, EN ISO 12100:2010, EN 60335-1:2012+A11:2014+A13:2017

ja täyttävät siten konedirektiivin olennaiset vaatimukset.

Konedirektiivi 2006/42/EY,

LVD 2014/35/EU

EMC 2014/30/EU

Ilmoituksen allekirjoitukseen ja teknisen dokumentaation kokoamiseen valtuutetun henkilön nimi ja osoite

Sarjanro:

1000-11/19/00001 - 1000-11/19/00400, 1001-11/19/00401 - 1001-11/19/00800,
1002-11/19/00801 - 1002-11/19/01200, 1003-11/19/01201 - 1003-11/19/01600,
1004-11/19/01601 - 1004-11/19/02000, 1005-11/19/02001 - 1005-11/19/02400,
1006-11/19/02401 - 1006-11/19/02800, 1007-11/19/02801 - 1007-11/19/03200,
1008-11/19/03201 - 1008-11/19/03600, 1009-11/19/03601 - 1009-11/19/04000,
1010-12/19/04001 - 1010-12/19/04400, 1011-12/19/04401 - 1011-12/19/04800,
1012-12/19/04801 - 1012-12/19/05200, 1013-12/19/05201 - 1013-12/19/05600,
1014-12/19/05601 - 1014-12/19/06000, 1015-12/19/06001 - 1015-12/19/06400,
1016-12/19/06401 - 1016-12/19/06800, 1017-12/19/06801 - 1017-12/19/07200,
1018-12/19/07201 - 1018-12/19/07600, 1019-12/19/07601 - 1019-12/19/08000,
1020-12/19/08001 - 1020-12/19/08400, 1021-12/19/08401 - 1021-12/19/08800,
1022-12/19/08801 - 1022-12/19/09200, 1023-12/19/09201 - 1023-12/19/09600,
1024-12/19/09601 - 1024-12/19/10000

Täydellinen nimi:

Alfred Blank

Asema:

Toimitusjohtaja

Yritys:

DENVER ELECTRONICS INTERNATIONAL A/S

Osoite:

Omega 5A, Soefthen, DK-8382 Hinnerup, Tanska

Päiväys:

22. joulukuuta 2019