

DENVER®

HD LED TV with DVB-T2/S2/DVB-C and H.265/HEVC Support

Model: LED-3279

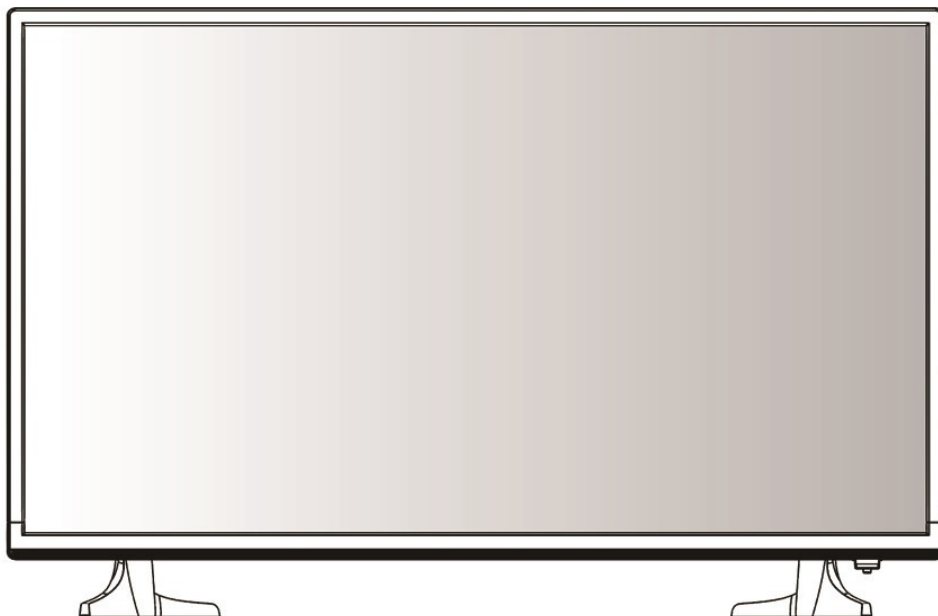

Quick start guide
Kurzanleitung
Guía de inicio rápido
Snelstartgids
Guide de démarrage rapide
Guida rapida
Kvikstartguide
Snabbstartsguide

Full user manual can be found by searching for this model number at
www.denver-electronics.com.

Précautions de sécurité

CONSIGNES DE SÉCURITÉ IMPORTANTES - À LIRE ATTENTIVEMENT AVANT UTILISATION.

Prenez connaissance des consignes de sécurité suivante figurant à l'arrière de la TV.



ATTENTION : AFIN D'ÉVITER UNE DÉCHARGE ÉLECTRIQUE, N'ENLEVEZ AUCUNE VIS DU COUVERCLE, L'APPAREIL NE CONTIENT AUCUN ÉLÉMENT RÉPARABLE PAR L'UTILISATEUR, CONFIEZ TOUTE RÉPARATION À UN TECHNICIEN QUALIFIÉ.



Ce symbole indique la présence d'instructions importantes sur l'utilisation et l'entretien dans la documentation qui accompagne l'appareil.



Ce symbole indique la présence de tensions dangereuses dans l'appareil constituant un risque de choc électrique.

Gardez ce mode d'emploi.

- N'utilisez pas cette TV à proximité de l'eau.
 - Essuyez-la uniquement avec un chiffon légèrement humide.
 - N'obstruez pas les ouvertures de ventilation.
 - Installez l'appareil conformément au guide de prise en main et à ce mode d'emploi.
 - Protégez le cordon d'alimentation pour que personne ne puisse marcher dessus ni l'écraser, en particulier au niveau des fiches et là où elles sortent de la TV.
 - Ne laissez pas le cordon d'alimentation pendre au bord d'une table.
 - Débranchez cette TV pendant les orages ou s'il n'est pas utilisé pendant longtemps.
 -
-



ATTENTION ! AFIN DE RÉDUIRE LE RISQUE D'INCENDIE OU DE DÉCHARGE ÉLECTRIQUE, N'EXPOSEZ PAS CETTE TV À LA PLUIE OU À L'HUMIDITÉ. LA TV NE DOIT PAS ÊTRE EXPOSÉE À DES ÉGOUTTEMENTS D'EAU OU À DES ÉCLABOUSSURES ET NE POSEZ AUCUN OBJET REMPLI DE LIQUIDE SUR LA TV.

REMARQUE : Ne posez pas une flamme nue telle qu'une bougie sur la TV.

Vue de face

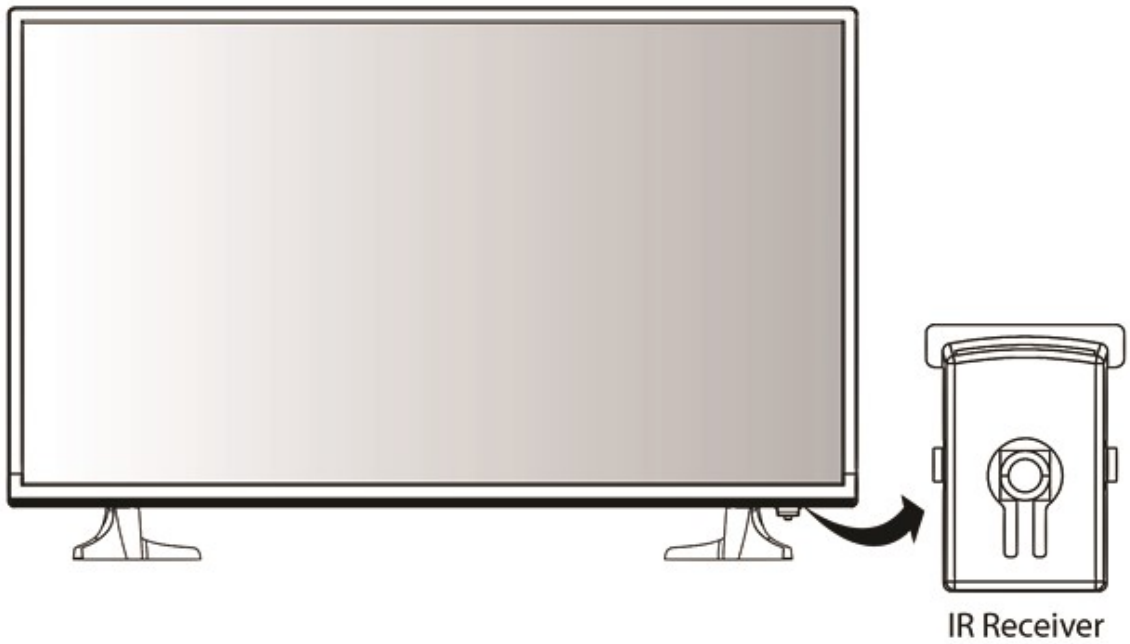

Récepteur IR (éviter les obstructions)

Les fonctions des boutons de la TVV sont décrites ci-dessous

 (Power ON/Standby): Pour allumer/ éteindre le téléviseur

Connexions

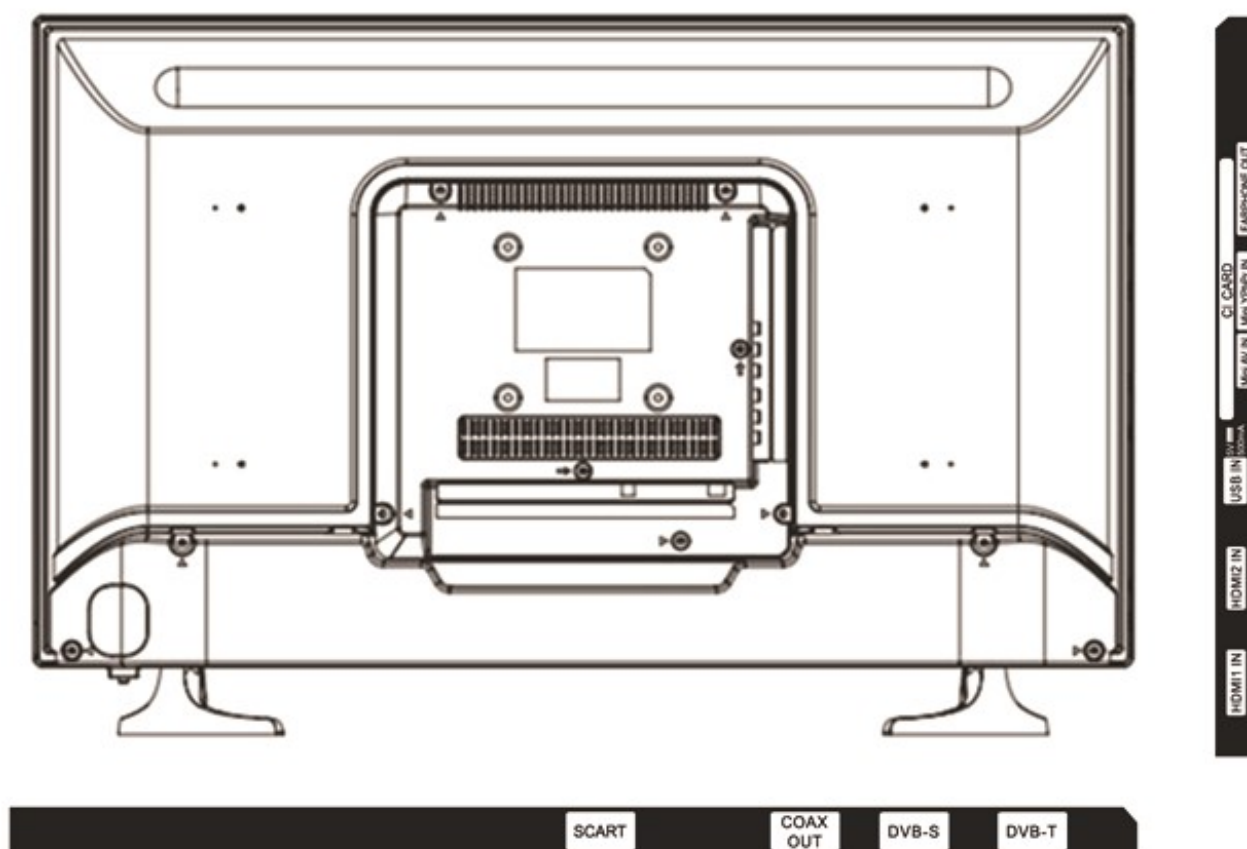

SCART: Branchez-les à une borne de sortie vidéo Péritel (SCART) de DVD

Coax: Sortie numérique vers récepteur AV

DVB-S: Connectez un signal de satellite

DVB-T: Pour brancher fiche de l'antenne sur une prise murale avec le câble coaxial RF

HDMI1/HDMI2: Pour connecter un lecteur DVD/ Blu-ray ou un autre équipement

USB: Pour connecter une clé USB pour contenus multimédia

CI Slot: Emplacement CI

Mini AV: Connectez-le à la borne de sortie audio et vidéo d'un DVD avec un câble de conversion

Mini YPbPr : Connectez-le à la borne de sortie vidéo YPbPr d'un DVD avec un câble de conversion

Earphone : Connectez-le à des écouteurs ou à un autre dispositif audio

Installation des chaînes télé

Ce téléviseur est doté d'un triple tuner.

Pour la télévision numérique terrestre : (DVB-T2 – H.265 HEVC)

Pour la télévision numérique par câble : (DVB-C)

Pour la télévision numérique par satellite : (DVB-S2)

En plus il dispose d'un tuner analogique.

Lorsque vous démarrez le téléviseur pour la première fois, vous accédez au mode première installation où vous pouvez choisir la langue, le pays où vous êtes. Cela se fait à l'aide des touches fléchées gauche/droite.

Une fois ces réglages terminés, appuyez sur la touche OK pour accéder au menu recherche automatique.

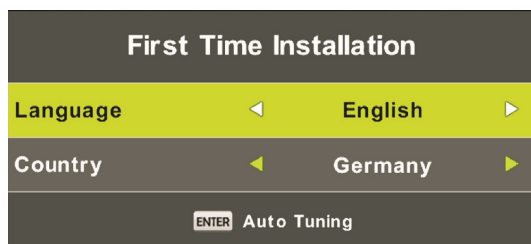

Choix du type de recherche. (TVN numérique, TVA analogique, ou les deux)

Choix du type numérique : DVB-T pour terrestre (si vous avez votre propre antenne sur le toit), DVB-C si vous avez la télévision par câble numérique (dans ce cas, vous devez obtenir les informations DVB-C de votre câblodistributeur) ou DVB-S si vous avez une antenne parabolique.

Si vous utilisez DVB-T, il suffit d'effectuer une recherche automatique pour avoir toutes les chaînes disponibles.

Si vous utilisez DVB-C, vous pouvez effectuer une recherche complète ou une recherche réseau (certains pays exigent cela). Et d'insérer l'ID réseau, la fréquence, le débit de symboles et activer/désactiver LCN (Classement automatique des chaînes).

Si vous utilisez DVB-S, vous devez savoir sur quel satellite votre parabole est orientée pour le choisir dans le menu configuration.

Exemple :

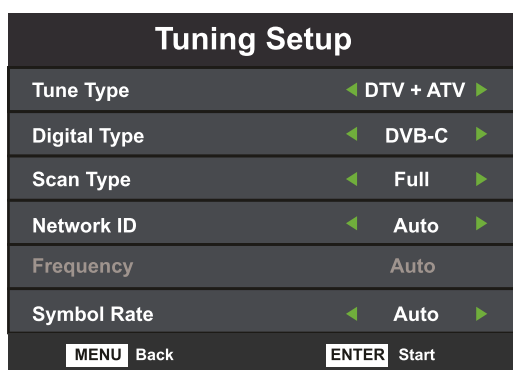

Remarque : le téléviseur est doté d'une interface commune+ (CI+). Cela vous permet d'insérer un module CA + une carte à puce intelligente de votre fournisseur de programmes télé/câblodistributeur afin de pouvoir regarder des chaînes payantes et au choix en dehors de votre forfait. Suivez les indications se

Fixation du support

Remarque : les illustrations ci-dessous ne sont qu'à titre indicatif.

1. Pièces nécessaires pour installer le support (fournies)

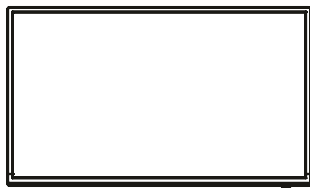

Télévision



Support



Vis (fournies)
4 x BA4 x 15



Avant d'installer le support, veuillez vérifier que vous avez toutes les pièces et qu'il n'y a pas de dégât visible. Si une pièce manque ou paraît endommagée, veuillez contacter le service après-vente.

2. Comment installer le support ?

Placer la télévision à plat sur une surface douce et plate (couverture, mousse, chiffon, etc.) pour éviter tout dommage sur celle-ci.

Mettre le support sur le col de la télévision comme indiqué ci-dessous.

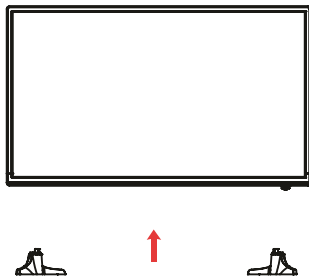

1. Avant de mettre le support, veuillez vous assurer que le sens est correct comme indiqué ci-dessous.
2. Quand vous mettez la télévision sur le support, veuillez vous assurer que le col de la télévision est en position correcte et fixée fermement. Si vous ne fixez pas correctement le support, la télévision sera instable et peut tomber.

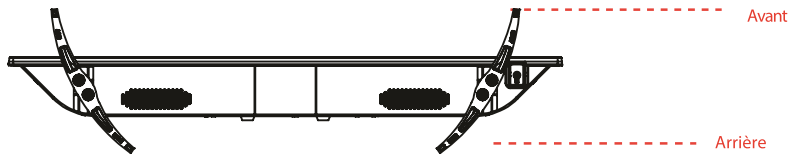

Fixer le support avec les vis fournies.

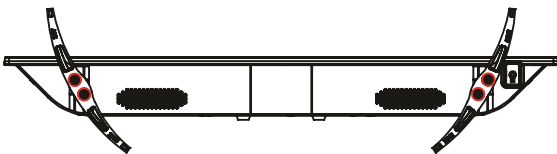

En fixant le support, s'assurer que les vis sont bien serrées. Si les vis ne sont pas bien serrées, la télévision sera instable et pourra même tomber.

3. Avertissements

a) Elle ne peut pas être pivotée d'avant en arrière comme illustré ci-dessous. Le faire peut endommager le support..

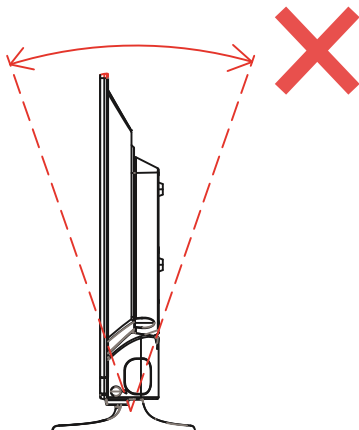

b) Elle ne peut pas être pivotée de gauche à droite comme illustré ci-dessous. Le faire peut endommager le support.

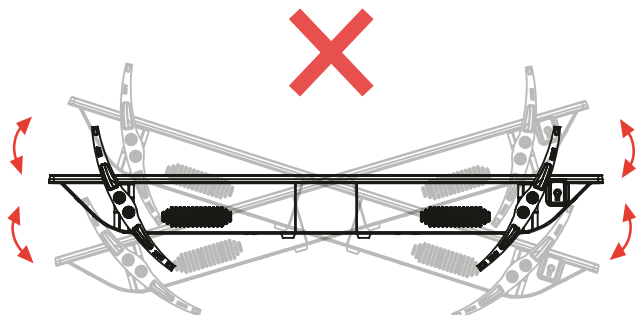

DENVER®

www.denver-electronics.com



Les appareils électriques et électroniques et les batteries contiennent des matériaux, composants et substances qui peuvent nuire à votre santé et à l'environnement si ces déchets ne sont pas traités de façon appropriée.

Les appareils électriques et électroniques et les batteries sont marqués par le symbole de poubelle avec roulettes et une croix dessus, voir ci-dessous. Ce symbole indique que les appareils électriques et électroniques et les batteries doivent être collectés et jetés séparément des ordures ménagères.

En tant qu'utilisateur final, il est important que vous jetiez les batteries usagées dans des centres de collecte appropriés. En mettant en rebus les batteries pour être recyclées conformément à la réglementation vous contribuez à préserver l'environnement.

Dans toutes les villes existent des points de collecte où les appareils électriques et électroniques et les batteries peuvent y être déposés sans frais pour le recyclage. Vous pouvez obtenir des informations supplémentaires auprès des autorités locales de la ville.

Veuillez entrer dans le site: www.denver-electronics.com , puis cliquez sur l'ICÔNE de recherche sur la ligne supérieure du site Web. Entrez le numéro de modèle: LED- 3279.

Maintenant, accédez à page du produit, et la directive rouge est indiquée sous les téléchargements/autres téléchargements.

Plage des fréquences de fonctionnement : VHF
(50MHz ~ 230 MHz), UHF (474MHz ~ 862 MHz)

Puissance de sortie maximale : 45W.

DENVER ELECTRONICS A/S

Omega 5A, Soeften

DK-8382 Hinnerup

Denmark

www.facebook.com/denverelectronics



ENERG Y IJA
енергия · ενεργεια IE IA

DENVER

LED-3279



ENERGIA · ЕНЕРГИЯ
ΕΝΕΡΓΕΙΑ · ENERGIJA
ENERGY · ENERGIE
ENERGI



42.2
Watt

61.6
kWh/annum

81
cm  **32**
inch

2010/1062 - 2020

CE