

VB602 Video Babymonitor Brukermanual



PRODUKTETS FUNKSJONER

Takk for at du valgte denne babymonitoren.

Vårt produkts enkle design gjør at det passer inn i alle typer interiør. Med babymonitoren kan du holde øye med barnet ditt.

Kommunikasjon mellom transmitter og mottaker skjer via radiobølger innen en maksimal rekkevidde på 260 meter (i åpent terreng). Den digitale forbindelsen gir deg en interferensfri overføring. Kameraet er utstyrt med infrarøde LED som tennes automatisk så snart lysforholdene er for svake.

Du kan velge blant åtte forskjellige melodier for å spille av en vuggesang for barnet ditt på apparatet.

Ved hjelp av en to-veis intercom kan du snakke med babyen og berolige den. Takket være et innebygget termometer i transmitteren, kan du til enhver tid sjekke temperaturen på rommet til babyen. Monitoren har et eget, integrert batteri, og dermed kan du alltid ha den med deg. Før du tar i bruk produktet, les sikkerhetsinstruksene nøye og sørg for at monitorens batteri lades helt opp.

FORHOLDSREGLER FØR BRUK

Denne babymonitoren tilfredsstiller alle krav og er i samsvar med alle regler som gjelder for denne type produkter. Når det brukes i samsvar med instruksene som er gitt i denne manualen, er produktet et sikkert produkt.

Les manualen nøye, og merk deg spesielt følgende punkter:

- Installasjonen må utføres av en voksen.
- Produktet er ikke et leketøy. La ikke barna leke med det.
- En babymonitor kan ikke erstatte en voksens tilsyn.
- Ikke plassér kameraet i sengen, eller innenfor barns rekkevidde. Det skal være minst 1 meter mellom kameraet og barnet.
- Hold alle ledninger på god avstand fra barna.
- Ikke bruk babymonitoren i nærheten av vann eller varmekilder.
- Bruk kun laderne som leveres med produktet.
- Ikke berør kontaktene med skarpe ting eller gjenstander av metall.
- Ikke prøv å åpne produktet.

ESKENS INNHOLD



1. Monitor x1
2. Kamera x1
3. Strømadapter x2

PRODUKTOVERSIKT

Monitor

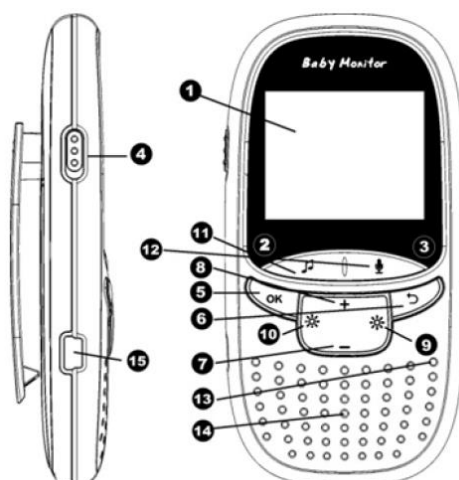

1. LCD-display
2. LED for ladevisning.
3. LED-strømlampe
4. Knapp for å slå av og på
5. Meny/Ok-knapp
6. Tilbake - angre knapp
7. Volumknapp -
8. Volumknapp +
9. Lysstyrke knapp +
10. Lysstyrke knapp -
11. Musikk knapp

12. Knapp for intercom
13. Mikrofon
14. Høytaler
15. Strømkontakt

Kamera

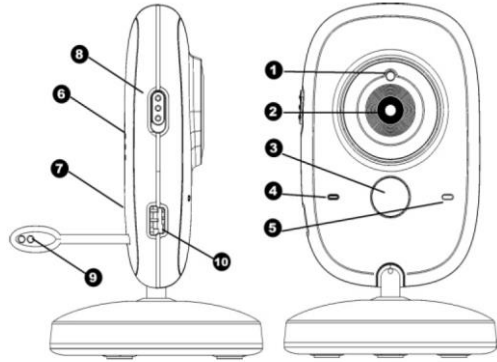

1. Lyssensor
2. Kameralinse
3. Infrarød LED-lampe
4. Power LED
5. Mikrofon
6. Høytaler
7. Knapp for paring
8. Knapp for å slå av og på
9. Temperaturføler
10. Strømkontakt

KOBLE TIL STRØMMEN

Før du installerer kameraet, må du teste utstyret og sjekke at du får inn signalet der kameraet monteres.

Sjekk signalmottaket. Hvis det er nødvendig, må du velge en annen plassering for å få et bedre mottak.

Koble kameraet til strømmen

Koble kameraet til strømmen ved hjelp av den medleverte strømadapteren. Den blå LED-lampen lyser, og indikerer at kameraet er i gang.

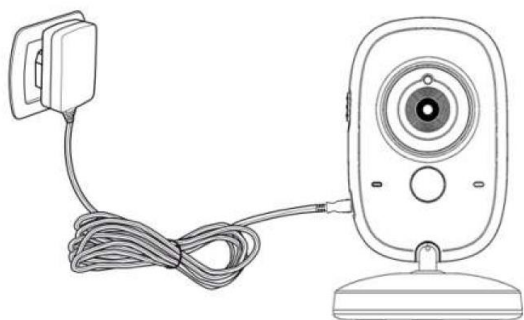

Koble monitoren til strømmen

Koble monitoren til strømmen ved hjelp av den medleverte strømadapteren. Skjermen slås på i noen sekunder og viser batteristatus. Vi anbefaler deg å lade batteriet helt opp før første gangs bruk.



Slå på

Skyv strømbryteren opp både på monitoren og på kameraet for å slå på begge enhetene.

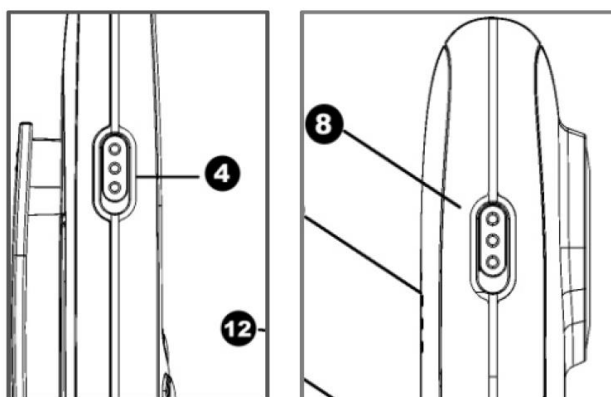

HOVEDSKJERMEN

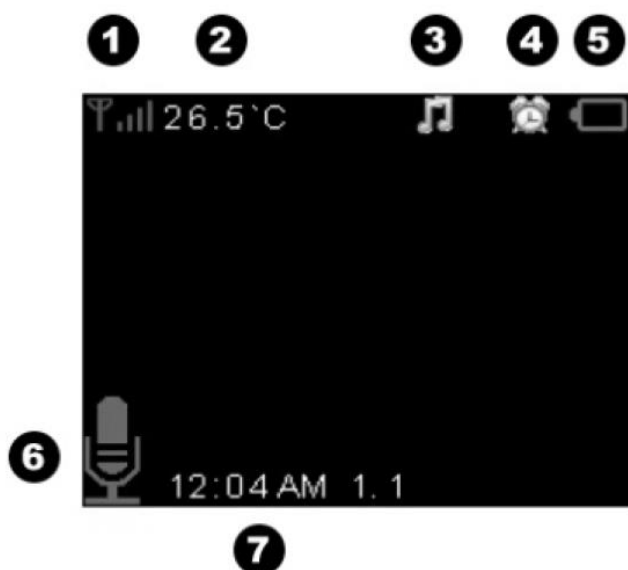

1. Signalstyrke
2. Målt temperatur på barnerommet
3. Avspillingshode for melodien som spilles av
4. Aktivert alarm
5. Visning av batterinivå
6. Aktivert Intercom-funksjon
7. Dato og klokkeslett

HOVEDMENY

For å gå til hovedmenyen, trykk på OK-knappen på monitoren. I denne menyen finner 6 menyalternativer:

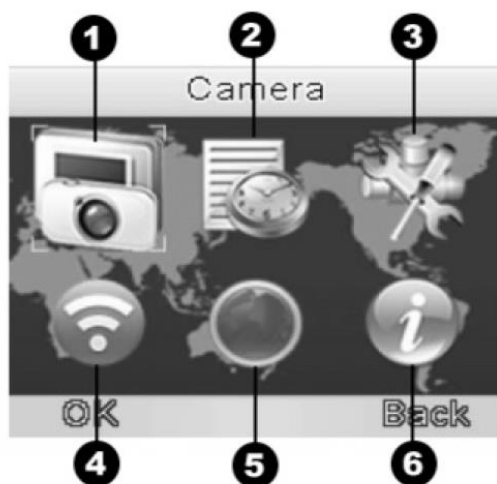





1. Kamera
2. Alarm
3. Innstillinger
4. VOX-innstillinger

5. Språk
6. Informasjon

Trykk på navigeringsknappene ( /  /  / ) for å velge et alternativ.

PARING MED KAMERA

Paringen av kamera og skjerm gjøres på fabrikken. Hvis monitoren ikke er koblet til kameraet, må den pares med kameraet.

1. Trykk på Ok-knappen for å gå til hovedmenyen.
2. Trykk på navigeringsknappene ( /  /  / ) for å velge "kamera"-ikonet.
3. Trykk på /OK-knappen for å gå inn i undermenyen.
4. Trykk igjen på Meny/OK-knappen for å starte opptaket. Du får opp en melding med spørsmål om du vil registrere kameraet på nytt. Velg "JA".



5. Før det har gått 10 sekunder, trykk paringsknappen på kameraet for å pare det med monitoren. Du får en melding som bekrefter at registreringen har lyktes.

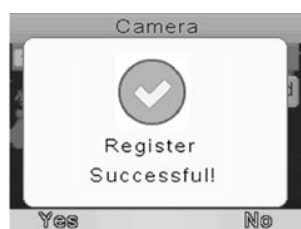

AVSPILLING AV MUSIKK

Trykk på musikkknappen på monitoren for å starte en vuggesang på kameraet. Trykk igjen på musikkknappen for å stoppe melodien.

INTERCOM-FUNKSJON

1. Trykk på mik/intercom-knappen på monitoren, og hold den nede i 3 sekunder for å aktivere intercom-funksjonen. Mikrofon-ikonet vises, og indikerer at mikrofonen er aktivert.
2. Hold mik/intercom-knappen nede til du er ferdig med å snakke. Slipp ikke opp knappen for fort, ellers risikerer du å avbryte samtalen.

VOLUMKONTROLL

Når kameraet er i gang, trykk på volum-knappene på monitoren for å justere lyden fra kameraet.





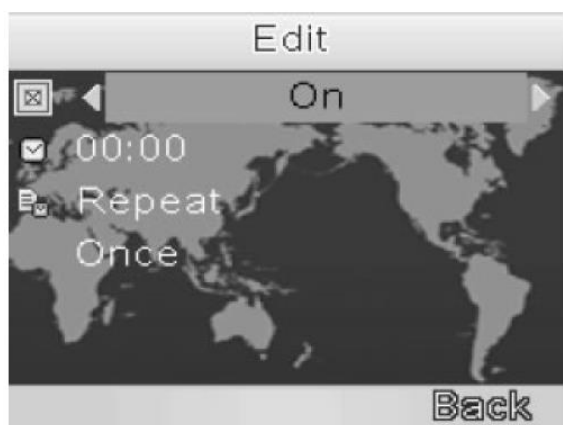

ALARM

Med denne funksjonen kan du stille inn en eller flere alarmer.



Velg alarmtiden du ønsker å endre, og velg "endre" ved å klikke på OK-knappen.







- For å aktivere alarmen, trykk på "Opp"-tasten ().
- For å bytte linje, trykk på "høyre"-tasten ().
- For å stille inn tiden, trykk på "Opp/Ned"-tastene ( / ).
- Trykk på "Venstre/Høyre"-tastene ( / ) for å veksle til minutter.
- Når du har gjort ferdig innstillingene, velg "Ferdig" ved å trykke på OK-knappen.

AVANSERTE INNSTILLINGER

- Dato og klokkeslett: Her kan du definere dato og klokkeslett. Trykk på Ok-knappen for å gå til menyen.



- For å bytte linje, press på “Opp/Ned” (), og trykk på OK-knappen for å velge linjen.
- For å stille inn tiden, trykk på “Opp/Ned”-tastene ().
- Trykk på “Venstre/Høyre”-tastene () for å veksle til minutter.
- For å aktivere sommertid, velg linjen med “Venstre/Høyre” () knappene, og trykk på “Opp/Ned” () for å velge enten “PÅ” eller “AV ”.
- Når du har gjort ferdig innstillingene, velg “Ferdig” for å lagre ved å trykke på OK-knappen.
- Temperaturskala: Celsius- eller Fahrenheitgrader.
- Antiflimring: flimring skyldes kunstig lys. Er du i Europa, bruk 50Hz.
- Display med bakgrunnsbelysning: Juster skjermbelysning og varighet for aktivt tidsintervall.

VOX

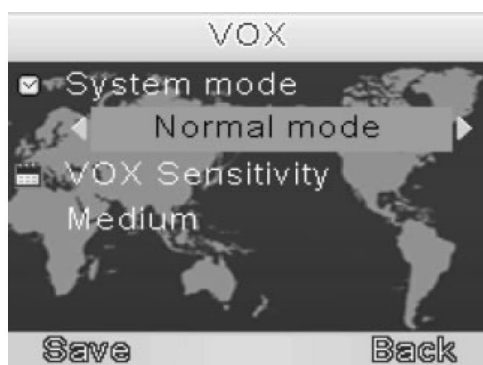

- Systemmodus: Tillat aktivering av VOX-modus. I VOX-modus settes displayet automatisk i slumremodus for å spare batteri. Displayet aktiveres automatisk igjen når lyd detekteres i babyens rom.
- VOX-sensibilitet: Velg VOX-modusen Sensitivity (følsom). Jo mer fintfølende sensoren er, jo fortere vil displayet lyse opp ved den minste lyd.

SPRÅK



Her kan du velge menyspråk. Språkvalg:
Engelsk/Fransk/Spansk/Portugisisk/Italiensk/Tysk

SYSTEMINFORMASJON

Klikker du på ikonet "systeminformasjon", får du opp data om programvaren som er installert i produktet.

RENGJØRING OG VEDLIKEHOLD

- Skal ikke rengjøres med slipende eller korrosive rengjøringsmidler.
- Bruk en lett fuktig klut.
- Bruk ikke spruteflaske siden fuktighet vil skade innsiden av produktet.
- Unngå å ta direkte på kameralinsen.
- Lad opp batteriet helt før du første gangs bruk.
- Batteriet må lades minst en gang hver 3. måned.
- Produktet må ikke installeres hvis batteriet er tomt.
- Unngå fuktig omgivelser for lading.
- Produktet må ikke utsettes for regn.
- Produktet må aldri åpnes pga. fare for elektrisk støt.

This page has been left blank intentionally.

This page has been left blank intentionally.

VB602 Digital video babymonitor Made in PRC

Vennligst merk at vi kan gjøre endringer på alle våre produkter uten forvarsel. Vi tar forbehold om eventuelle feil og mangler i denne manualen.

MED ENERETT, OPPHAVSRETT DENVER ELECTRONICS A/S

DENVER®

www.denver-electronics.com



Elektrisk og elektronisk utstyr og batterier inneholder materialer, komponenter og stoffer som kan være farlige for helse og miljø hvis avfallet (kasserte elektriske og elektroniske produkter og batterier) ikke håndteres riktig.

Elektrisk og elektronisk utstyr og batterier er merket med en søppelbøtte med kryss over, som vist ovenfor. Dette symbolet betyr at elektrisk og elektronisk utstyr og batterier ikke må kastes sammen med annet husholdningsavfall, men skal avhendes separat.

Det er viktig at du som sluttbruker kvitter deg med dine brukte batterier på en korrekt måte. På denne måten kan du være sikker på at batteriene blir resirkulert i henhold til lovverket, og ikke skader miljøet.

Alle byer har egne systemer for avfallshåndtering. Elektrisk og elektronisk utstyr og batterier kan enten leveres inn gratis til gjenvinningsstasjoner og andre innsamlingssteder eller bli hentet direkte fra husholdningene. Du kan få mer informasjon fra de lokale myndighetene i byen din.

Hermed erklærer Inter Sales A/S at radioutstyrstypen VB602 er i overensstemmelse med direktiv 2014/53/EU. EU-overensstemmelseserklæringens fulle tekst kan man finne på følgende internettadresse: www.denver-electronics.com, og klikk deretter på søkeikonet øverst på nettsiden. Legg inn modellnummeret: VB602. Gå deretter til produktsiden, så finner du RED-direktivet under nedlastinger/andre nedlastinger. Operativt frekvensområde:

Maks. utgangseffekt:

DENVER ELECTRONICS A/S

Omega 5A, Soefte
DK-8382 Hinnerup
Danmark

www.facebook.com/denverelectronics