

Manuel d'utilisation du moniteur vidéo bébé VB602



CARACTÉRISTIQUES DU PRODUIT

Merci d'avoir choisi ce moniteur bébé.

Le design sobre de notre produit s'intègre rapidement avec tous les intérieurs et vous permet de garder un œil vigilant sur vos bébés.

La communication entre l'émetteur et le récepteur s'effectue via des ondes radio d'une portée maximale de 260 m (portée en espace dégagé). La connexion numérique fournit une transmission sans interférence. La caméra est équipée de LED infrarouges qui s'allument automatiquement en cas de lumière insuffisante.

Choisissez parmi les huit mélodies intégrées pour jouer une berceuse sur l'émetteur. L'intercommunication bidirectionnelle vous permet de parler et d'apaiser votre bébé. Vous pouvez contrôler la température de la chambre de votre bébé à tout moment grâce au thermomètre intégré à l'émetteur. Le moniteur est alimenté par une batterie portable, Vous pouvez donc toujours l'avoir à portée de la main. Avant d'utiliser ce produit, lisez attentivement les mises en garde d'utilisation et chargez complètement la batterie du moniteur.

PRÉCAUTIONS D'UTILISATION

Ce moniteur bébé répond à tous les besoins et respecte les réglementations concernant ce type de produit. Si vous suivez strictement les instructions données dans ce manuel, vous pourrez utiliser le produit en toute sécurité.

Lisez attentivement ce manuel en portant une attention particulière aux points suivants :

- Un adulte doit installer le produit.
- Ce produit n'est pas un jouet. Ne laissez pas les enfants jouer avec.
- Ce moniteur bébé ne remplace pas la surveillance d'un adulte.
- Ne placez pas la caméra dans le lit ou à portée des enfants. Laissez au moins une distance de 1 mètre.
- Gardez les câbles hors de la portée des enfants.
- N'utilisez pas le moniteur bébé près de l'eau ou d'une source de chaleur.
- Utilisez exclusivement les adaptateurs fournis avec le produit.
- Ne mettez pas les connecteurs en contact avec des objets coupants ou métalliques.
- N'essayez pas d'ouvrir les boîtiers.

CONTENU DE L'EMBALLAGE

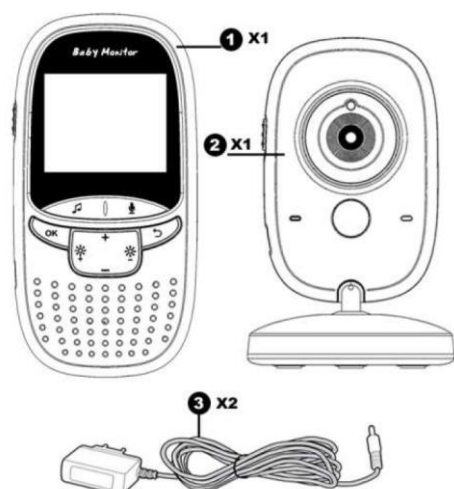

1. 1 moniteur
2. 1 caméra
3. 2 adaptateurs d'alimentation

VUE D'ENSEMBLE DU PRODUIT

Moniteur

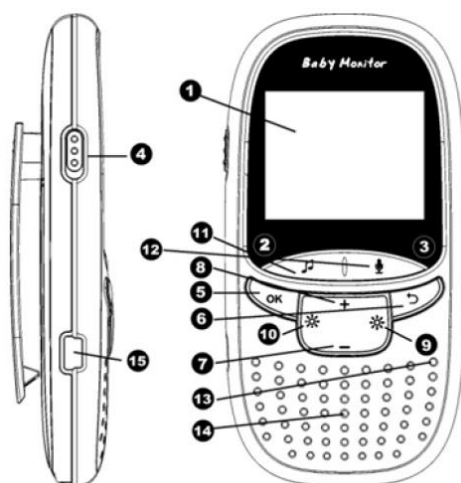

1. Écran LCD
2. Indicateur lumineux de charge.
3. Indicateur lumineux d'alimentation
4. Touche d'alimentation marche/arrêt
5. Touche de menu/OK
6. Touche de retour ou d'annulation
7. Touche de diminution du volume
8. Touche d'augmentation du volume
9. Touche d'augmentation de la luminosité
10. Touche de diminution de la luminosité
11. Touche de musique

12. Touche d'intercommunication
13. Microphone
14. Haut-parleur
15. Connecteur d'alimentation

Caméra

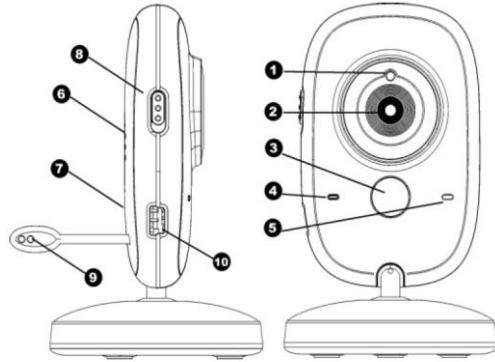

1. Capteur de lumière
2. Objectif de la caméra
3. LED infrarouges
4. Indicateur lumineux d'alimentation
5. Microphone
6. Haut-parleur
7. Touche de couplage
8. Touche d'alimentation marche/arrêt
9. Capteur de température
10. Connecteur d'alimentation

BRANCHEMENT DE L'ALIMENTATION

Avant d'installer la caméra, testez l'appareil pour vérifier que la position d'installation est idéale pour la réception du signal.

Vérifiez la réception du signal. Si nécessaire, déplacez la caméra pour améliorer la réception.

Connecter la caméra à l'alimentation

Connectez la caméra à l'alimentation électrique à l'aide de l'adaptateur électrique fourni. L'indicateur lumineux s'allume en bleu pour indiquer que la caméra est en fonctionnement.

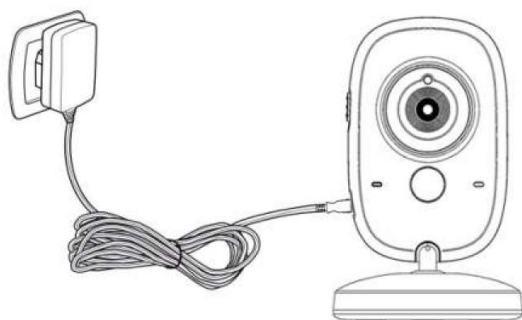

Connecter le moniteur à l'alimentation

Connectez le moniteur à l'alimentation électrique à l'aide de l'adaptateur électrique fourni. L'afficheur s'allumera quelques secondes pour indiquer le niveau de charge de la batterie. Il est recommandé de charger complètement la batterie à la première utilisation.

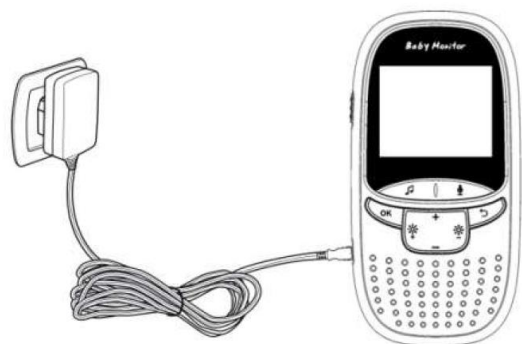

Mise sous tension

Appuyez sur la touche d'alimentation respective sur le moniteur et sur la caméra pour les allumer.

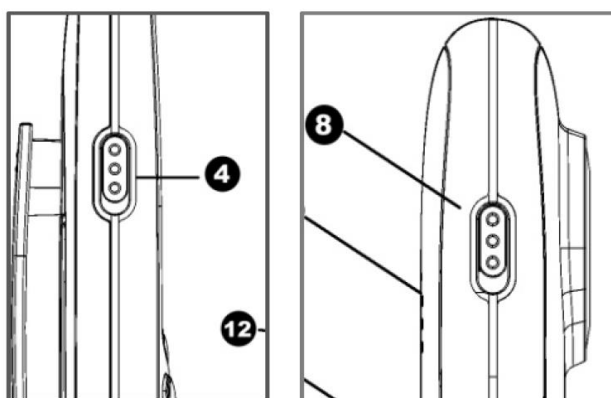

ÉCRAN PRINCIPAL

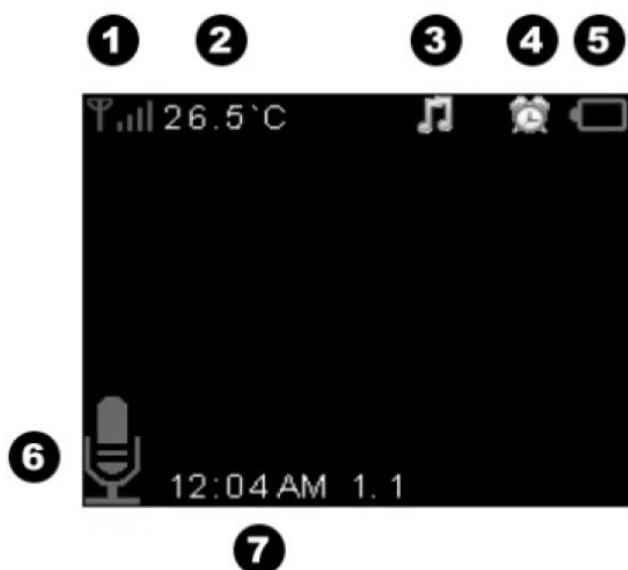

1. Niveau de signal
2. Température relevée dans la chambre de l'enfant
3. Barre de progression de lecture de la mélodie
4. Réveil activé
5. Indicateur de niveau de la batterie
6. Fonction d'intercommunication activée
7. Date et heure

MENU PRINCIPAL

Pour accéder au menu principal, appuyez sur la touche OK sur le moniteur. Ce menu est composé de 6 options de fonction :

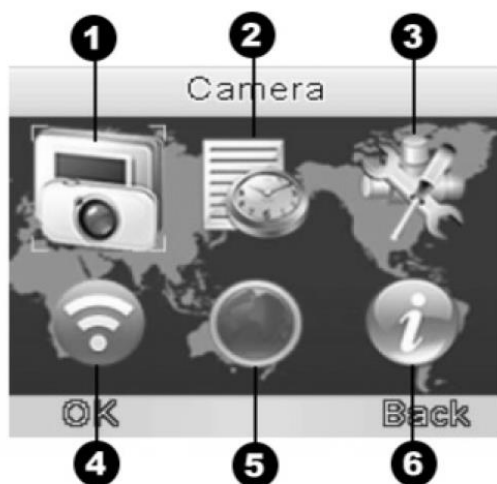





1. Caméra
2. Réveil
3. Paramètres
4. Paramètres de voix

5. Langues
6. Informations

Appuyez sur les touches de navigation ( /  /  / ) pour sélectionner une option.

COUPLAGE AVEC LA CAMÉRA

L'afficheur et la caméra sont couplés d'origine en usine. Si le moniteur est déconnecté de la caméra, coupez à nouveau le moniteur avec la caméra.

1. Appuyez sur la touche OK pour accéder au menu principal.
2. Appuyez sur les touches de navigation ( /  /  / ) pour sélectionner l'icône de la caméra.
3. Appuyez sur la touche OK pour accéder au sous-menu.
4. Réappuyez sur la touche de menu/OK pour démarrer l'enregistrement. Un message vous invitant à confirmer la réinscription de la caméra apparaît. Sélectionnez « OUI ».



5. Dans les 10 secondes qui suivent, appuyez sur la touche de couplage sur la caméra pour effectuer le couplage au moniteur. Un message vous confirmant que l'inscription a bien réussi apparaît.

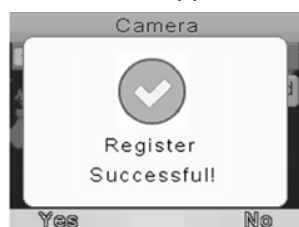

JOUER DE LA MUSIQUE

Appuyez sur la touche de musique sur le moniteur pour jouer une berceuse sur la caméra. Réappuyez sur la touche de musique pour arrêter la mélodie.

FONCTION D'INTERCOMMUNICATION

1. Appuyez longuement sur la touche du microphone/intercommunication pendant 3 secondes pour activer la fonction d'intercommunication. L'icône d'un microphone, vous indiquant que le microphone est activé, s'affiche.
2. Gardez la touche du microphone/intercommunication enfoncée tant que vous n'avez pas terminé de parler. Ne relâchez pas trop rapidement la touche de manière à ne pas interrompre la conversation.

RÉGLAGE DU VOLUME

La caméra étant en fonctionnement, appuyez sur les touches du volume du moniteur pour régler le volume audio de la caméra.





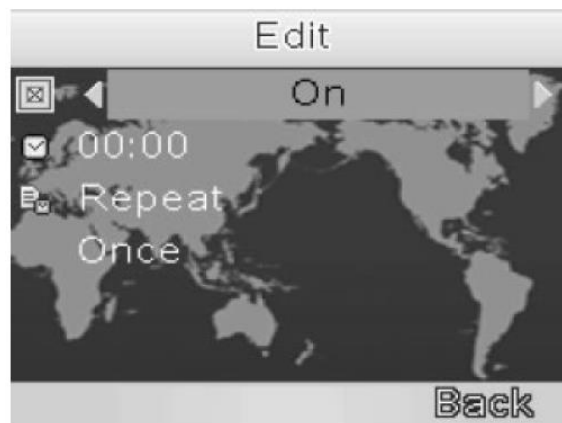

RÉVEIL

Cette fonction vous permet de définir une ou plusieurs minuterie de réveil.



Sélectionnez une minuterie de réveil que vous souhaitez modifier, puis sélectionnez « Modifier » en appuyant sur la touche OK.



- Pour activer le réveil, appuyez sur la touche de navigation vers le haut ().
- Pour passer à la ligne suivante, appuyez sur la touche de navigation vers la droite ().
- Pour modifier l'heure, appuyez sur les touches de navigation vers le haut/bas ( / ).
- Pour passer au minutes, appuyez sur les touches de navigation vers la gauche/droite ( / ).
- Une fois les modifications terminées, sélectionnez « Terminé » en appuyant sur la touche OK.

PARAMÈTRES AVANCÉS

- Date et heure : cette option vous permet de régler la date et l'heure. Appuyez sur la

touche OK pour accéder au menu.



- Pour changer de ligne, appuyez sur la touche de navigation vers le haut/bas (⬆️ / ⬇️), puis appuyez sur la touche OK pour sélectionner la ligne.
- Pour modifier l'heure, appuyez sur les touches de navigation vers le haut/bas (⬆️ / ⬇️).
- Pour passer au minutes, appuyez sur les touches de navigation vers la gauche/droite (⬅️ / ➡️).
- Pour activer l'heure d'été, sélectionnez la ligne à l'aide des touches de navigation vers la gauche/droite (⬅️ / ➡️), puis appuyez sur les touches de navigation vers le haut/bas (⬆️ / ⬇️) pour basculer entre « Marche » ou « Arrêt ».
- Une fois les modifications terminées, sélectionnez « Terminé » en appuyant sur la touche OK pour l'enregistrement.
- Échelle de température : degrés Celsius ou Fahrenheit.
- Anti-scintillement : le scintillement de l'image est dû à la lumière artificielle. En Europe, utilisez la fréquence de 50 Hz.
- Rétroéclairage de l'écran : définissez la lumière de l'écran et la durée d'activité.

VOIX

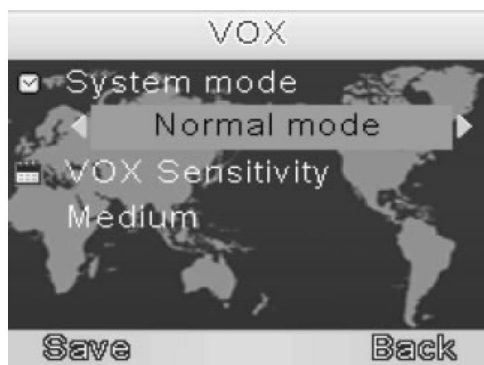

- Mode système : l'option permet d'activer le mode VOIX. Le mode VOIX activera automatiquement le mode veille de l'écran pour économiser la batterie. L'écran se réactivera automatiquement, si un bruit est détecté dans la chambre de bébé.
- Sensibilité VOIX : l'option permet d'ajuster la sensibilité du mode VOIX. Plus la sensibilité est élevée, plus l'écran se réactivera au moindre bruit.

LANGUES



L'option vous permet de sélectionner la langue des menus. Les langues disponibles sont : Anglais, Français, Espagnol, Portugais, Italien, Allemand

INFORMATIONS SYSTÈME

L'icône des informations système permet d'accéder aux données du logiciel installé dans le produit.

NETTOYAGE ET ENTRETIEN

- N'utilisez pas des matériaux abrasifs ou corrosifs.
- Utilisez un chiffon doux légèrement humide.
- N'utilisez pas des produits en aérosol, car vous risquez d'endommager l'intérieur du produit.
- Évitez le contact direct avec l'objectif de la caméra.
- À la première utilisation, chargez entièrement la batterie.
- Rechargez la batterie au moins une fois tous les 3 mois.
- N'installez pas le produit avec une batterie déchargée.
- Rechargez la batterie en la tenant à l'écart de l'humidité.
- N'exposez pas le produit à la pluie.
- N'ouvrez jamais le boîtier pour éviter tout risque d'électrocution.

This page has been left blank intentionally.

This page has been left blank intentionally

Moniteur bébé vidéo numérique VB602. Fabriqué en Chine.

Remarque - Tous les produits sont susceptibles d'être modifiés sans préavis. Ce document est établi sous toute réserve d'erreur ou d'omission.

TOUS DROITS RÉSERVÉS, COPYRIGHT DENVER ELECTRONICS A/S

DENVER®

www.denver-electronics.com



Les appareils électriques et électroniques et les batteries contiennent des matériaux, composants et substances qui peuvent nuire à votre santé et à l'environnement si ces déchets ne sont pas traités de façon appropriée.

Les appareils électriques et électroniques, ainsi que les piles, sont marqués du symbole d'une poubelle barrée, comme illustré ci-dessus. Ce symbole indique que les appareils électriques et électroniques et les batteries doivent être collectés et jetés séparément des ordures ménagères.

En tant qu'utilisateur final, il est important que vous jetiez les batteries usagées dans des centres de collecte appropriés. En mettant au rebut les batteries pour être recyclées conformément à la réglementation, vous contribuez à préserver l'environnement.

Des points de collecte existent dans toutes les villes où des appareils électriques et électroniques et des batteries peuvent être déposés sans frais en vue de leur recyclage. Vous pouvez obtenir des informations supplémentaires auprès des autorités locales de la ville.

Par la présente, Inter Sales A/S déclare que l'équipement radioélectrique du type VB602 est conforme à la directive 2014/53/EU. Le texte intégral de la déclaration de conformité UE est disponible à l'adresse Internet suivante :

www.denver-electronics.com, et cliquez sur l'icône de recherche situé en haut de la page. Numéro de modèle : VB602. Entrer dans Allez à la page du produit, les directives se trouvent dans Téléchargements/ Autres téléchargements.

Plage de fréquence de fonctionnement :

Puissance de sortie maximale :

DENVER ELECTRONICS A/S

Omega 5A, Soeften

DK-8382 Hinnerup

Danemark

www.facebook.com/denverelectronics