

DENVER®



BTL-70

Manuale d'uso

www.denver-electronics.com

Prima di utilizzare questo prodotto, leggere attentamente questo manuale di istruzioni per un utilizzo ottimale.

Panoramica del prodotto e controllo remoto

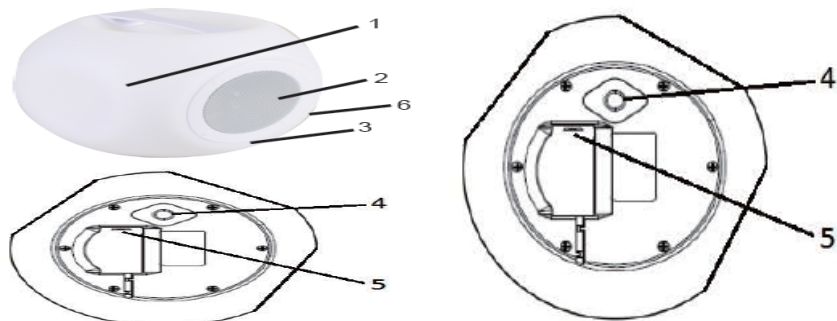

1	Spia LED	4	Tasto accensione/spegnimento e cambio colore (tenere premuto per accendere o spegnere l'unità, premere brevemente per cambiare il colore)
2	Altoparlante	5	Porta di carica USB
3	Indicatore LED della carica	6	Sensore remoto

Telecomando

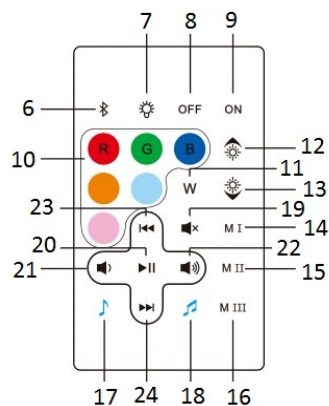

No	Funzione	Operazione
6	Connessione/Disconnessione Bluetooth	Premere brevemente per la disconnessione Bluetooth per accedere alla modalità di abbinamento.
7	Luce accesa/spenta	Premere brevemente per accendere/spegnere la luce
8	Spegnimento (standby)	Per spegnere l'alimentazione
9	Accensione (valida solo quando l'altoparlante è in modalità standby)	Per accendere l'alimentazione

10	Selezione del colore	Per selezionare la luce colorata
11	Luce bianca	Per passare alla luce LED di colore bianco
12	Aumentare la luce (valido solo per luce R/V/B)	Premere brevemente per aumentare la luminosità della luce
13	Diminuisci la luce (valido solo per luce R/V/B)	Premere brevemente per ridurre la luminosità della luce
14	Modalità luce 1	Luce cangiante
15	Modalità luce 2	Luce cangiante con luminosità variabile della luce
16	Modalità luce 3	Luce cangiante con flash rapido
17	Una luce colorata che balla al suono di musica	Utilizzare una luce colorata a LED con la musica, premere brevemente per cambiare con un altro colore
18	Luce multicolore che balla al suono di musica	Utilizzare la luce colorata a LED multicolore con la musica
19	Disattivazione altoparlante	Premere brevemente per attivare o disattivare l'audio
20	Riproduzione/Pausa	Premere brevemente per mettere in pausa la musica o riprendere la riproduzione musicale
21	Diminuzione del volume	Premere a lungo per abbassare il volume
22	Aumento del volume	Premere a lungo per aumentare il volume
23	Branco precedente	Premere brevemente per saltare alla traccia precedente
24	Traccia successiva	Premere brevemente per passare alla traccia successiva

Il telecomando include la batteria (1 batteria al litio CR2025/32). Quando la batteria è scarica, sostituirla come indicato di seguito.

1. Estrarre il vassoio della batteria dal relativo vano del telecomando.
2. Inserire una nuova batteria a bottone CR2025/32 nel vassoio, secondo la polarità indicata.
3. Chiudere il vassoio della batteria.

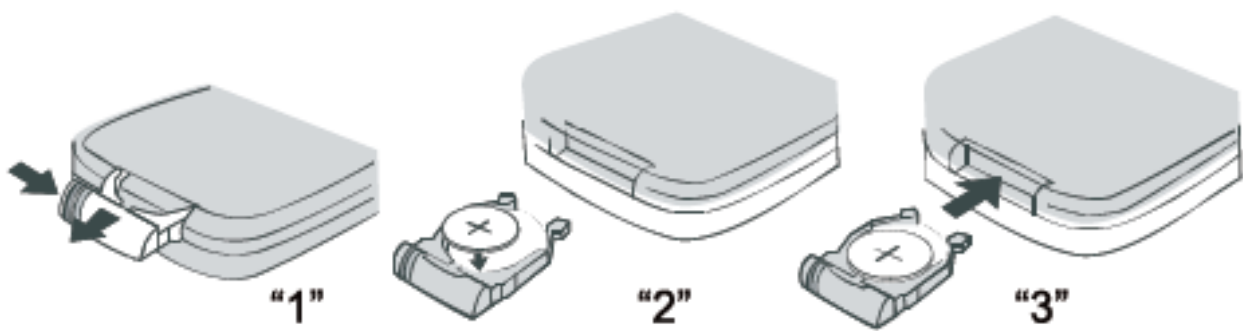

ISTRUZIONI PER L'USO

Caricamento dell'altoparlante

Per prestazioni ottimali, caricare completamente l'altoparlante prima del primo utilizzo.

1. Collegare il cavo di ricarica USB (in dotazione) alla porta di ricarica 5 VCC dell'altoparlante e inserire l'altra estremità in una porta sul computer o collegarla a una fonte di alimentazione simile.
2. Il LED rosso si illumina per indicare che la batteria è in carica. Il LED rosso si spegne quando la batteria è completamente carica. Occorrono circa 4-5 ore per caricare la batteria.

Accendere/Spengere l'altoparlante

Premere e tenere premuto il pulsante di accensione per 2-4 secondi fino a quando non si sente il tono di indicazione. La luce LED si accende e lampeggia e l'altoparlante è ora acceso ed entra in modalità di abbinamento.

Tenere premuto il pulsante di accensione per 2-4 secondi per spegnere l'altoparlante.

Attivare l'altoparlante sulla modalità di abbinamento Bluetooth

1. Premere e tenere premuto il pulsante di accensione per 2-4 secondi fino a quando non si sente il tono di indicazione.
2. La luce LED si accende e lampeggia e l'altoparlante è ora acceso ed entra in modalità di abbinamento.

(Nota: l'altoparlante può riconnettersi automaticamente all'ultimo dispositivo a cui è stato abbinato)

Abbinare l'altoparlante con il dispositivo Bluetooth

L'altoparlante può trasmettere l'audio in modalità wireless da qualsiasi dispositivo abilitato Bluetooth entro una distanza di 8,2-10 metri. Basta seguire semplicemente i passaggi seguenti.

1. Premere e tenere premuto il pulsante di accensione per 2-4 secondi fino a quando non si sente il tono di indicazione.
2. La luce LED si accende e lampeggia e l'altoparlante è ora acceso ed entra in modalità di abbinamento.
3. Attivare la funzione Bluetooth sul dispositivo (come cellulare, tablet o computer).
4. Il dispositivo Bluetooth cerca vari dispositivi Bluetooth.
5. Il nome di abbinamento di questo altoparlante è **Denver BTL-70**. Selezionare il nome dell'altoparlante da abbinare al dispositivo.
6. Se necessario, inserire la password "0000" per confermare l'abbinamento.
7. Una volta abbinato correttamente, si può udire un tono di indicazione.
8. Se non si riesce ad abbinarlo entro l'intervallo di tempo o si desidera abbinarlo con un nuovo dispositivo, ripetere i passaggi sopra descritti.

Selezionare e riprodurre la traccia preferita sul dispositivo Bluetooth, quindi la musica viene riprodotta sull'altoparlante.

Ascolto di musica in modalità wireless

Assicurarsi che il dispositivo Bluetooth (iPhone, tablet o altro smartphone) sia accoppiato con l'altoparlante. Quando il dispositivo Bluetooth è collegato all'altoparlante, riprodurre la musica sul dispositivo Bluetooth e ascoltare la musica attraverso questo altoparlante.

Risoluzione dei problemi

Problema	Possibile causa	Soluzione
Basso livello sonoro	Il volume dalla sorgente (tablet, telefono cellulare, laptop, ecc.) è troppo basso. La batteria si sta esaurendo.	Regolare il volume della sorgente. Caricamento della batteria.
Suono distorto	La batteria si sta esaurendo.	Caricamento della batteria.
Nessun suono.	La sorgente (tablet, telefono cellulare, laptop, ecc.) è disattivata. L'altoparlante è spento. Il volume dalla sorgente è abbassato. La musica dalla sorgente è in pausa.	Accendere la sorgente. Spegnere l'altoparlante. Regolare il volume della sorgente. Riprendere la riproduzione della musica sulla sorgente.

Cura e manutenzione

Pulire l'unità con un panno morbido inumidito per spolverare. Non usare mai sostanze chimiche o abrasivi aggressivi.

Conservare in un luogo fresco e asciutto, lontano da umido o bagnato.

DENVER®

www.denver-electronics.com



Le apparecchiature elettriche ed elettroniche e le batterie incluse contengono materiali, componenti e sostanze che possono essere pericolose per la salute e per l'ambiente nel caso in cui il materiale di scarto (apparecchiature elettriche ed elettroniche e batterie) non venisse gestito correttamente.

Le apparecchiature elettriche ed elettroniche e le batterie sono contrassegnate con il simbolo del cestino barrato (vedere di seguito). Questo simbolo indica che le apparecchiature elettriche ed elettroniche e le batterie non devono essere smaltite separatamente e non con gli altri rifiuti domestici.

È importante inviare le batterie usate alle strutture appropriate e indicate. In questo modo le batterie saranno riciclate secondo la normativa e non danneggeranno l'ambiente.

Tutte le città hanno creato stazioni di riciclaggio, siti di smaltimento o punti di raccolta porta a porta dove è possibile conferire gratuitamente le apparecchiature elettriche ed elettroniche e le batterie. Ulteriori informazioni sono disponibili presso l'ufficio tecnico municipale.

Il produttore, Inter Sales A/S, dichiara che il tipo di apparecchiatura radio BTL-70 è conforme alla direttiva 2014/53/EU. Il testo completo della dichiarazione di conformità EU è disponibile al seguente indirizzo Internet: Accedere a : www.denver-electronics.com e fare clic sull'icona di ricerca nella riga superiore della pagina Web, quindi immettere il numero di modello: [BTL-70](#) Accedere alla pagina del prodotto e leggere le istruzioni riportate alla voce download/altri download

Intervallo di frequenze operative:
Potenza massima in uscita:

DENVER ELECTRONICS A/S
Omega 5A, Soeften
DK-8382 Hinnerup
Danimarca

www.facebook.com/denverelectronics