

Original brukerhåndbok

SCK-5300



www.facebook.com/denverelectronics

Før bruk av dette elektriske ståbrettet for barn er det viktig at en voksen/foresatt leser alle instruksjonene for sikker montering og bruk og sikkert vedlikehold. Brukerhåndboken gir deg informasjon om funksjonene og hvordan du bruker det elektriske ståbrettet for barn. Før du bruker det elektriske ståbrettet, må du gjøre deg kjent med hvordan du bruker den, slik at ståbrettet holder seg i så god stand som mulig.

Advarsel!

Denne sparkesykkelen kan brukes av barn fra 8 år og oppover, og av personer med nedsatte fysiske, sensoriske eller mentale evner, eller med manglende erfaring og kunnskap, dersom de får ordentlig oppfølging, eller instruksjoner om hvordan de skal bruke den på en sikker måte, og de har fått forståelse for all risiko forbundet med den. Barn skal ikke leke med utstyret. Rengjøring og brukervedlikehold skal ikke utføres av barn, med mindre de er under oppsyn.

Kapittel 1 Generell informasjon

Vi anbefaler at det elektriske ståbrettet for barn lades og oppbevares på et trygt sted. For å opprettholde sikkerheten og batterilevetiden er det viktig at modellen ikke blir ladet i omgivelser der temperaturen er under 5 °C eller over 45 °C. I tillegg må batteriladeren kobles fra når batteriet er fulladet. Bruk kun den medfølgende laderen (HLT-118B-2520900E).

Vi anbefaler at kun barn fra seks år og oppover får bruke dette ståbrettet.



ADVARSEL:

For å unngå alvorlig skade:

FORESATTE/FORELDRE MÅ HA TILSYN OG HA ANSVARET NÅR ENHETEN SKAL BRUKES.

Det kan medføre fare å kjøre på dette elektriske ståbrettet for barn. Voksne/foresatte må velge kjøreprodukter som passer for barnets alder, for å unngå at produktet brukes av barn som er for umodne eller uerfarne til å ta vare på seg selv.

Voksne/foresatte må montere produktet og kontrollere at produktet fungerer som det skal før de lar barn bruke produktet.

Voksne/foresatte må forklare barnet hvordan de skal bruke det elektriske ståbrettet. Følg alltid med på hvor barna er.

Rengjøring og vedlikehold må ikke utføres av barn, kun av foreldre eller foresatte. Ladeinngangen må dekkes til for å unngå problemer med det elektriske systemet. Koble alltid laderen fra produktet før du tørker det av eller rengjør det med en fuktig klut. Ståbrettet skal kun rengjøres med en fuktig klut. Bruk ikke rennende vann eller en høytrykksspyler. Bruk aldri alkohol, bensin, parafin eller andre flyktige eller korroderende kjemiske løsemidler.

Produktet må aldri nedsenkes i vann.

Produktet må lagres tørt og kjølig når det ikke er i bruk. Defekter som oppstår fordi produktet lagres eller brukes i fuktige/våte omgivelser, er ikke dekket av garantien.

Forlat aldri enheten i direkte sollys i en bil.

1.1 **Risikoen ved kjøring**



ADVARSEL:

—Lær hvordan du kjører trygt før du prøver å bruke ståbrettet i høyere hastighet.

- Ikke gjør farlige bevegelser eller kjør med én hånd når du bruker ståbrettet. Hold foten på fotpedalen.
- Hvis man ikke følger instruksjonene i brukerhåndboken, kan det føre til feil bruk av produktet, tap av kontroll, krasj og personskader.
- Hastighet og rekkevidde avhenger av brukerens vekt og kjørestil, terrenget og temperaturen.
- Bruk hjelm, beskyttende klær, knebeskyttere og albuebeskyttere når du bruker ståbrettet, for å unngå alvorlige skader.



- Bruk ikke ståbrettet med løstsittende klær eller løse skolisser som kan sette seg fast i hjulene.
- Les brukerhåndboken nøye før du bruker det elektriske ståbrettet for barn.
- Skal kun brukes i tørt vær. Må ikke brukes i regnvær, snø eller i fuktige omgivelser.
- Hvis veien er ujevn, humpete eller hullete, må du senke farten eller gå av ståbrettet.
- Prøv ikke å kjøre rett over høydeforskjeller/trinn som er høyere enn 3 cm. Dette kan føre til at ståbrettet velter, slik at føreren eller ståbrettet blir skadet.
- Dette elektriske ståbrettet for barn er kun beregnet på bruk på privat grunn. Voksne/foresatte må alltid ha tilsyn under bruk. Bruk produktet kun i trygge omgivelser uten trafikkfarer. Bruk ikke produktet i offentlige gater.
- Bruk ikke produktet hvis temperaturen er under -5°C .
- Bruk ikke i bakker med over 5 grader helning. Hvis du skal bruke det i oppoverbakker med over 5 grader helning, må du hjelpe til med foten.

Advarsel:

Produsenten kan ikke holdes ansvarlig for feil bruk av dette produktet.

1.2 Forberedelser før bruk

Batteriet må være fulladet før bruk. Les kapittel 2.3.

1.3 Vektgrenser for brukeren

Årsaken til vektbegrensningene:

1. garantere brukerens sikkerhet
2. unngå overbelastning, da dette kan skade motoren

Maksimumslast: 50 kg

Motorskader som oppstår pga. overbelastning, dekkes ikke av garantien.

Kapittel 2 Bruke det elektriske ståbrettet for barn

1.4 Legge sammen ståbrettet

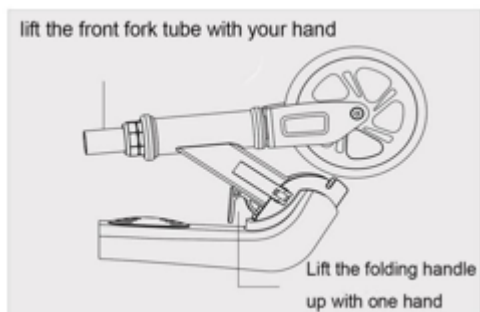

EN	NO
Lift the front fork tube with your hand	Løft fremre gaffelstang med hånden
Lift the folding handle up with one hand	Løft foldehåndtaket opp med én hånd

Løft foldehåndtaket opp med én hånd, og løft fremre gaffelstang med den andre hånden, til du hører en klikkelyd.



Trykk fast på foldelåsen (foldelåsens stramhet kan justeres).

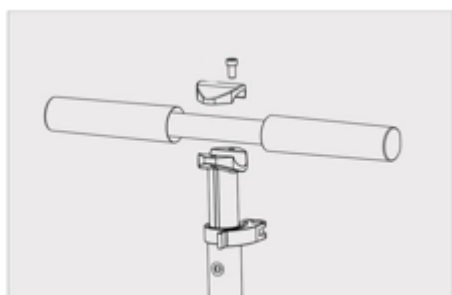

Bruk en skrutrekker til å låse håndtaksblokken.

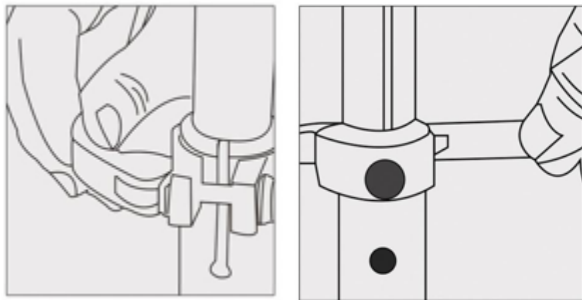

Løsne spennen.

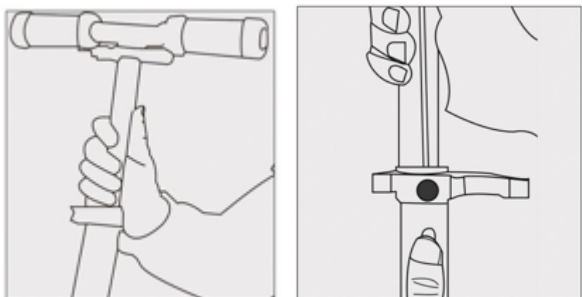

Trykk på justeringskulen med én hånd, og juster teleskopstangen til ønsket posisjon med den andre hånden. Brukere må alltid justere produktet til riktig høyde før bruk for å kunne kjøre trygt.

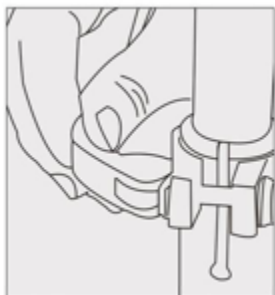

Stram og lås spennen.

1.5 Bruke ståbrettet

Slik bruker du det elektriske ståbrettet for barn.

1. Hold håndtaket med begge hender, og plasser en fot på den runde gasspedalen.

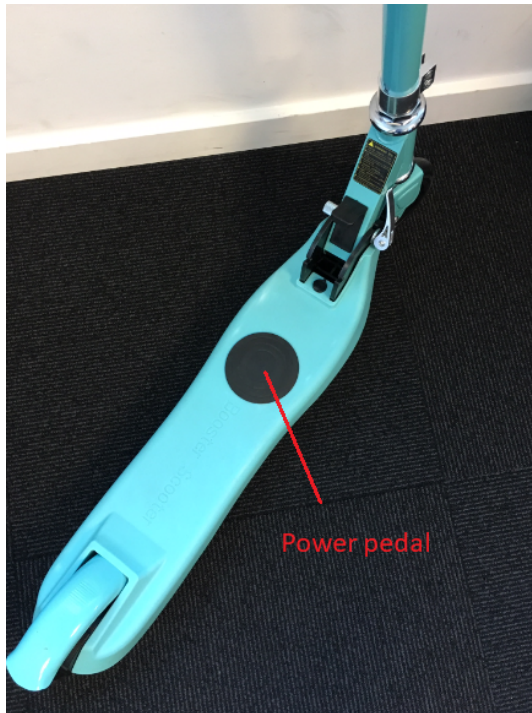

EN	NO
Power pedal	Gasspedalen

2. Skyv forsiktig fremover med den andre foten. Når du når ca. 5–6 km/t hastighet, piper motoren og starter.
3. Det elektriske ståbrettet fortsetter å kjøre selv, og holder en hastighet på omtrent 4–6 km/t (avhengig av underlaget).
4. Hvis du ønsker å stoppe motoren, fjerner du bare foten fra gasspedalen.
5. Hvis du vil senke farten, trykker du forsiktig på den mekaniske bremsen bak.



EN	NO
Brake	Brems

6. Slik stopper du Bruk én fot til å trykke på den mekaniske bremsen bak. Ståbrettet avgir et pip. Fortsett å trykke på bremsen helt til det elektriske ståbrettet stopper.

7. Hvis ståbrettet avgir en serie pip, betyr det at batteriet er lavt. Lad opp ståbrettet.

1.6 Lade ståbrettet

Dette kapitlet inneholder informasjon om hvordan man lader, batterivedlikehold, sikkerhetshensyn og batterispesifikasjoner. Følg disse retningslinjene for å forbedre sikkerheten til brukeren og andre, for å forlenge batteriets levetid og for å bedre batteriytelsen. Hvis produktet ikke skal brukes på lang tid, må det lades opp én gang i måneden for å bevare batteriets levetid. Laderen skal kun betjenes av voksne. Dette er ikke en leke.

Merk: Hvis batteriet blir skadet på grunn av vann, kollisjoner eller andre unormale omstendigheter, dekkes ikke dette av garantien.

Lavt batteri

Hvis det elektriske ståbrettet avgir en serie pip, betyr det at batteriet er lavt. Hvis ståbrettet avgir varselpip for lavt batteri, må du avslutte bruken og lade batteriet øyeblikkelig for å unngå skader på batteriet eller problemer med bruken.

Lade batteriet

1. Bruk kun den medfølgende, riktige laderen (HLT-118B-2520900E).
2. Åpne gummidekselet over ladeinngangen på pedalen, og sett inn ladekontakten i åpningen.

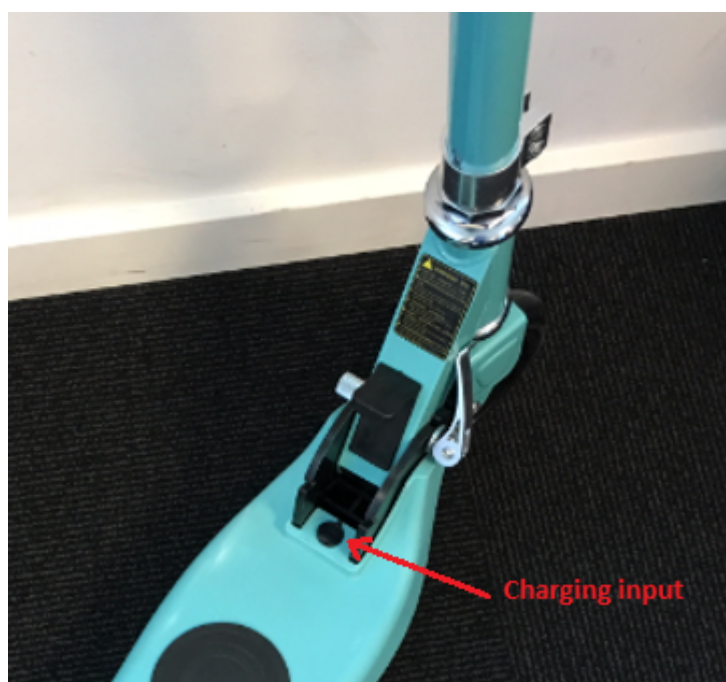

EN	NO
Charging input	Ladeinngang

3. Sett inn laderen i stikkontakten.
4. Ladeindikatoren lyser rødt for å vise at den lader. Når ladeindikatoren blir grønn, er batteriet fulladet. Laderen avslutter ladingen etter omtrent 30 minutter.
5. Når ladingen er ferdig, skal batteriladeren kobles fra stikkontakten og fra ståbrettet. Sett på plass gummidekselet over ladeinngangen igjen.
6. Det elektriske ståbrettet for barn er klart til bruk.



ADVARSEL:

Hvis følgende oppstår, må du ikke lade batteriet eller bruke produktet.

- Merkbar lukt eller overoppheting
- Enhver form for lekkasje



ADVARSEL:

- Bruk ikke det elektriske ståbrettet mens det lader!
- Det er forbudt å demontere batteriet.
- Ikke berør substanser som lekker ut av batteriet.
- Ikke la barn og dyr berøre batteriet.
- Batterier inneholder farlige stoffer. Det er forbudt å åpne batteriet, samt å stikke gjenstander inn i batteriet.
- Bruk kun den medfølgende laderen (HLT-118B-2520900E).
- Batteriet må ikke lades opp for mye eller lades ut fullstendig.



ADVARSEL:

Inneholder et litium-batteri!

Informasjon om batterilading

Viktig – les!

Kjære kunde. Vi håper du får mye glede av det nye ståbrettet for barn.

Batteriet blir ikke ladet opp fullstendig i fabrikken, for å unngå skade på batteriet.

Batteriet lades ut sakte når det ikke brukes.

Hvis du ikke kan skru på ståbrettet, og det virker som det ikke lades (ladeindikatoren lyser grønt øyeblikkelig), ber vi deg gjøre følgende.

1. La laderen stå tilkoblet i 6–7 timer. Dette sørger for at batteriet vil være helt ferdigladdet igjen (det kan ta 3–4 timer før normal lading begynner).

2. Hvis ikke dette løser problemet, må du kjøre ståbrettet med manuell kraft, uten å skru det på. Spark med bena til du har kjørt omtrent 100 meter, og koble så til laderen. Motoren i bakhjulet bidrar til å aktivere ladefunksjonen, slik at ladingen fortsetter normalt. (det tar to timer å lade opp fullstendig på denne måten)

Skriv inn: www.denver-electronics.com for å finne en elektronisk versjon av denne håndboken.

Parametere	
Modell	SCK-5300
Farge	Svart, hvit, blå, rosa
Hastighet	4–6 km/t
Maks stigning	Ca. 5°
Maksimal kjørelengde	6 km
Batteri	Type: Li-ion batteri Nominell spenning (V): 21,6 V Spenning (V): 25,2 V Batterikapasitet: 2000 mAh
Kjøretøytilstand	Anbefales ikke for barn under 6 år. Mindre enn 50 kg belastning under kjøring
Lader	Vurdert inngangsspenning (V): 100 V - 240 V AC Vurdert utgangsspenning (V): 25,2 V Rangert spenning (A): 0,9 A
Ladetid	Ca. 2 t
Motoreffekt	100 W
Forhjul	145 mm PU-hjul
Bremsemetode	Manuell brems på bakhjulet.
Advarsel for lavt batteri	Avgir en gjentakende pipelyd når det er 15 % strøm igjen.

Vennligst merk at vi kan gjøre endringer på alle våre produkter uten forvarsel. Vi tar forbehold om eventuelle feil og mangler i denne manualen.

MED ENERETT, OPPHAVSRETT DENVER ELECTRONICS A/S

DENVER®

www.denver-electronics.com



Elektrisk og elektronisk utstyr og batterier inneholder materialer, komponenter og stoffer som kan være farlige for helsen og miljøet hvis avfallet (kasserte elektriske og elektroniske produkter og batterier) ikke håndteres riktig.

Elektrisk og elektronisk utstyr og batterier er merket med en søppelbøtte med kryss over, se nedenfor. Dette symbolet betyr at elektrisk og elektronisk utstyr og batterier ikke må kastes sammen med annet husholdningsavfall, men skal avhendes separat.

Som sluttbruker er det viktig at du sender inn dine brukte batterier til korrekt avfallsordning. På denne måten sikrer du at batteriene blir resirkulert i henhold til lovverket, og ikke skader miljøet.

Alle byer har egne systemer for avfallshåndtering. Elektrisk og elektronisk utstyr og batterier kan enten leveres inn gratis til gjenvinningsstasjoner og andre innsamlingssteder eller bli hentet direkte fra husholdningene. Du kan få mer informasjon fra de lokale myndighetene i byen din.

DENVER ELECTRONICS A/S

Omega 5A, Soefte

DK-8382 Hinnerup

Danmark

www.facebook.com/denverelectronics

ADVARSLER

Les denne håndboken nøye og alle instruksjonene før du bruker produktet.

Produktnavn: DENVER SCK-5300

Produkttype: Electric Kids kick scooter

Fabrikasjonsår: 2019

- Merk: Bruk KUN den medfølgende laderen merket HLT-118B-XXXYYYZ med følgende utgangsspenning for å lade ståbrettet: 21.6V - 2A
- Bruk av en annen lader kan skade produktet eller skape andre potensielle farer.
- Lad aldri produktet uten tilsyn.
- Produktet bør ikke lades i mer enn fire timer. Stopp ladingen etter fire timer.
- Produktet bør kun lades under temperaturer som ligger mellom 0°C og 45°C.
- Ved lading ved lavere eller høyere temperaturer, er det fare for at batteriets ytelse vil bli redusert, og en potensiell risiko for produkt- og personskaade.
- Produktet bør kun brukes under temperaturer som ligger mellom -10°C og +45°C.
- Ved bruk ved lavere eller høyere temperaturer, er det fare for at batteriets ytelse vil bli redusert, og en potensiell risiko for for skade på produktet og personer.
- Lagre produktet under temperaturer som ligger mellom 0°C og 35°C (optimal lagringstemperatur er 25°C)
- Lad og lagre produktet i et åbent, tørt område og vekk fra brennbare materialer (dvs. materialer som kan ta fyr).
- Ikke lad i sollys eller i nærheten av åen ild.
- Ikke lad produktet umiddelbart etter bruk. La produktet avkjøes i en time før lading.
- Hvis produktet etterlates hos andre personer, for eksempel under en ferieperiode, bør det være delvis ladet (20-50% ladet). Ikke fulladet.
- Ikke fjern produktet fra emballasjen. Lad det helt opp og sett det deretter tilbake i emballasjen.
- Nå leveres fra fabrikken, er produktet ofte delvis ladet. Hold produktet i en delvis oppladet tilstand inntil det skal brukes.

Inter Sales A/S

Omega 5A, Soefthen

DK-8382 Hinnerup

Denmark www.denver-electronics.com



EF- erklæring om samsvar (maskindirektivet)

Undertegnede

Selskapsnavn: DENVER ELECTRONICS A/S
Adresse: Omega 5A, Soefthen, 8382 Hinnerup, Denmark

Sertifiserer at design og produksjon av dette produktet

Produktets merkenavn: DENVER
Produktmodell nr.: DENVER SCK-5300
Produkttype: Electric Kids Kick Scooter
Produksjons år: 2019

Oppfyller kravene i følgende direktiver: **Maskindirektiv 2006/42/EC**

MD Standarder: EN ISO 12100:2010 Annex1 of 2006/42/EC, EN 60335-1:2012+A11:2014+A13:2017

Og overholder derfor de vesentlige kravene i Maskindirektivet.

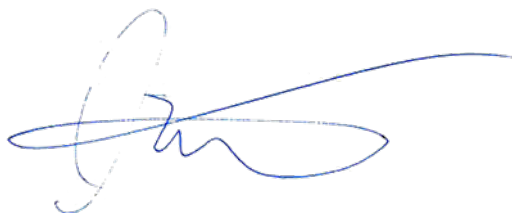

Identitet og underskrift til personen som er autorisert til å underskrive på erklæringen og innhente de tekniske dokumentene:

Underskrift: _____
Fullt navn: Alfred Blank
Stilling: Konsernsjef
Selskap: DENVER ELECTRONICS A/S
Dato: 3rd Mars 2019