

AVVERTENZE PER LA SALUTE E LA SICUREZZA:

PER RIDURRE IL RISCHIO DI LESIONI PERSONALI E MALESSERI. ASSICURARSI CHE TUTTI GLI UTENTI DI DENVER VRC-22 LEGGANO ATTENTAMENTE LE AVVERTENZE SOTTOSTANTI PRIMA DI UTILIZZARE DENVER VRC-22.

Prima di utilizzare DENVER VRC-22:

Leggere e seguire tutte le istruzioni di configurazione e d'uso previste nel manuale utente DENVER VRC-22.

Non utilizzare il modello DENVER VRC-22 quando si è stanchi o stressati perché questo può aumentare la suscettibilità agli effetti avversi.

Si consiglia di consultare un medico prima di utilizzare DENVER VRC-22 in caso di gravidanza, persone anziane, persone con alterazioni pre-esistenti della visione binoculare o con disturbi psichiatrici, persone che soffrono di gravi condizioni cardiache o mediche di altra natura.

Convulsioni:

Alcune persone possono soffrire di vertigini, convulsioni, attacchi epilettici o svenimenti determinati dalle luci lampeggianti o dagli effetti luminosi. Questo può verificarsi guardando la TV, giocando ai videogiochi o durante l'utilizzo di occhiali VR, anche se mai sperimentati prima. Tali attacchi sono più comuni nei bambini e nei giovani di età inferiore ai 20 anni. Chiunque abbia avuto un attacco, una perdita di coscienza o altri disturbi collegati all'epilessia deve consultare un medico prima di utilizzare DENVER VRC-22.

Bambini:

DENVER VRC-22 non deve essere utilizzato da bambini di età inferiore ai 13 anni, un periodo critico per lo sviluppo visivo. Gli adulti devono monitorare attentamente i bambini (minori di 13 anni) che utilizzano o hanno utilizzato DENVER VRC-22 per verificare l'assenza di uno qualsiasi dei sintomi sopra descritti e devono limitare il tempo che i bambini sopra ai 13 anni trascorrono utilizzando DENVER VRC-22, assicurandosi che facciano delle pause durante l'uso. L'uso prolungato dovrebbe essere evitato, in quanto potrebbe avere un impatto negativo sulla coordinazione mano-occhio, sull'equilibrio e sulle capacità funzionali.

Pericolo di soffocamento:

Non consentire ai bambini al di sotto dei 3 anni di giocare con DENVER VRC-22 in quanto potrebbero strangolarsi con le bande di chiusura.

Precauzioni generali:

- Utilizzare DENVER VRC-22 solo in un ambiente sicuro.
- Prendere confidenza con l'ambiente circostante prima dell'utilizzo. L'utilizzo di DENVER VRC-22 può causare la perdita di equilibrio.
- Per un'esperienza sicura rimanere seduti durante l'utilizzo.
- Non indossare mai DENVER VRC-22 sui veicoli in movimento, quali macchine, autobus o treni, in quanto ciò può aumentare la suscettibilità agli effetti avversi.

- Fare una pausa da 10 a 15 minuti ogni 30 minuti, anche se non credete di averne bisogno.

Paracolpi in gomma:

Al fine di evitare di premere i tasti del telefono durante il funzionamento, abbiamo previsto 3 paracolpi in gomma. Si prega di fissare i tamponi in gomma sul supporto del telefono nelle posizioni dei tasti del telefono. Vedere sotto.

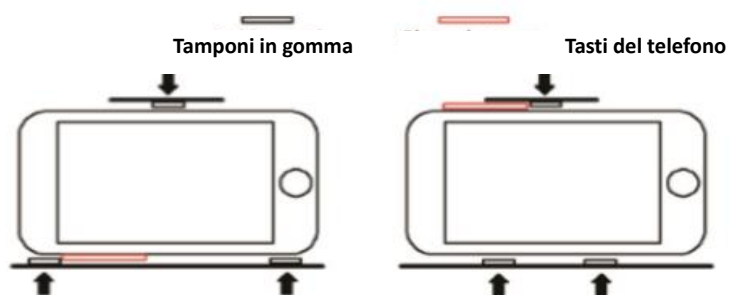

Funzioni:

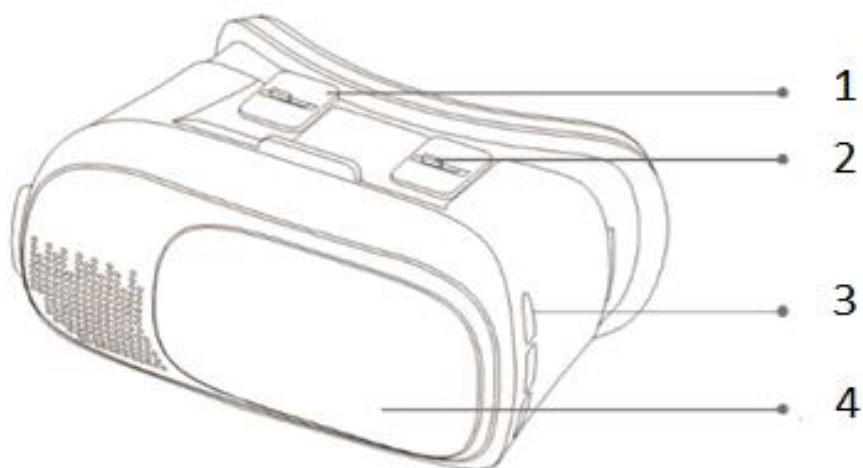

1. Regolare la distanza dalle lenti. Regolare spingendo in avanti o indietro.
2. Regolare le lenti per adattare alla posizione delle vostre pupille. Regolare spingendo a sinistra o a destra.
3. Inserto auricolare lato sinistro.
4. La parte anteriore può scorrere fino all'apertura per utilizzare la fotocamera del telefono.

Pannello Scorrevole:

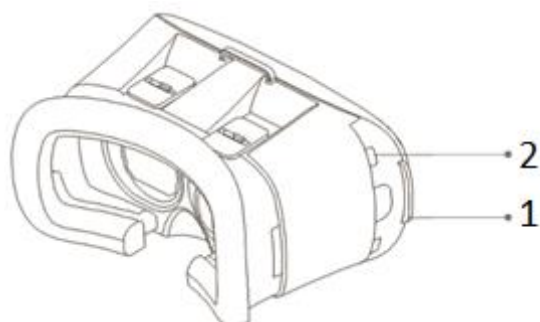

1. Estrarre il supporto - Inserire il telefono nel supporto e inserire nuovamente il supporto.
2. È possibile inserire qui il cavo auricolare.

Utilizzare gli occhiali VR:

1

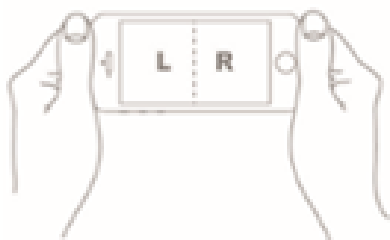

2

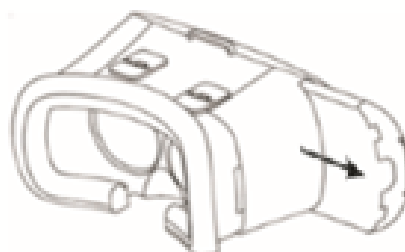

1. Assicurarsi che le App o i film siano in modalità Split screen prima di inserire il telefono nell'apposito alloggiamento.
2. Sganciare il supporto del telefono dal lato destro degli occhiali VR e inserire il telefono.

3

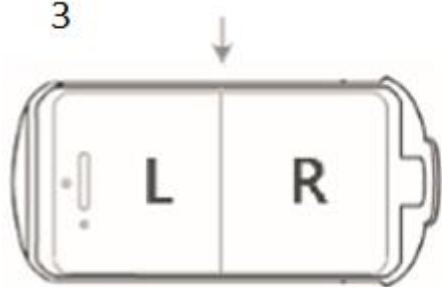

3. Assicurarsi che il telefono sia centrato nel supporto.

4



4. Se la APP VR e il telefono supportano la funzione giroscopio, è possibile controllare l'angolo di visualizzazione inclinando la testa.

Programmi VR per i vostri cellulari.

Ricerca "VR" in iOS App Store, Google Play Store e Youtube. Notare che non tutti i programmi VR sono compatibili con il telefono cellulare e gli occhiali VR.

Esempi di giochi APP/VR:

Ciclismo di Pazzo VR

Cecchino VR

Montagne Russe VR

Google street view per video a 360° da tutti i vostri luoghi preferiti in tutto il mondo

In futuro non saremo in grado di garantire la disponibilità per i giochi/APP di cui sopra. Non forniamo supporto per queste APP/Giochi.

Telecomando Bluetooth

Manuale operativo Android/IOS

Abbinamento Bluetooth

Tenere premuto il tasto on-off finché la luce LED del telecomando si accende, quindi il telecomando Bluetooth è pronto per l'abbinamento. Cercare il modello del telecomando no. VRC-22 nel dispositivo e abbinare.

A: Modalità Musica. Modalità Video

1. @+A attiva la Modalità Musica. Il volume è controllato con il joystick in modalità standard, toccare A per mettere in pausa o riprodurre; toccare C/D per regolare il volume.
2. Alcune marche di telefoni cellulari supportano la riproduzione di video in modalità musica, toccare A per riprodurre e mettere in pausa, toccare e tenere premuto A per l'avanzamento veloce.

B: Modalità Gioco (Orizzontale)

1. @+B serve per commutare il gamepad in orizzontale in Modalità Gioco. La direzione è controllata dal joystick, toccare D per sparare, toccare A per decollare. Dipende dalle impostazioni della tastiera delle diverse marche di telefonia mobile.

C: Modalità VR, Modalità Autoscatto, Modalità Video

1. @+C serve per passare alla Modalità VR. Durante il gioco, la direzione è controllata dal joystick, il tasto laterale anteriore serve per sparare e decollare.
2. @+C serve per passare alla Modalità Autoscatto. Alcune marche di telefonia mobile forse non supportano l'autoscatto. Si consiglia di commutare Autoscatto Modalità Mouse con @+D.
3. @+C commuta alla Modalità Video quando il joystick controlla le opzioni di avanti e indietro veloce. Alcune marche di telefonia mobile potrebbero non supportare il controllo volume.

D: Modalità Mouse, Modalità Autoscatto

1. @+D passa alla Modalità Mouse quando il joystick controlla il mouse, toccare C/D per il volume e A/B per confermare e uscire.
2. Quando alcune marche di telefoni cellulari non possono essere utilizzate in Modalità Autoscatto, è consigliato utilizzare la Modalità Mouse.

E: Sistema IOS di Apple

È necessario commutare il tasto laterale in direzione IOS per realizzare la connessione mobile a causa del sistema IOS non aperto. Il tasto C avvia l'autoscatto, i tasti C/B regolano il volume, il tasto A attiva l'opzione muto.

F: Istruzione di funzionamento semplici

Aprire il coperchio della batteria, guardare il fondo del coperchio della batteria con la torcia del telefono per vedere il semplice funzionamento dell'applicazione. Se il telecomando è collegato al telefono Android, la tastiera standard non viene mostrata, se è necessaria, spegnere il telecomando. Il telecomando funziona solo con alcune App e alcuni giochi, e non può essere utilizzato per tutte le App e i giochi.

Descrizione tasti

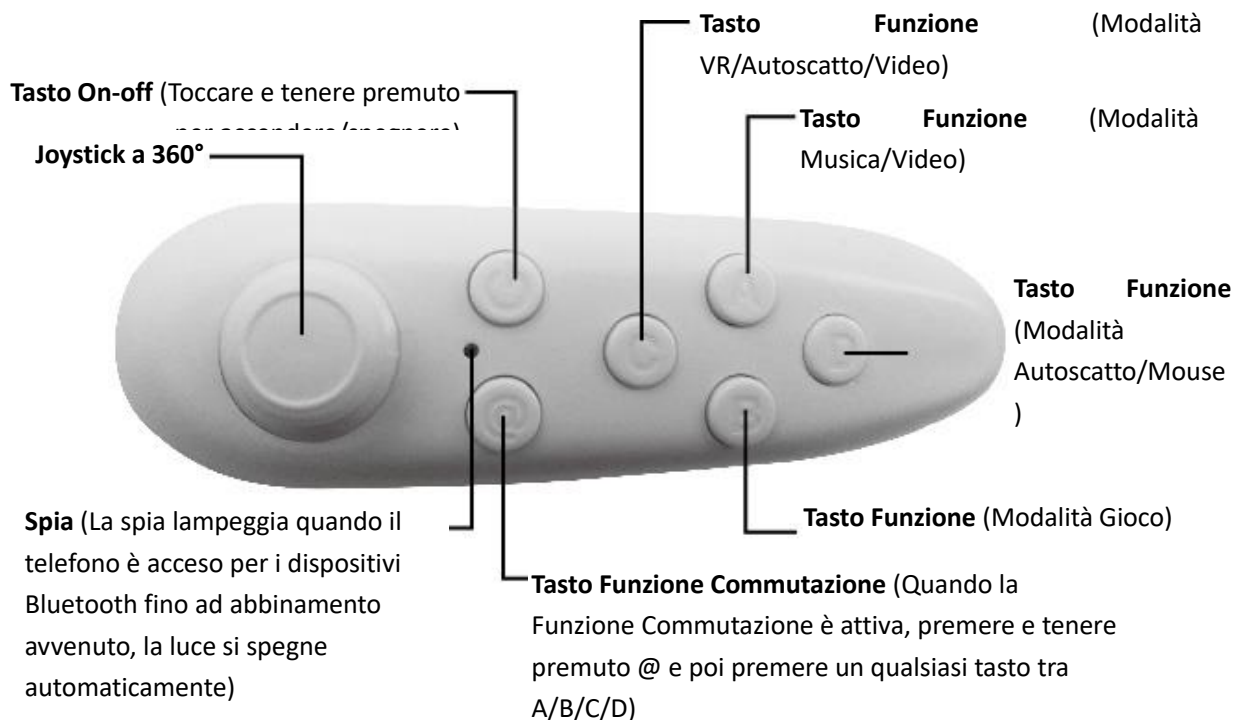

Cambiare tra Android e Apple



TUTTI I DIRITTI RISERVATI, COPYRIGHT DENVER ELECTRONICS A/S

DENVER®

www.denver-electronics.com

CE



Le apparecchiature elettriche ed elettroniche e le batterie incluse contengono materiali, componenti e sostanze che possono essere pericolose per la salute e per l'ambiente nel caso in cui il materiale di scarto (apparecchiature elettriche ed elettroniche e batterie) non venisse gestito correttamente.

Gli apparati elettrici ed elettronici e le batterie sono contrassegnati con il simbolo del cestino barrato (vedere di seguito). Questo simbolo indica che le apparecchiature elettriche ed elettroniche e le batterie non devono essere smaltite con gli altri rifiuti domestici, ma devono essere smaltite separatamente.

È importante inviare le batterie usate alle strutture appropriate e indicate. In questo modo si ha la garanzia che le batterie verranno riciclate in conformità alla normativa senza danneggiare l'ambiente.

Per le apparecchiature elettriche ed elettroniche e le batterie, tutte le città hanno stabilito dei sistemi di smaltimento che prevedono il conferimento gratuito presso le stazioni di riciclaggio oppure di raccolta porta a porta. Ulteriori informazioni sono disponibili presso l'ufficio tecnico municipale.

Importato da:

DENVER ELECTRONICS A/S

Omega 5A, Soeften

DK-8382 Hinnerup

Danimarca

www.facebook.com/denverelectronics

Con la presente, Inter Sales A/S dichiara che questo modello DENVER VRC-22 è conforme ai requisiti essenziali e alle altre disposizioni pertinenti stabilite dalla direttiva 2014/53/EU.

Una copia della Dichiarazione di conformità può essere richiesta a:

Inter Sales A/S

Omega 5A, Soeften

DK-8382 Hinnerup

Danimarca