

TERVEYS- JA TURVALLISUUSVAROITUKSET:

HENKILÖVAHINKOJEN VAARAN JA EPÄMUKAVUUDEN VÄHENTÄMISEKSI. VARMISTA, ETTÄ KAIKKI DENVER VRC-22-LASIEN KÄYTTÄJÄT LUKEVAT NÄMÄ VAROITUKSET HUOLELLISESTI ENNEN DENVER VRC-22-LASIEN KÄYTTÖÄ.

Ennen DENVER VRC-22-lasien käyttöä:

Lue kaikki asennus- ja käyttöohjeet DENVER VRC-22-lasien käyttöoppaasta ja noudata niitä.

Älä käytä DENVER VRC-22-mallia, jos olet väsynyt tai stressaantunut, sillä se voi lisätä alttiutta haitallisille oireille.

Suosittelemme käymistä lääkärille ennen DENVER VRC-22-lasien käyttöä, jos olet raskaana, iäkäs, sinulla on ennestään molempiin silmiin liittyviä ongelmia tai psyykkisiä häiriöitä tai kärsit sydänsairaudesta tai muista vakavista sairauksista.

Kouristukset:

Jotkut ihmiset saattavat kärsiä vilkkuvien valojen ja kuvioden aiheuttamasta huimauksesta, kouristuksista, epileptisistä kouristuksista tai pyörtymisistä, joita saattaa esiintyä, kun he katsovat televisiota, pelaavat videopelejä tai käyttävät virtuaalilaseja vaikka heillä ei olisi niitä aikaisemmin esiintynyt. Tällaiset kouristukset ovat yleisempiä lapsilla ja nuorilla alle 20-vuotiailla. Jokaisen henkilön, jolla on ollut kouristuksia, tajunnan menetyksiä tai muita epileptiseen tilaan liitettyjä oireita, tulisi olla yhteydessä lääkäriin ennen DENVER VRC-22-lasien käyttöä.

Lapset:

Alle 13-vuotiaiden lasten ei pitäisi käyttää DENVER VRC-22-laseja, koska lapset ovat kriittisessä vaiheessa näkökyvyn kehittämisessä. Aikuisten tulee seurata lapsia (13-vuotiaat ja vanhemmat), jotka käyttävät tai ovat käyttäneet DENVER VRC-22-laseja, edellä mainittujen oireiden varalta. Aikuisten tulee rajoittaa yli 13-vuotiaiden lasten DENVER VRC-22-lasien käyttöaika ja varmistaa, että he pitävät taukoja käytön aikana. Pitkäaikaista käyttöä tulee välttää, sillä se voi vaikuttaa negatiivisesti käsien ja silmien koordinaatioon, tasapainoon ja monien samanaikaisten tehtävien suorittamiskykyyn.

Tukehtumisvaara:

Älä anna alle 3-vuotiaiden lasten leikkiä DENVER VRC-22-laseilla, koska he voivat kuristua kiinnityshihnoihin.

Yleiset varotoimet:

- Käytä DENVER VRC-22-laseja vain turallisessa ympäristössä.
- Tutki ympäristö ennen käyttämistä. DENVER VRC-22-lasien käyttö voi aiheuttaa tasapainon menetyksen.
- Istu käytön aikana turvallisen kokemuksen varmistamiseksi.
- Älä koskaan käytä DENVER VRC-22-laseja liikkuvassa ajoneuvossa, kuten autossa, bussissa tai junassa, sillä se voi lisätä alttiutta haitallisille oireille.
- Pidä vähintään 10-15 minuutin tauko 30 minuutin välein, vaikka et tuntisi tarvitsevasikaan sitä.

Kumipuskurit:

Mukana on 3 kappaletta kumipehmusteita, jotta vältät puhelimen näppäinten painamisen käytön aikana. Kiinnitä kumipehmusteet puhelimen pidikkeeseen puhelimen näppäinten sijainnin mukaan. Katso alta.

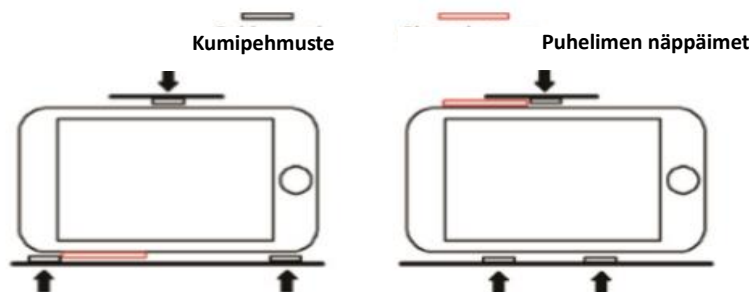

Toiminnot:

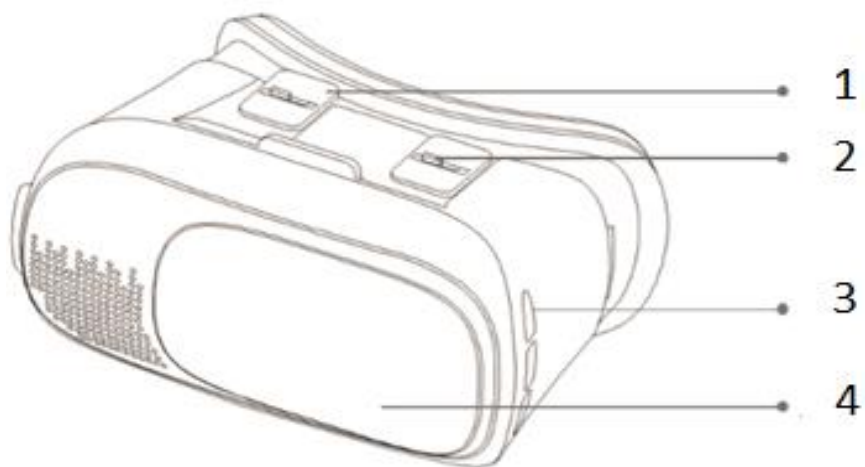

1. Säädä etäisyys linseihin. Säädä painamalla eteenpäin tai taaksepäin.
2. Säädä linssit pupilleillesi sopiviksi. Säädä painamalla vasemmalle tai oikealle.
3. Vasemmassa sivussa on kuulokeliitäntä.
4. Etuosa voidaan liu'uttaa auki, jolloin voit käyttää puhelimen kameraa.

Liukuva Paneeli:

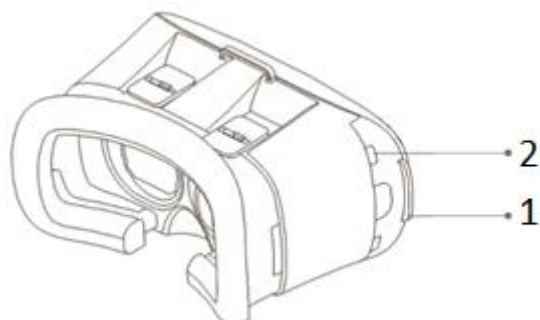

1. Irrota pidike - aseta puhelin pidikkeeseen ja liu'uta pidike takaisin.
2. Voit asentaa kuulokkeiden johdon tähän.

VR-lasien käyttäminen:

1

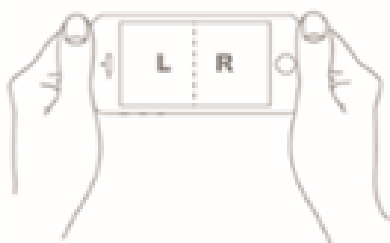

2

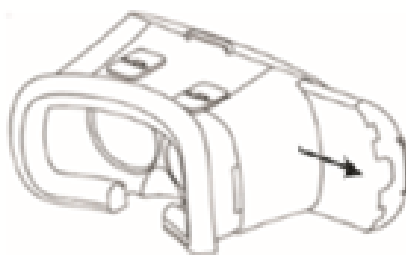

1. Varmista, että sovellus tai elokuva on jaetun näytön tilassa ennen kuin asetat puhelimen puhelinkokeroon.
2. Vapauta puhelimen pidike VR-lasien oikeasta sivusta ja aseta puhelin paikoilleen.

3

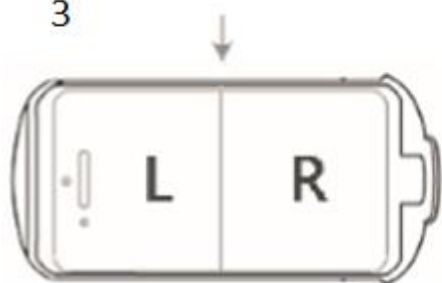

3. Varmista, että puhelin on keskellä pidikettä.

4



4. Mikäli VR-sovellus ja puhelimesi tukevat gyroskooppitoimintoa. Voit ohjata katselukulmaa kallistelemalla päätäsi.

VR-ohjelmat puhelimiin.

Etsi "VR" iOS APP Storesta, Google Play -kaupasta tai YouTubesta. Huomioi, että kaikki VR-ohjelmat eivät toimi puhelimesi ja VR-lasien kanssa.

Esimerkkejä sovelluksista/VR-peleistä:

VR-moottoripyöräajo
VR-ammuntapeli
VR-vuoristorata
Google-katunäkymä 360°-videoon kaikista suosikkipaikoistasi ympäri maailman

Huomioi, että emme voi taata edellä mainittujen pelien/sovellusten saatavuutta tulevaisuudessa.
Huomioi, että me emme tarjoa tukea näille sovelluksille/peleille.

Bluetooth-kaukosäädin

Käyttöohje Android/iOS

Bluetooth-laiteparin muodostus

Pidä päälle/pois-näppäintä painettuna, kunnes kaukosäätimen LED-valo syttyy.
Bluetooth-kaukosäädin on silloin valmis parinmuodostukseen. Etsi kaukosäädin malli VRC-22 laitteestasi ja muodosta laitepari.

A: Musiikkitila Videotila

1. @+A on musiikkitila. Äänenvoimakkuutta säädetään vakiotilassa peliohjaimella, A on keskeytä tai toista; C/D on äänenvoimakkuus.
2. Jotkin matkapuhelinmerkit tukevat videotiosta musiikkitilassa, A on toisto, keskeytys, pikakelaus eteenpäin koskettamalla pitkään.

B: Pelitila (vaakasuunta)

1. @+B on vaakasuuntaisen peliohjaimen pelitila. Suuntaa ohjataan peliohjaimella, D on ampumiseen, A on nousemiseen. Riippuvat erimerkkisten matkapuhelinten näppäinasetuksista.

C: VR-tila, itselaukaisutila, videotila

1. @+C kytkee VR-tilaan. Kun pelin aikana suuntaa ohjataan peliohjaimella, etupuolen näppäimellä ammutaan ja nouseaan.
2. @+C kytkee itselaukaisutilaan. Jotkin matkapuhelinmerkit eivät mahdollisesti tue itselaukaisua. Hiiritilan itselaukaisua suositellaan kytkettäväksi yhdistelmällä @+D.
3. @+C kytkee videotilaan, kun peliohjain pikakelaa eteenpäin ja taaksepäin. Jotkin matkapuhelinmerkit eivät mahdollisesti tue äänenvoimakkuuden säätöä.

D: Hiiritila, itselaukaisutila

1. @+D kytkee hiiritilaan, kun peliohjain ohjaa hiirtä, C/D on äänenvoimakkuus ja A/B on vahvista ja lopeta.

2. Kun joitakin matkapuhelinmerkkejä ei voi käyttää itselaukaisutilassa, hiiritila on suositeltava.

E: Apple iOS-järjestelmä

Sivunäppäin on siirrettävä iOS-suuntaan, jotta mobiiliyhteys toteutuu suljetun iOS-järjestelmän takia. C-näppäin on itselaukaisu ja C/B äänenvoimakkuuden lisääminen ja vähentäminen, A on mykistys.

F: Helppo käyttöohje

Avaa paristolokero, katso lokeron pohjaa puhelimen taskulampulla, näet helpon toimintakuvan. Jos kaukosäädin on yhdistetty Android-puhelimeen, vakionäppäimistöä ei näytetä. Jos tarvitset sitä, kytke kaukosäädin pois päältä. Huomioi, että tämä kaukosäädin toimii vain tiettyjen sovellusten ja pelien kanssa. Sitä ei voi käyttää kaikkien sovellusten ja pelien kanssa.

Näppäinten kuvaukset

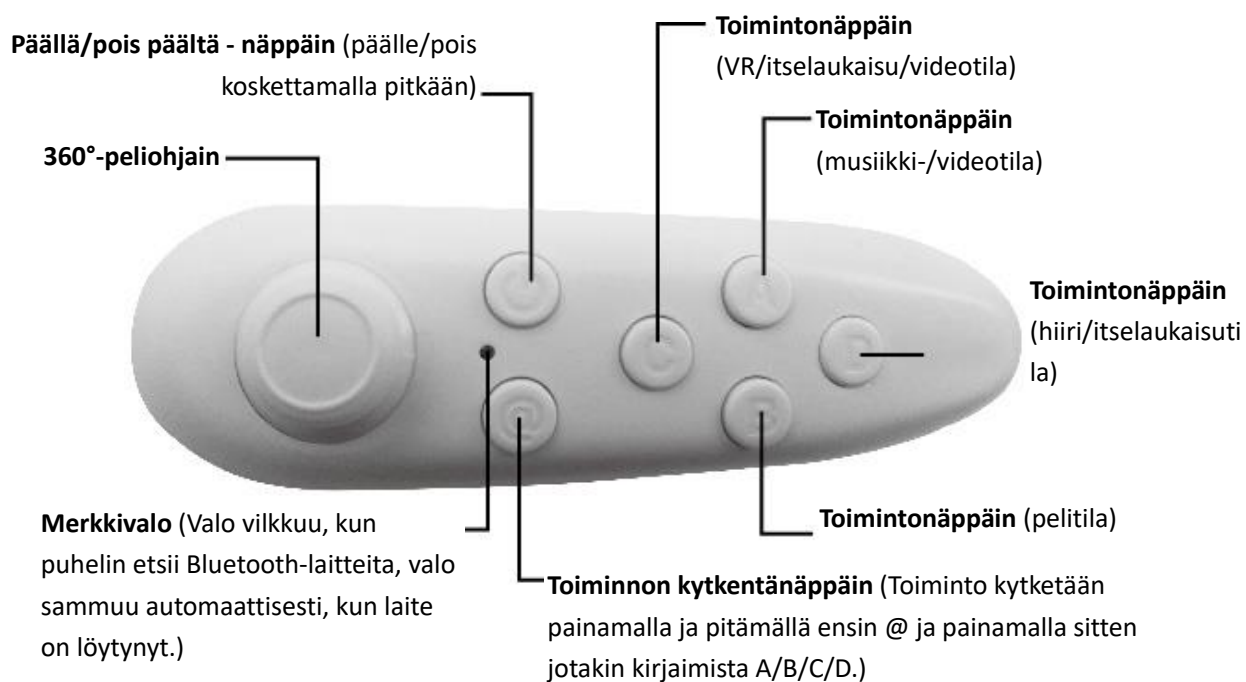

Vaihtaminen Androidin ja Applen välillä

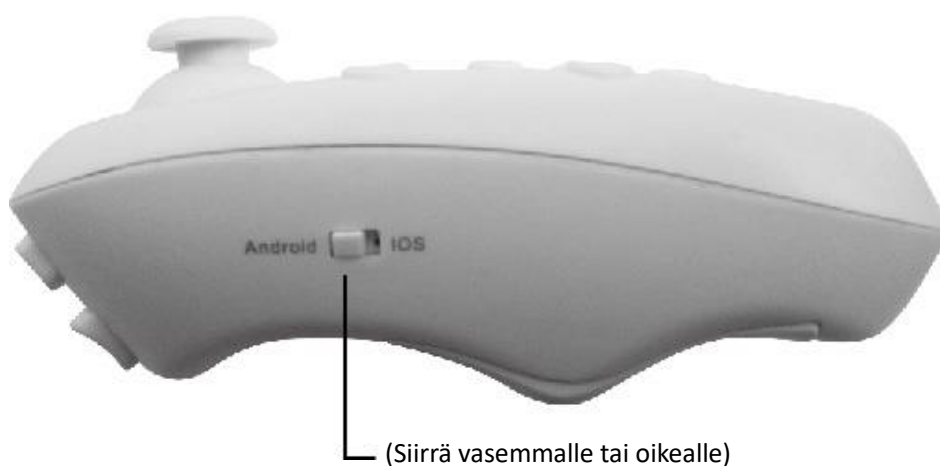

KAIKKI OIKEUDET PIDÄTETÄÄN, TEKIJÄNOIKEUS/DENVER ELECTRONICS A/S

DENVER®

www.denver-electronics.com

CE



Sähkö- ja elektroniikkalaitteet sekä niissä käytettävät paristot sisältävät materiaaleja, komponentteja ja aineita, jotka voivat olla vahingollisia terveydelle ja ympäristölle, jos jättemateriaalia (pois heitettävät sähkö- ja elektroniikkalaitteet sekä paristot) ei käsitellä asianmukaisesti.

Sähkö- ja elektroniikkalaitteet sekä paristot on merkitty alla olevalla rastitetun jätteen symbolilla. Symboli kertoo, ettei sähkö- ja elektroniikkalaitteita tai paristoja saa hävittää kotitalousjätteen mukana vaan ne on hävitettävä erikseen.

On tärkeää, että loppukäyttäjänä viet käytetyt paristot oikeaan keräyspaikkaan. Tällä tavoin voit varmistaa, että paristot kierrätetään lain mukaan eivätkä ne vahingoita ympäristöä.

Kaikkiin kaupunkeihin on perustettu keräyspisteitä. Sähkö- ja elektroniikkalaitteet sekä paristot voi viedä itse ilmaiseksi pisteisiin tai ne voidaan kerätä suoraan kotoa. Lisätietoja saat kuntasi tekniseltä osastolta.

Maahantuoja/Importer:

DENVER ELECTRONICS A/S

Omega 5A, Soeflen

DK-8382 Hinnerup

Tanska

www.facebook.com/denverelectronics

Täten Inter Sales A/S vakuuttaa, että tämä malli DENVER VRC-22 on direktiivin 2014/53/EU olennaisten vaatimusten ja sitä koskevien direktiivin muiden ehtojen mukainen.

Vaatimustenmukaisuusvakuutus on saatavissa osoitteesta:

Inter Sales A/S

Omega 5A, Soeflen

DK-8382

Tanska