

DENVER[®] ELECTRONICS

LETTORE CD CON RADIOSVEGLIA FM CON SINTONIA PLL

MODELLO MC5220

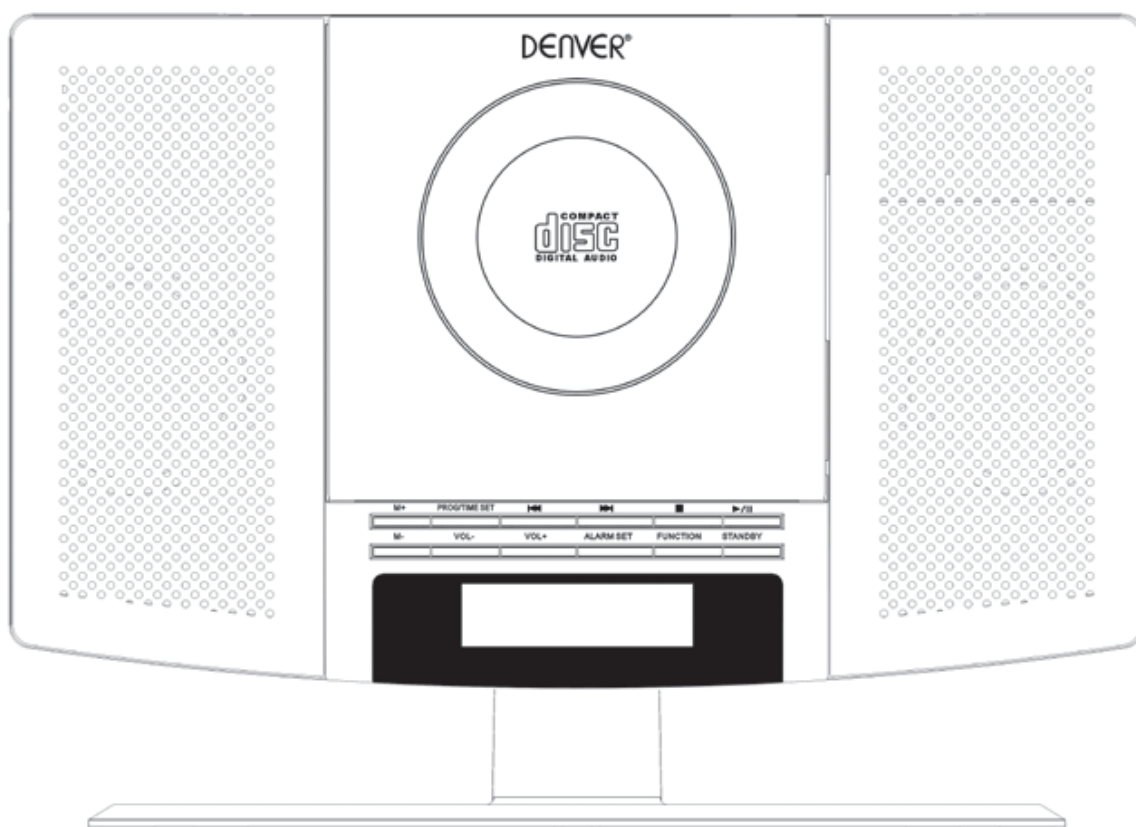

PRIMA DI UTILIZZARE IL PRODOTTO, LEGGERE, COMPRENDERE E SEGUIRE LE PRESENTI ISTRUZIONI.

Conservare il presente libretto per consultarlo in futuro.

www.facebook.com/denverelectronics

ISTRUZIONI DI SICUREZZA

 <p>Il simbolo del fulmine con la punta a forma freccia all'interno di un triangolo equilatero avverte della presenza di tensione pericolosa non isolata all'interno dell'involucro, la cui intensità può essere tale da determinare il rischio di scariche elettriche per le persone.</p>	<p>CAUTION</p> <p>RISK OF ELECTRIC SHOCK DO NOT OPEN</p> <p>ATTENZIONE. PER RIDURRE IL RISCHIO DI SCARICHE ELETTRICHE, NON RIMUOVERE IL COPERCHIO (NÉ LA PARTE POSTERIORE). NON CONTIENE COMPONENTI RIPARABILI DALL'UTENTE. PER L'ASSISTENZA, RIVOLGERSI A PERSONALE QUALIFICATO.</p>	 <p>Il punto esclamativo all'interno di un triangolo equilatero avverte della presenza di importanti istruzioni sul funzionamento e sulla manutenzione nella documentazione in dotazione con l'apparecchio.</p>
---	---	--

ATTENZIONE : PER EVITARE SCARICHE ELETTRICHE, FAR CORRISPONDERE LO SPINOTTO LARGO DELLA SPINA ALLA FESSURA LARGA DELLA PRESA E INSERIRLA COMPLETAMENTE.

AVVERTIMENTO : TO REDUCE THE RISK OF FIRE OR ELECTRIC SHOCK, DO NOT EXPOSE THE APPLIANCE TO RAIN OR MOISTURE.

ISTRUZIONI DI SICUREZZA

QUESTE IMPORTANTI ISTRUZIONI PER LA SICUREZZA SONO IN DOTAZIONE CON LO SPECIFICO APPARECCHIO PER FORNIRE ALL'UTENTE LE INFORMAZIONI RIPORTATE DI SEGUITO.

1. Leggere le istruzioni - Tutte le istruzioni sulla sicurezza e sull'utilizzo devono essere lette prima di mettere in funzione l'apparecchio.
2. Conservare le istruzioni - Le istruzioni sulla sicurezza e sull'utilizzo devono essere conservate per consultarle in futuro.
3. Avvertenze principali - Tutte le avvertenze e le precauzioni sull'apparecchio e nelle istruzioni per l'uso devono essere osservate con cura.
4. Seguire le istruzioni - Tutte le istruzioni operative e di utilizzo devono essere rispettate.
5. Acqua e umidità - L'apparecchio non deve essere utilizzato vicino all'acqua, ad esempio vicino a una vasca da bagno, a un lavabo, a un lavello, in una lavanderia, in uno scantinato umido, vicino a una piscina o in situazioni simili.
6. Installazione a parete o soffitto - L'apparecchio non deve essere installato a parete né a soffitto.
7. Ventilazione - L'apparecchio deve essere posizionato in modo che non interferisca con l'adeguata ventilazione dello stesso. Ad esempio, l'apparecchio non deve essere collocato su un letto, un divano, un tappeto o superfici simili, che potrebbero ostruire le prese d'aria, né montato a incasso, ad esempio in una libreria o in un armadietto, che potrebbero impedire il flusso dell'aria attraverso le prese d'aria.
8. Calore - L'apparecchio deve essere posizionato lontano da fonti di calore, come radiatori, caloriferi, stufe o altri apparecchi (inclusi gli amplificatori) che emettono calore.
9. Fonti di alimentazione - Il prodotto deve essere usato solo con il tipo di alimentazione indicato sull'etichetta. Se non si è sicuri del tipo di alimentazione a disposizione, consultare il rivenditore o l'azienda fornitrice di energia elettrica. Per i prodotti che funzionano a batteria o con altre fonti di alimentazione, consultare le istruzioni per l'uso.
10. Polarità rispetto a terra - Questo prodotto può essere dotato di una spina per corrente alternata polarizzata (spina con uno spinotto più largo dell'altro). Questa spina può essere inserita nella presa in un solo modo. È una caratteristica di sicurezza. Se non si riesce a inserire completamente la spina nella presa, provare a ruotare la spina. Se anche così non si riesce a inserirla, contattare un elettricista per far sostituire la presa. Non escludere la caratteristica di sicurezza della spina polarizzata.
11. Protezione del cavo di alimentazione - I cavi di alimentazione devono essere collocati in modo che non corrano il rischio di essere calpestati né schiacciati da oggetti posti sopra o contro gli stessi, prestando particolare attenzione all'altezza della spina, della presa e del punto in cui il cavo esce dall'apparecchio.
12. Pulizia - L'apparecchio deve essere pulito soltanto seguendo le raccomandazioni del produttore.
13. Periodi di inutilizzo - Se rimane inutilizzato per un lungo periodo, il cavo di alimentazione dell'apparecchio deve essere disinserito dalla presa.
14. Ingresso di oggetti e liquidi - Evitare con cura che cadano oggetti e liquidi sul prodotto attraverso le aperture sull'involucro dello stesso.
15. Danni che richiedono assistenza - Scollegare il prodotto dalla presa a muro e rivolgersi a personale di assistenza qualificato, nei casi elencati di seguito.

- a) Se il cavo di alimentazione o la spina sono danneggiati.
 - b) Se sono stati versati liquidi o sono caduti oggetti nel prodotto.
 - c) Se il prodotto è stato esposto a pioggia o acqua.
 - d) Se il prodotto non funziona, nonostante venga usato rispettando le istruzioni per l'uso.
Regolare solo i comandi descritti nelle istruzioni per l'uso; una regolazione impropria di altri comandi può interferire con il normale funzionamento del prodotto.
 - e) Se il prodotto è caduto o ha subito danni di qualsiasi genere.
 - f) Quando l'apparecchio manifesta una chiara differenza nelle prestazioni, deve essere sottoposto all'assistenza.
16. Manutenzione - L'utente non deve tentare di intervenire sul prodotto in modi diversi da quelli descritti nelle istruzioni per l'uso. La manutenzione deve essere svolta solo da personale qualificato.
 17. Linee elettriche - Non si devono collocare impianti esterni di antenna vicino a linee elettriche aeree o altri circuiti elettrici di illuminazione o di alimentazione, né dove possano cadere su tali linee o circuiti. Quando si installa un impianto esterno di antenna, prestare la massima attenzione per evitare di toccare linee elettriche o circuiti, poiché il contatto potrebbe causare la morte.
 18. Se al ricevitore è collegata un'antenna esterna, verificare che l'impianto dell'antenna sia collegato a terra in modo da essere protetto contro i picchi di tensione e l'elettricità statica accumulata. La sezione 810 del codice elettrico nazionale statunitense ANSI/NEFA 70 fornisce informazioni riguardanti la corretta messa a terra della base e della struttura di supporto, i condotti di terra, la posizione dell'unità di scarica dell'antenna, le dimensioni degli elettrodi di terra e i requisiti per l'elettrodo di terra (osservare la figura).
 19. Pulizia - Scollegare il prodotto dalla presa a muro prima di pulirlo. Non utilizzare detergenti liquidi o spray. Per la pulizia, usare un panno umido.
 20. Fulmini - Per ulteriore protezione del prodotto durante i temporali o quando lo si lascia incustodito e inutilizzato per lunghi periodi, scollegarlo dalla presa a muro e scollegare anche l'antenna o il cavo. In questo modo si eviteranno danni al prodotto causati da fulmini e picchi di corrente.
 21. Controlli di sicurezza - Al termine di qualsiasi operazione di manutenzione o riparazione del prodotto, chiedere al tecnico addetto all'assistenza di eseguire i controlli di sicurezza per verificare che il prodotto sia in perfette condizioni di funzionamento.
 22. Sovraccarico - Non sovraccaricare le prese a muro, le prolunghe o le prese sull'apparecchio, per evitare rischi di scariche elettriche o di incendio.

ESEMPIO DI ANTENNA COLLEGATA A TERRA AI SENSI DEL CODICE ELETTRICO NAZIONALE

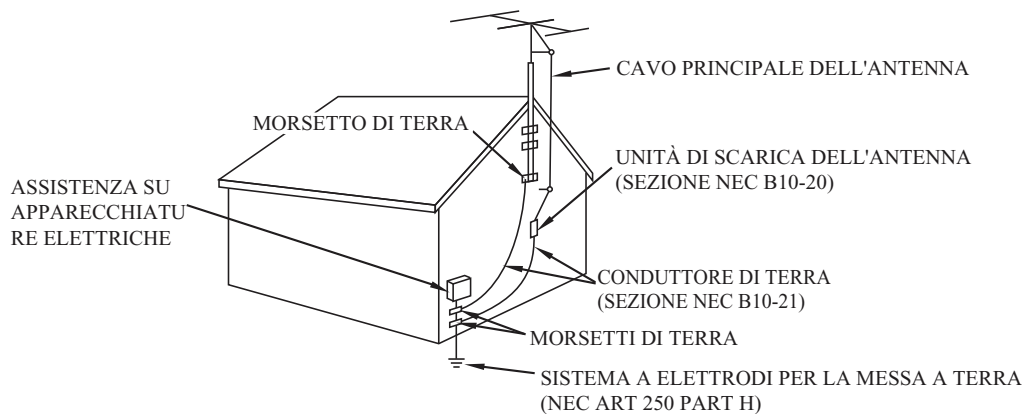

CODICE ELETTRICO NAZIONALE NEC

Non applicare petrolio o prodotti petroliferi al prodotto.

ATTENZIONE

Quando il prodotto è aperto e i blocchi di sicurezza sono esclusi, viene emessa radiazione laser invisibile. Non escludere i blocchi di sicurezza.

NELLA PARTE INFERIORE DELL'UNITÀ SONO DISPONIBILI SIMBOLI GRAFICI CON ISCRIZIONI SUPPLEMENTARI.

I COMANDI, LE REGOLAZIONI O LE PROCEDURE MANUALI QUI DESCRITTE POSSONO CAUSARE L'ESPOSIZIONE A RADIAZIONI PERICOLOSE.

POSIZIONE DEI COMANDI

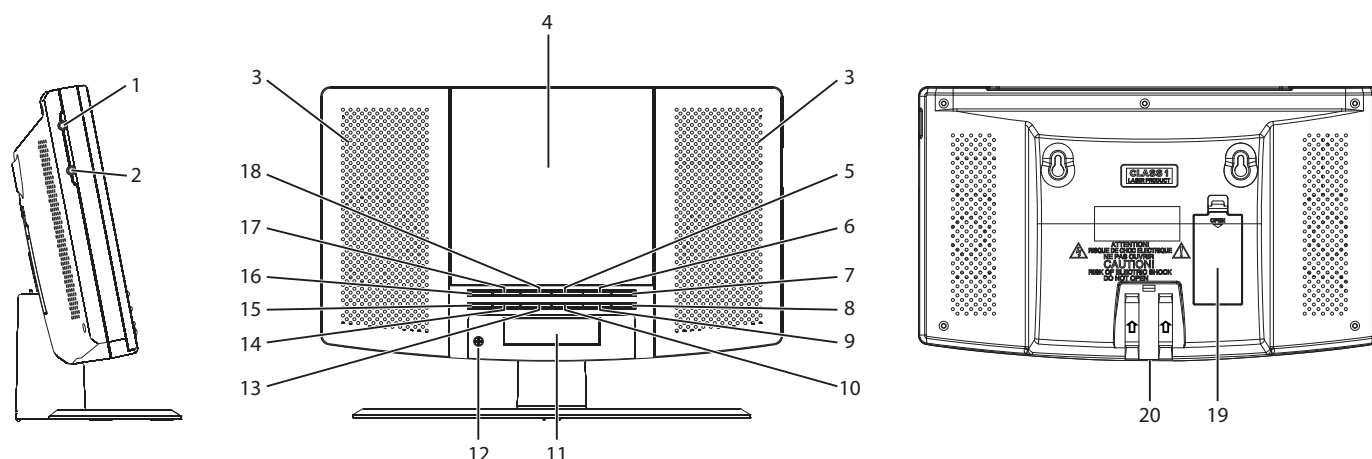

- | | |
|-----------------------------------|---------------------------------------|
| 1. Jack ingresso AUX | 11. Display LCD |
| 2. Jack telefono | 12. IR |
| 3. Altoparlante | 13. Pulsante VOL+ |
| 4. Sportello CD | 14. Pulsante VOL- |
| 5. Pulsante ►► | 15. Pulsante M- |
| 6. Pulsante ■ | 16. Pulsante M+ |
| 7. Pulsante ► | 17. Pulsante Prog/Impostazione orario |
| 8. Pulsante Standby | 18. Pulsante ◀◀ |
| 9. Pulsante Funzione | 19. Vano batteria |
| 10. Pulsante Impostazione sveglia | 20. Jack CC |

TELECOMANDO

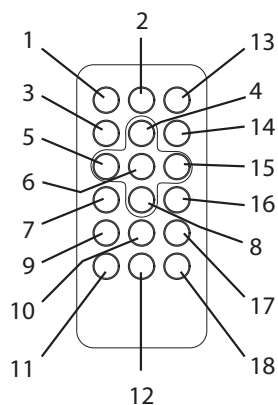

- | |
|-------------------------------------|
| 1. Pulsante Standby |
| 2. Pulsante Funzione |
| 3. Pulsante Interruzione |
| 4. Pulsante Volume+ |
| 5. Pulsante Indietro/Ore |
| 6. Pulsante Riproduzione/Pausa |
| 7. Pulsante M-GIÙ |
| 8. Pulsante Volume- |
| 9. Pulsante Sveglia |
| 10. Pulsante Memoria |
| 11. Pulsante Orario |
| 12. Pulsante Posponi |
| 13. Pulsante Disattivazione audio |
| 14. Pulsante Modalità |
| 15. Pulsante Successiva/Minuti |
| 16. Pulsante M-SU |
| 17. Pulsante PROG |
| 18. Pulsante Spegnimento automatico |

Alimentatore

Questo dispositivo è progettato per funzionare con un alimentatore CA/CC.

Funzionamento con alimentatore CA/CC.

Inserire il jack dell'alimentatore nel jack CC.

Inserire la spina dell'alimentatore CA/CC in una presa domestica CA ~ 230 V 50 Hz in verticale o in orizzontale.

INSTALLAZIONE DELL'APPARECCHIO A PARETE

1. Sul retro dell'unità sono presenti due fori per il fissaggio a parete; premere il supporto seguendo la marcatura sullo stesso, verso la guida dell'unità, prima di installare il prodotto.
2. Verificare che il metodo scelto per il montaggio a parete sia in grado di sostenere un prodotto del peso di 5 kg, se si desidera eseguire l'installazione a parete. Chiedere consiglio a un professionista esperto di dispositivi di fissaggio.
3. Verificare che sulla parete siano presenti due tasselli o chiodi alla stessa distanza dei fori effettivi sull'unità.
4. Verificare che i tasselli o i chiodi sulla parete siano in grado di sostenere un peso di almeno 6 kg.

IMPOSTAZIONE OROLOGIO

1. In modalità STANDBY DISATTIVATO, tenere premuto il pulsante PROG/IMPOSTAZIONE ORARIO.
2. Premere il pulsante ◀◀ per impostare l'ora desiderata.
3. Premere il pulsante ▶▶ per impostare i minuti desiderati.
4. Dopo aver impostato l'ora e i minuti desiderati, premere il pulsante PROG/IMPOSTAZIONE ORARIO per confermare.

SVEGLIARSI CON LA SUONERIA (AL 1):

- a. Tenere l'unità in modalità standby.
- b. Premere il tasto IMPOSTAZIONE SVEGLIA: l'icona "🔔1" lampeggia sul display. Tenere premuto di nuovo il tasto IMPOSTAZIONE SVEGLIA; l'ora della sveglia lampeggia sul display.
- c. Premere il pulsante ◀◀ per impostare l'ora desiderata per la sveglia.
- d. Premere il pulsante ▶▶ per impostare il minuto desiderato per la sveglia.
- e. La suoneria si attiverà all'ora impostata per la sveglia.

SVEGLIARSI CON LA RADIO:

- a. Tenere l'unità in modalità standby
- b. Toccare il tasto IMPOSTAZIONE SVEGLIA: l'icona "🔔1" lampeggia sul display. Tenere premuto di nuovo il tasto IMPOSTAZIONE SVEGLIA; l'ora della sveglia lampeggia sul display.
- c. Premere il tasto FUNZIONE per selezionare l'icona "FM".
- d. Premere il pulsante ◀◀ per impostare l'ora desiderata per la sveglia.
- e. Premere il pulsante ▶▶ per impostare il minuto desiderato per la sveglia.
- f. La radio si attiverà all'ora impostata per la sveglia.

SVEGLIARSI CON IL CD:

- a. Tenere l'unità in modalità standby
- b. Premere il tasto IMPOSTAZIONE SVEGLIA: l'icona "🔔1" lampeggia sul display. Tenere premuto di nuovo il tasto IMPOSTAZIONE SVEGLIA; l'ora della sveglia lampeggia sul display.
- c. Premere il tasto FUNZIONE per selezionare l'icona "CD".
- d. Premere il pulsante ◀◀ per impostare l'ora desiderata per la sveglia.
- e. Premere il pulsante ▶▶ per impostare il minuto desiderato per la sveglia.
- f. Il CD si attiverà all'ora impostata per la sveglia.

Nota: Verificare che sia presente un CD nel vano CD.

Le impostazioni per AL2 sono identiche a quelle per AL1

INTERRUZIONE DELLA SVEGLIA:

Quando la sveglia suona, premere il pulsante STANDBY per spegnerla; la sveglia viene reimpostata per il giorno successivo.

COME DISATTIVARE LA SVEGLIA

Per annullare la modalità di sveglia:

In modalità "STANDBY DISATTIVATO", premere il tasto IMPOSTAZIONE SVEGLIA per disattivare la funzione di sveglia. (Fino a quando il simbolo della sveglia "🔔" non è più visibile sul display LCD).

REGOLAZIONE DEL VOLUME

- Premere il pulsante VOL+ per aumentare il volume.
- Premere il pulsante VOL- per abbassare il volume.

FUNZIONAMENTO DELLA RADIO

1. Premere il pulsante STANDBY per accendere l'apparecchio.
2. Premere il pulsante FUNZIONE per passare alla funzione RADIO.
3. Come utilizzare i pulsanti della radio
 - i. Sintonia manuale
Premere il pulsante ◀◀ o ▶▶ per cercare la frequenza desiderata. Le frequenze superiori si selezionano premendo il pulsante ▶▶ e quelle inferiori premendo il tasto ◀◀
 - ii. Sintonia automatica
 - a) Tenere premuto il pulsante ◀◀ o il pulsante ▶▶ fino a quando la frequenza visualizzata inizia a scorrere.
 - b) Quando viene trovata una stazione il cui segnale ha un'intensità sufficiente, la sintonizzazione si arresta; in alternativa si può arrestare la sintonizzazione automatica premendo il pulsante ◀◀ o il pulsante ▶▶ .
4. Per spegnere la radio, premere il tasto STANDBY.

SINTONIA PREIMPOSTATA

1. Selezionare la stazione desiderata seguendo la normale procedura di sintonizzazione.
2. Premere il pulsante MEMORIA sul telecomando; verrà visualizzata la sigla "P-01" lampeggiante sul display. Utilizzare quindi il pulsante M-SU o il pulsante M-GIÙ sul telecomando, oppure premere il tasto M+/M- sull'unità, per cambiare il canale in cui la stazione verrà memorizzata. (Da P01 a P20) per cambiare il canale la stazione in cui verrà memorizzata. (Da P01 a P20)
3. Memorizzare la frequenza attuale premendo di nuovo il pulsante MEMORIA sul telecomando quando si raggiunge il canale desiderato.
4. Ripetere la procedura per impostare le altre frequenze desiderate nei canali di memoria da 1 a 20

Nota: L'unità consente di impostare fino a 20 stazioni.

RICHIAMARE LE STAZIONI MEMORIZZATE

Richiamare le stazioni memorizzate premendo il pulsante M-SU o il pulsante M-GIÙ sull'unità, oppure premere il pulsante M+/M- sull'unità per selezionare le stazioni da 1 a 20

NOTA. Le frequenze memorizzate possono essere conservate a lungo solo se l'apparecchio è alimentato. Se si interrompe l'alimentazione, le stazioni memorizzate verranno cancellate e non potranno essere richiamate.

GESTIONE DEI COMPACT DISC

- Proteggere sempre i dischi da graffi, sporcizia, polvere e così via. Se un disco viene trattato con cura, l'unica operazione di manutenzione necessaria per un'eccellente riproduzione dei suoni è la pulizia del disco con un panno morbido. Quando non si utilizzano, i dischi devono essere conservati nella propria custodia originale.
- Maneggiare i dischi afferrandoli solo dai bordi; non toccare la superficie né il lato del disco

con i colori dell'arcobaleno.

- Maneggiare i dischi come mostrato nelle illustrazioni presenti in questa sezione.
- Usare un panno morbido per pulire i dischi. Non utilizzare benzene, solventi né altri detergenti chimici per pulire i dischi, poiché queste sostanze possono danneggiarli. I dischi devono sempre essere puliti con un movimento rettilineo, dal centro verso il bordo. Non pulire mai un disco con un movimento circolare.
- Non esporre i dischi alla luce solare diretta, a umidità intensa o ad alte temperature per lunghi periodi. Non posizionare i dischi su altri apparecchi né vicino a fonti di calore.
- Eventuale polvere sulla lente del pickup può provocare un funzionamento irregolare e l'interruzione del suono durante la riproduzione. Per pulire la lente, aprire il vano del disco e soffiare via la polvere. Utilizzare un soffietto per obiettivi fotografici (disponibile presso la maggior parte dei negozi di fotografia).
- Nota. Non toccare la superficie della lente. Non lasciar penetrare alcun liquido all'interno del prodotto.
- Per pulire l'involucro del lettore CD, utilizzare un panno morbido e umido per pulire la superficie esterna.
- Non usare mai benzolo, benzene o altri detergenti chimici aggressivi che potrebbero danneggiare la finitura.

CORRETTO:



SBAGLIATO:



RIPRODUZIONE DI UN COMPACT DISC (CD)

NOTA. Non toccare mai la lente laser all'interno del vano CD. Pulire la lente laser con un disco per la pulizia dei CD, se si sporca.

1. Premere il tasto **STANDBY** per accendere l'unità.
2. Premere il pulsante **FUNZIONE** per passare alla funzione CD.
3. Aprire lo sportello del CD e inserire un CD nel cassetto, con il lato dell'etichetta stampata rivolto verso l'alto.
4. Chiudere lo sportello del CD; il disco ruota per alcuni secondi quindi si ferma.
5. Utilizzare il pulsante **◀◀** o **▶▶** per scegliere un brano.
6. Premere il pulsante **▶▶** per avviare la riproduzione.
7. Premere di nuovo il pulsante **▶▶** per mettere in pausa la riproduzione.
8. Premere il pulsante **INTERRUZIONE** per interrompere la riproduzione.

RIPRODUZIONE CASUALE

- In modalità CD, con il CD fermo, premere il pulsante **MODE** sul telecomando fino a visualizzare il testo "RAND" sul display LCD.
- A questo punto si potranno riprodurre le tracce in modo casuale.

FUNZIONE RIPETIZIONE

Il pulsante **RIPETIZIONE CD** consente di ripetere un singolo brano o tutti i brani di un compact disc.

1. Premere il pulsante **RIPETIZIONE** una volta durante la riproduzione; il simbolo "↺" verrà visualizzato sul display LCD. Lo stesso brano viene ripetuto più volte.
2. Premere il pulsante **RIPETIZIONE** una seconda volta per ripetere tutti i brani. Il simbolo "↺" verrà visualizzato sul display LCD.
3. Per annullare la riproduzione ripetuta, premere il pulsante **RIPETIZIONE** più volte, fino a quando il simbolo scompare.

AVANTI/INDIETRO

1. I pulsanti "CD indietro" ◀◀ e "CD avanti" ▶▶ possono essere utilizzati per passare direttamente a un altro brano o per eseguire la scansione veloce dei brani del disco.
2. Premere il pulsante "CD indietro" ◀◀ una volta per ascoltare l'inizio del brano corrente. Premerlo due o più volte per ascoltare i brani precedenti presenti sul disco.
3. Premere il pulsante CD ▶▶ per ascoltare il brano successivo presente sul disco.
4. Tenere premuto il pulsante ◀◀; verrà eseguita la scansione del brano corrente e si tornerà quindi a quello precedente (o a quelle precedenti). Quando si trova la sezione contenente il brano desiderato, rilasciare il pulsante; la riproduzione riprenderà normalmente.
5. Tenere premuto il pulsante ▶▶; verrà eseguita la scansione del brano corrente e si passerà quindi a quello successivo (o a quelli successivi). Quando si trova la sezione contenente il brano desiderato, rilasciare il pulsante; la riproduzione riprenderà normalmente.

FUNZIONE DI PROGRAMMAZIONE

La funzione di programmazione consente di programmare fino a 20 brani da riprodurre nella sequenza desiderata.

1. In modalità di arresto (CD non in riproduzione), premere il pulsante PROG/IMPOSTAZIONE ORARIO; sul display LCD verrà visualizzata la scritta "PROGRAMMA 01", che inizierà a lampeggiare.
2. Premere il pulsante ◀◀ o ▶▶ per raggiungere il brano desiderato.
3. Premere il pulsante PROG/IMPOSTAZIONE ORARIO per selezionare e memorizzare il brano.
4. Ripetere i passaggi 2 e 3 per selezionare fino a 20 brani.
5. Per riprodurre i brani selezionati (in modalità di programmazione), premere il pulsante ▶/II. Il numero del brano e il testo "PROGRAMMA" vengono visualizzati sul display LCD.
6. Premere il pulsante ◀◀ per ascoltare il brano precedente oppure il pulsante ▶▶ per ascoltare brano programmato successivo.
7. Nota. Dopo che tutti i brani programmati sono stati riprodotti, il lettore CD torna alla modalità INTERRUZIONE.
8. Per cancellare dalla memoria i brani programmati, premere il pulsante INTERRUZIONE fino a quando l'icona "PROGRAMMA" scompare.

JACK INGRESSO AUX

1. Toccare il pulsante STANDBY per accendere l'unità.
2. Toccare il pulsante FUNZIONE per passare alla modalità AUX
3. Collegare il cavo AUX proveniente dall'uscita del lettore esterno, ad esempio un lettore MP3 portatile, al jack di ingresso AUX.
4. Avviare la riproduzione sul lettore esterno.

JACK CUFFIE

Questa unità consente l'uso di cuffie stereo con jack da □ 3,5 mm. Prima di collegare le cuffie, impostare il volume al livello minimo in modo da non danneggiare l'udito o le cuffie. Collegare le cuffie al jack cuffie. Gli altoparlanti verranno scollegati automaticamente.

Avvertimento: L'esposizione prolungata a livelli sonori intensi può provocare danni permanenti all'udito. Mentre si indossano le cuffie potrebbe non essere possibile udire suoni di avviso o di allarme.

FUNZIONE POSPONI

Per rinviare di qualche minuto il suono della sveglia, premere il pulsante POSPONI sul telecomando: la sveglia si disattiva per circa 9 minuti.

TUTTI I DIRITTI RISERVATI, COPYRIGHT DENVER ELECTRONICS A/S

DENVER®
www.denver-electronics.com



Le apparecchiature elettriche ed elettroniche e le batterie contengono materiali, componenti e sostanze che possono essere dannosi per la salute e l'ambiente se i rifiuti correlati (le apparecchiature elettriche ed elettroniche e le batterie da smaltire) non vengono gestiti correttamente.

Le apparecchiature elettriche ed elettroniche e le batterie sono contrassegnate con il simbolo di un cestino sbarrato, visibile di seguito. Questo simbolo indica che le apparecchiature elettriche ed elettroniche e le batterie non devono essere smaltite con gli altri rifiuti domestici ma separatamente.

È importante inviare le batterie usate alle strutture appropriate e indicate. In questo modo le batterie vengono riciclate in conformità alle norme e non danneggiano l'ambiente.

Tutte le città hanno stabilito punti di raccolta dove le apparecchiature elettroniche ed elettriche e le batterie possono essere consegnate gratuitamente alle stazioni di riciclaggio e ad altri siti di raccolta, oppure possono essere raccolte direttamente a casa. Informazioni aggiuntive sono disponibili rivolgendosi all'amministrazione comunale.

Importatore:
DENVER ELECTRONICS A/S
Stavneagervej 22
DK-8250 Egaa
Danimarca
www.facebook.com/denverelectronics