

DENVER<sup>®</sup>  
ELECTRONICS

# DAB+/FM radio

Modelo : DAB-56C

Manual De Funcionamento



**ANTES DE UTILIZAR ESTE PRODUTO, LEIA, COMPREENDA E SIGA ESTAS INSTRUÇÕES.**

Certifique-se de que guarda este folheto para futura referência.

## LOCATION OF CONTROLS

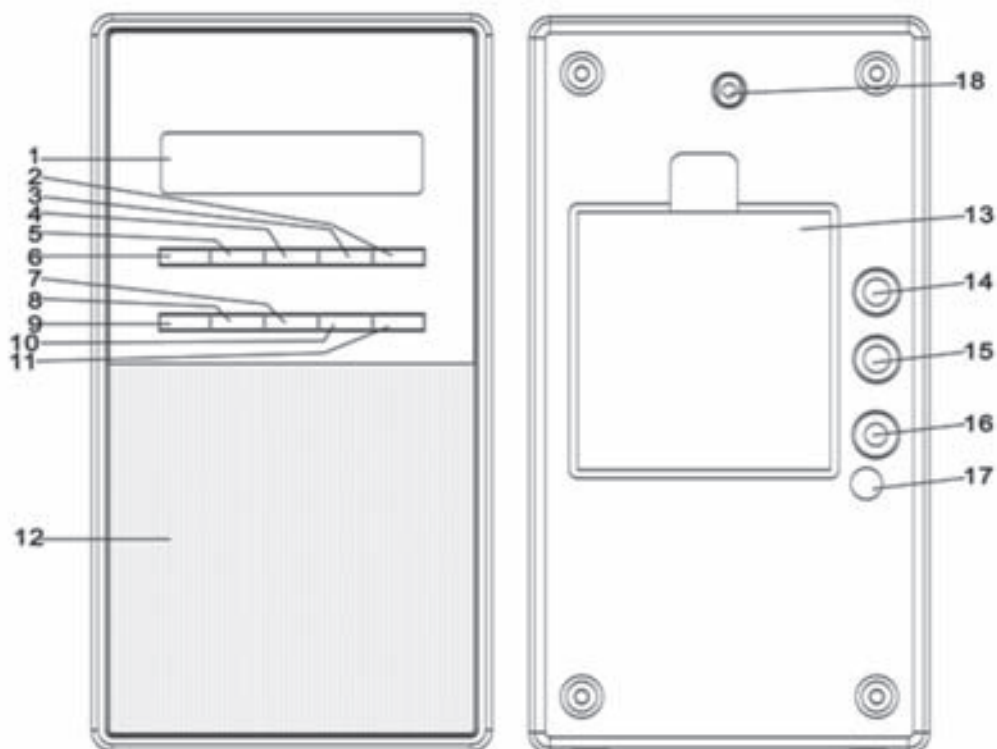

- |                                   |                              |
|-----------------------------------|------------------------------|
| 1. VISOR LCD                      | 10. BOTÃO VOL-               |
| 2. Botão SINTONIZAR+              | 11. BOTÃO VOL+               |
| 3. Botão ENTER/PROCURA AUTOMÁTICA | 12. COLUNA                   |
| 4. Botão SINTONIZAR-              | 13. COMPARTIMENTO DE BATERIA |
| 5. Botão ALARME/ESPERA/SUSPENDER  | 14. TOMADA AUX IN            |
| 6. BOTÃO EM ESPERA                | 15. TOMADA DE AUSCULTADORES  |
| 7. Botão PREDEFINIR               | 16. TOMADA CC 6V             |
| 8. BOTÃO INFO/CONFIGURAÇÃO        | 17. BOTÃO LIGAR/DESLIGAR     |
| 9. Botão DAB/FM                   | 18. ANTENA                   |

## ALIMENTAÇÃO

### FUNCIONAMENTO DA UNIDADE COM ALIMENTAÇÃO CA

Insira uma extremidade do cabo de alimentação fornecido à tomada de ENTRADA CC 6V localizada na parte posterior da unidade e a outra extremidade à tomada de parede.

Se o aparelho for utilizado para o primeiro tempo, o cabo tem de ser firmemente empurrado para dentro do soquete para garantir que ele está ligado e pronto para ser alimentado.

### FUNCIONAMENTO DA UNIDADE COM PILHAS

1. Para que a sua unidade funcione com pilhas, o cabo de alimentação de CA tem de estar desligado do leitor.
2. Desligue o cabo de alimentação de CA da unidade e insira 4 x pilhas de tamanho "AA" (não fornecidas) no compartimento.
3. Feche a porta do compartimento da bateria.

#### Nota:

Verifique regularmente as pilhas. As pilhas velhas ou descarregadas devem ser substituídas. Se não for usar a unidade durante algum tempo ou se a mesma estiver a funcionar exclusivamente com corrente eléctrica CA, remova as pilhas do respectivo compartimento para evitar fuga.

Aviso: Antes de utilizar a unidade. Verifique se o fornecimento de alimentação local é compatível com a unidade. Não ligue nem desligue o cabo de alimentação com as mãos molhadas.

Se planear não utilizar esta unidade durante longos períodos de tempo (por ex., Férias, etc.) desligue a ficha da tomada de parede.

## **PRECAUÇÕES DE SEGURANÇA DA BATERIA:**

- Mantenha a bateria longe das crianças e animais.
- Insira as pilhas cumprindo a polaridade correcta (+/-). O alinhamento incorrecto da polaridade das pilhas poderá originar ferimentos pessoais e/ou danos de propriedade.
- Remova as pilhas gastas ou descarregadas do produto. Remova a bateria quando não for utilizar o produto durante longos períodos de tempo, para evitar danos devido à ferrugem ou corrosão da mesma.
- Nunca coloque a bateria no fogo, nem a exponha ao fogo ou outras fontes de calor.
- Eliminação das Pilhas: As pilhas gastas ou descarregadas têm de ser eliminadas adequadamente e recicladas de acordo com todas as leis aplicáveis. Para obter informações detalhadas, contacte a autoridade de resíduos sólidos local.
- Siga as instruções de segurança, utilização e eliminação do fabricante da bateria.

## **DESCRIÇÃO DA FUNÇÃO**

Breve pressão ----- indica que deve premir e libertar a tecla para activar a função

Longa pressão -----indica que deve manter a tecla premida até a função ficar activada

## **INTERRUPTOR LIGAR/DESLIGAR**

Prima para alternar a unidade entre OFF e STANDBY.

## **BOTÃO DE VOLUME**

Prima o botão de volume para ajustar o volume. VOL+ para aumentar e VOL- para diminuir.

Este BOTÃO também controla o volume da saída dos auscultadores.

## **Botão SINTONIZAR+ e SINTONIZAR-**

Estes botões são usados para definir o temporizador do Alarme e Espera e também para sintonizar ambas as Frequências FM e DAB

## **BOTÃO ENTER/PROCURA AUTOMÁTICA**

O BOTÃO ENTER é utilizado para

- Confirmar selecção da estação no modo DAB
- Alterar o modo de áudio no modo FM
- Confirmar definições do Alarme e Suspensão

No modo DAB, prima brevemente para iniciar uma procura de DAB rápida e prima longamente para iniciar uma procura de DAB completa.

No modo FM, prima brevemente para iniciar uma procura de FM.

## **BOTÃO INFO/SETUP**

Prima brevemente o botão IINFO/SETUP para alterar o tipo de informação apresentada no visor.

## **BOTÃO FUNCTION/SNOOZE**

Prima brevemente o botão FUNCTION/SNOOZE para alternar entre DAB e FM.

## **BOTÕES PREDEFINIR**

Estas teclas são utilizadas para guardar e revogar as Predefinições de estação nos modos DAB e FM.

## **BOTÃO ALARME/ESPERA/SUSPENDER**

Prima brevemente para seleccionar o menu de configuração do Alarme.

No modo de rádio ligado, prima longamente para seleccionar o menu de configuração de suspensão.

## **AUSCULTADORES**

Uma ranhura de 3,5mm para ligar um conjunto de auscultadores estéreo (não incluído). O altifalante interno fica sem som quando os auscultadores estão ligados.

Evite ouvir auscultadores com níveis de volume altos para impedir possíveis danos de audição.

## **ENTRADA DE LINHA AUXILIAR**

Esta ranhura de 3,5mm é usada para ligar a uma fonte externa, como um leitor de MP3, leitor de CD, TV ou computador.

## **TOMADA CC 6V**

Ligar ao adaptador de alimentação da UNIDADE

## **MODO DE STANDBY**

1. Prima o comutador LIGAR/DESLIGAR na posição "ON".
2. O visor na UNIDADE acenderá e apresentará "Welcome! Digital Radio".
3. Após 2-3 seg., a luz do visor atenua, a mensagem muda para "Standby" e, em seguida, muda para o ecrã Hora.

A hora e a data será automaticamente actualizada no ar, quando o rádio estiver a funcionar.

## **FUNCIONAMENTO DA UNIDADE NO MODO DAB**

### **PROCURA AUTOMÁTICA**

1. Estique totalmente a antena telescópica.
2. Prima brevemente o botão STANDBY para ligar o rádio.
3. A primeira vez que ligar o rádio, seleccionará automaticamente o modo DAB e começará a procurar canais DAB e estações disponíveis. Aguarde até a procura de canais concluir. Caso contrário, nenhuma estação DAB será guardada.  
Durante a procura, o visor mostra o respectivo progresso, o número do canal, o nome multiplex e, em seguida, o número total de estações.
4. Quando a procura estiver concluída, a UNIDADE sintonizará automaticamente a primeira estação na lista. As estações são listadas por ordem numérica-alfabética, isto é, de 0 a 9 e, em seguida, de A a Z.
5. Se não forem detectadas estações durante a procura, o visor apresentará "NO SIGNAL DAB", neste caso, reposicione a unidade e/ou a antena e prima brevemente o botão AUTO SCAN para iniciar outra procura.

**Nota:** Como a TV Digital, existem algumas áreas onde poderá ser difícil obter um bom sinal de DAB. As emissoras estão a trabalhar para expandir a área de cobertura de sinais de DAB. Assim, nalguns casos, poderá ser necessário aguardar antes que alguns ou todos os serviços DAB fiquem disponíveis. Pode verificar se a sua área é uma área abrangida.

## **SELECIONAR UMA ESTAÇÃO**

1. Prima brevemente o botão SINTONIZAR+ ou SINTONIZAR- para se deslocar pela lista de estações disponíveis e parar na estação pretendida.
2. O visor poderá apresentar "SEARCHING..." enquanto o rádio selecciona a nova estação.  
Depois de seleccionar uma estação, se "NOT AVAILABLE" for apresentado, tente reposicionar o rádio para melhorar a recepção.

## **ESTAÇÕES SECUNDÁRIAS**

Algumas estações têm um ou mais serviços secundários associados. Quando as estações secundárias estão disponíveis, é apresentado um sinal > a seguir ao nome da estação.

BBC5Live > BBC Sport Extra

DAB Nacional BB

## **PARA GUARDAR UMA PREDEFINIÇÃO DE ESTAÇÃO**

1. Seleccione uma estação DAB conforme descrito acima.
2. Mantenha um botão Predefinir premido até o ecrã apresentar 'Predefinir x vazio' (em que x é o número de predefinição)
3. Mantenha uma das teclas de Predefinição premidas até o visor apresentar “Preset x stored”.

## **TO RECALL A PRESET STATION**

Prima brevemente a tecla de Predefinição pretendida

Nota: A unidade pode guardar 10 estações para DAB e 10 estações para FM.

## **INFO**

A UNIDADE possui modos de informação de DAB os quais são apresentados na linha inferior do visor. Prima brevemente a tecla INFO para ver os tipos disponíveis.

1. Tipo de programa  
Apresenta o tipo de conteúdo da estação que está a ser transmitida, por ex., Clássico, Pop, Notícias, etc.
2. Freq. Conjunto  
Apresenta a frequência da estação DAB, como 13F 239,200MHz.
3. Débito Binário de Áudio  
Apresenta a velocidade de transmissão em quilobits por segundo e o modo de áudio, por ex., Estéreo.
4. Nome do conjunto  
Apresenta o nome do multiplex ao qual a estação actual da Rede Digital1 pertence
5. Intensidade do sinal  
Apresenta a intensidade do sinal para a estação que está a ser ouvida.
6. Hora/Data  
Apresenta a hora e data actuais, recebidas fora do ar.
7. DLS (Dynamic Link Segment)  
Desloca-se pelo texto que inclui mensagens, tais como, o Artista e o nome da faixa, números de telefone, detalhes do programa, etc.

## **ENCONTRAR NOVAS ESTAÇÕES**

À medida que forem introduzidas novas estações, será necessário executar uma procura automática para detectar e guardar novas estações. Prima brevemente o botão Sintonização automática na parte traseira da unidade para iniciar a procura automática. Os serviços de DAB estão normalmente localizados. Quando desloca a UNIDADE para uma área diferente, será necessário executar uma procura automática para seleccionar estações na nova localização.

## **SINTONIZAÇÃO MANUAL**

A sintonização manual permite-lhe sintonizar directamente para uma estação DAB.

1. Prima longamente o botão ENTER até o visor apresentar “Manual Tune”.
2. Prima brevemente a tecla UP ou DOWN para seleccionar um número de canal diferente.

**Note que:** Poderá ter de esperar que a unidade UNIT sintonize no novo canal.

## **FUNCIONAMENTO DA UNIDADE NO MODO FM**

1. Estique totalmente a antena telecópica.
2. Prima o interruptor LIGAR/DESLIGAR na posição “ON” para entrar no modo de espera.
3. Prima brevemente o botão STANDBY para ligar a unidade.
4. Se a UNIDADE estiver no modo DAB, prima brevemente DAB/FM para mudar para FM.  
A UNIDADE recorda a fonte seleccionada quando for ligada no modo Em Espera e selecciona-a automaticamente da próxima vez que for ligada. Se a UNIDADE estiver desligada,

esta seleccionará sempre o modo DAB quando for ligada pela primeira vez.  
5. O visor apresenta a frequência de sintonização actual e a linha de informação.

## **SELECIONAR UMA ESTAÇÃO SINTONIZAÇÃO MANUAL**

Prima brevemente o BOTÃO SINTONIZAR+ ou SINTONIZAR- para alterar a frequência de sintonização.

Nota: Wait for a Aguarde um segundo entre cada pressão para que a UNIDADE volte a sintonizar.

## **PRESETS**

### **PARA GUARDAR UMA PREDEFINIÇÃO DE ESTAÇÃO**

1. Selecciona uma estação FM ou DAB conforme descrito acima.
2. Mantenha uma das teclas de Predefinição premidas (durante aproximadamente 3 seg) até o visor apresentar “Preset 1 stored”.

### **PARA REVOGAR UMA PREDEFINIÇÃO DE ESTAÇÃO**

1. Prima brevemente a tecla de Predefinição pretendida.

Note que: Estão disponíveis 8 Predefinições em ambos os modos DAB e FM.

Pode substituir qualquer uma das Predefinições, em qualquer altura, mantendo a tecla de Predefinição premida até “Preset x stored” ser apresentado.

## **MODO DE ÁUDIO**

Normalmente, a UNIDADE irá seleccionar automaticamente o modo Mono ou Estéreo dependendo do que estiver a ser transmitido e da intensidade do sinal. No entanto, quando estiver a ser recebida uma estação estéreo e o sinal estiver fraco, poderá soar alguma sibilância. Para reduzir a sibilância, é possível mudar a UNIDADE do modo Auto para o modo Mono.

1. Prima brevemente o botão ENTER para visualizar o ecrã do Modo de Áudio.
2. Prima brevemente o botão ENTER para alternar entre os modos Auto e Mono. A nova definição é apresentada durante pouco tempo e, em seguida, o visor regressa ao ecrã Rádio.

## **INFO**

A UNIDADE possui seis modos de informações FM que são apresentados na linha inferior do visor. Prima brevemente o botão INFO/SETUP para ver os tipos disponíveis.

1. PTY (program type)  
Apresenta o tipo de conteúdo da estação que está a ser transmitida, por ex., Clássico, Pop, Notícias, etc.
2. Intensidade do sinal  
Apresenta a intensidade do sinal para a estação que está a ser ouvida.
3. Hora e Data  
Apresenta a hora e data actuais, recebidas fora do ar.
4. Frequência da estação  
Apresenta a frequência da estação que está a ser escutada.
5. Modo de áudio  
Apresenta a definição do modo de áudio actual, ou seja, Auto (Estéreo) ou Mono.
6. Texto do Rádio  
Desloca-se pelo texto que inclui mensagens, tais como, o Artista e o nome da faixa, números de telefone, detalhes do programa, etc.

## **UTILIZAR A ENTRADA AUXILIAR**

1. Ligue o cabo de ligação AUX da tomada de saída do seu Leitor Pessoal, como o leitor MP3 portátil à tomada de entrada AUXILIAR.



2. Ligue a unidade premindo o botão STANDBY.
3. Ligue o seu Leitor Pessoal para começar a reprodução e ajuste o volume para o nível de audição pretendido.
4. Ajuste o volume premindo o botão VOL + ou VOL –.

**Nota:** Quando a tomada AUXILIAR for inserida com a ficha auxiliar, o som FM/DAB é desactivado mas o visor não será alterado.

## **DEFINIR E UTILIZAR O ALARME**

### **VER DEFINIÇÕES DO ALARME**

Com a UNIDADE ligada, ou no modo Em Espera, prima brevemente o botão ALARM/SLEEP. O visor apresenta as definições actuais do ALARME durante 5 seg e, em seguida, regressa ao ecrã anterior. No modo Em Espera, o visor acenderá, mostrará as definições durante cerca de 5 seg e, em seguida, regressará ao modo Em Espera.

### **DEFINIR O ALARME 1**

1. Com a UNIDADE na posição ON, ou no modo Em Espera, prima o botão ALARM/SLEEP até o menu Alarme1 ser apresentado.
2. OFF ou ON começa a piscar para indicar que pode ser alterado. Prima brevemente o botão UP ou DOWN para alternar entre OFF e ON e prima brevemente ENTER para confirmar.
3. Os dígitos da hora começam a piscar. Utilize o botão UP ou DOWN para definir o tempo necessário e prima brevemente o botão ENTER para confirmar. Prima brevemente o botão UP ou DOWN para alterar a definição de hora em incrementos de uma hora ou prima longamente qualquer tecla para se deslocar rapidamente para a definição pretendida.
4. Os minutos podem ser agora descritos acima e, em seguida, prima brevemente o botão ENTER para confirmar.
5. A fonte do alarme (BEEP1, BEEP2, FM ou DAB) começa agora a piscar. Prima brevemente o botão UP ou DOWN para seleccionar e prima brevemente o botão ENTER para confirmar. O visor continua a apresentar as definições de ALARME durante pouco tempo e, em seguida, sai do menu Alarme.

### **DEFINIR O ALARME 2**

1. Com a UNIDADE na posição ON, ou no modo Em Espera, prima o botão ALARM/SLEEP 2 vezes, até o menu Alarme2 ser apresentado.
2. OFF ou ON começa a piscar para indicar que pode ser alterado. Prima brevemente o botão UP ou DOWN para alternar entre OFF e ON e prima brevemente o botão ENTER para confirmar.
3. Os dígitos da hora começam a piscar. Utilize o botão UP ou DOWN para definir o tempo necessário e prima brevemente o botão ENTER para confirmar. Prima brevemente o botão UP ou DOWN para alterar a definição de hora em incrementos de uma hora ou prima longamente qualquer tecla para se deslocar rapidamente para a definição pretendida.
4. Os minutos podem ser agora descritos acima e, em seguida, prima brevemente o botão ENTER para confirmar.
5. A fonte do alarme (BEEP1, BEEP2, FM ou DAB) começa agora a piscar. Prima brevemente o botão UP ou DOWN para seleccionar e prima brevemente o botão ENTER para confirmar. O visor continua a apresentar as definições de ALARME durante pouco tempo e, em seguida, sai do menu Alarme.

**Nota:** O símbolo ALARME1 ou ALARME2 é apresentado no canto superior direito do visor quando a unidade estiver no modo Em Espera.

No modo Em Espera, o alarme (BEEP1, BEEP2, FM ou DAB) soará automaticamente na hora de definição do alarme pretendida.

### **ALTERAR O SOM DO ALARME**

O som do Alarme na UNIDADE pode ser alterado para um toque electrónico se for pretendido.

1. No passo 5 (acima), isto é, quando FM estiver a piscar, prima brevemente o botão UP ou DOWN para alterar a definição para toque1 de SOM ou toque2 de SOM. Prima brevemente o

botão ENTER para confirmar.

Se seleccionou uma estação DAB como som do Alarme, no caso da estação não estar disponível por qualquer motivo, isto é, se não estiver no ar, escutará um som de CAMPAINHA quando o Alarme ficar activo.

### **ALARME LIGADO-DESLIGADO**

Com o Alarme na posição ON, soará todos os dias à hora definida. Para DESLIGAR o Alarme, prima brevemente o botão ALARM/SLEEP e enquanto as definições do Alarme estiverem no ecrã, prima o botão UP ou DOWN para seleccionar alarme OFF e, em seguida, prima o botão ENTER para confirmar.

Isto pode ser executado com a UNIDADE LIGADA ou no modo Em Espera.

### **CANCELAMENTO DO ALARME**

Para cancelar o Alarme quando mesmo for activado. Prima o botão ALARM/SLEEP ou o botão STANDBY para parar o som do alarme.

O Alarme desligará automaticamente após 59 minutos, a menos que seja cancelado ou desligado manualmente.

### **VIBRAÇÃO**

A UNIDADE inclui um temporizador de suspensão de 9 minutos.

Quando o Alarme ficar activado, prima brevemente o botão FUNCTION/SNOOZE para iniciar o temporizador de Suspensão. A UNIDADE entra no modo de Espera.

### **DEFINIR E UTILIZAR O TEMPORIZADOR DE SUSPENSÃO**

#### **VER DEFINIÇÕES DO TEMPORIZADOR DE SUSPENSÃO**

Com a UNIDADE na posição ON, mantenha o botão ALARM/SLEEP premido para ver as definições actuais do temporizador de Suspensão.

#### **DEFINIR O TEMPORIZADOR DE SUSPENSÃO**

1. Com a UNIDADE na posição ON e reproduzindo qualquer uma das entradas, isto é, DAB, FM ou AUX, prima longamente a tecla SLEEP até o menu Suspensão ser apresentado.
2. Os minutos começam a piscar. Prima brevemente o botão ALARM/SLEEP para alterar o tempo de Suspensão (como, 15 min, 30 min, 45 min, 60 min e 90 min).
3. O tempo de Suspensão disponível é de 15 a 90 minutos, em incrementos de 15 minutos. Defina o tempo pretendido e prima brevemente o botão ENTER para confirmar.
4. O visor continua a apresentar as definições durante 3 seg e, em seguida, regressa ao ecrã de Rádio. O APARELHO reproduz na hora seleccionada e depois entra no Modo em Espera.

#### **CANCELAR TEMPORIZADOR DE SUSPENSÃO**

1. Com a UNIDADE na posição ON e reproduzindo qualquer uma das entradas, isto é, DAB, FM ou AUX, prima longamente a tecla SLEEP até o menu Suspensão ser apresentado.
2. Os minutos começam a piscar. Prima brevemente o botão ALARM/SLEEP para colocar o tempo de Suspensão para a posição OFF.

### **REPOSIÇÃO DO SISTEMA**

A Reposição do Sistema pode ser utilizado para limpar a lista de estações, as Predefinições e todas as definições de Alarme e Suspensão. Isto é útil se mover a UNIDADE para uma localização diferente (por ex., quando muda de casa), uma vez que algumas estações poderão não estar disponíveis na nova área.

1. No modo DAB e FM, prima longamente o botão FUNCTION/SNOOZE até o visor apresentar "Press Enter Key to Reset".
2. Prima brevemente o botão ENTER. O visor apresenta agora "System Reset".
3. A UNIDADE irá agora limpar a memória interna e iniciar automaticamente uma procura rápida.



TODOS OS DIREITOS RESERVADOS, COPYRIGHT DENVER ELECTRONICS A/S

DENVER®

[www.denver-electronics.com](http://www.denver-electronics.com)



Equipamento eléctrico e electrónico contém materiais, componentes e substâncias que podem ser perigosas para a sua saúde e para o ambiente, se o material usado (equipamentos eléctricos e electrónicos) não for processado correctamente.

Equipamento eléctrico e electrónico está marcado com um caixote do lixo com uma cruz por cima, mostrado acima. Este símbolo significa que o equipamento eléctrico e electrónico não deve ser eliminado em conjunto com outros resíduos domésticos, mas deve ser eliminado separadamente.

Todas as cidades têm pontos de recolha instalados, nos quais o equipamento eléctrico e electrónico pode tanto ser submetido sem custos a estações de reciclagem e outros locais de recolha, ou ser recolhido na própria residência. O departamento técnico da sua cidade disponibiliza informações adicionais relativas a este assunto.

Importador:  
DENVER ELECTRONICS A/S  
Stavneagervej 22  
DK-8250 Egaa  
Dinamarca  
[www.facebook.com/denverelectronics](https://www.facebook.com/denverelectronics)