

DENVER[®]
denver-electronics.com

Manual de instruções

Rádio FM DAB+/DAB

DENVER DAB-38



COPYRIGHT DE DENVER ELECTRONICS A/S
www.denver-electronics.com
www.facebook.com/denverelectronics

INFORMAÇÕES IMPORTANTES DE SEGURANÇA

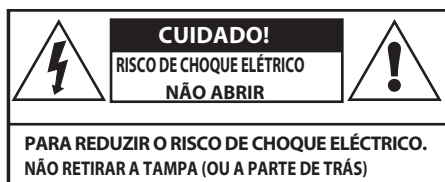

Este símbolo indica que existem instruções de funcionamento e manutenção importantes na literatura que acompanha com esta unidade.



Este símbolo indica que se encontra presente nesta unidade tensão perigosa que constitui um risco de choque elétrico.

Deve ler estas instruções.

Deve guardar estas instruções.

Deve prestar atenção a todas as advertências.

Deve seguir todas as instruções.

Não utilizar este aparelho perto de água.

Limpar apenas com um pano seco.

Não bloquear nenhuma abertura de ventilação.

Instalar de acordo com as instruções do fabricante.

Não colocar nem manusear perto de fontes de calor, como aquecedores, fogões ou outros aparelhos que produzam calor.

Desligue este aparelho no decorrer de uma trovoadas ou quando não estiver a ser utilizado durante longos períodos de tempo.

IMPORTANTE

Este equipamento gera, utiliza e é capaz de radiar energia de frequência de rádio e, se não for instalado e utilizado de acordo com as instruções, pode causar interferências prejudiciais à comunicação via rádio. No entanto, isto não garante que não ocorra interferência numa determinada instalação. Se este equipamento não causar interferência prejudicial na recepção de rádio ou televisão, que pode ser determinada ligando e desligando o equipamento, o utilizador é encorajado a tentar corrigir a interferência através de uma das seguintes medidas:

- Reorientar ou reposicionar a antena de receção.
- Aumentar a separação entre o equipamento e o receptor.
- Aumentar a separação entre o equipamento e o receptor
- Consultar o vendedor ou um técnico de rádio/TV com experiência e solicitar ajuda.

INFORMAÇÕES ELÉTRICAS

Usar este aparelho apenas com o adaptador CA fornecido. A utilização de fontes de alimentação não aprovadas, anula a garantia.

Todas as reparações devem ser realizadas por pessoal qualificado. A reparação é necessária quando o aparelho fica danificado como, por exemplo, o cabo de alimentação ou a ficha estão danificados, quando são derramados líquidos ou caem objetos dentro do aparelho, quando o aparelho é exposto à chuva ou à humidade, quando funciona anormalmente ou é deixado cair.

Advertência: Para reduzir o risco de incêndio ou choque elétrico, não expor este produto à chuva ou à humidade. O produto não deve ser exposto a gotas e salpicos e não deve colocar objetos com líquidos como, por exemplo, uma jarra de flores, em cima do produto.

Não deve colocar chamas vivas, como velas, por cima do produto.

As pilhas (conjunto de pilhas ou pilhas instaladas) não deverão ser sujeitas a calor excessivo, como a luz solar, fogo ou similar.

Atenção: As alterações ou modificações não aprovadas expressamente pelo fabricante poderão anular a autoridade do utilizador para manusear este dispositivo.

Atenção: A utilização de controlos, ajustes ou o desempenho de procedimentos diferentes dos especificados aqui poderá resultar em exposição perigosa.



Para evitar possíveis danos na audição, não ouvir com o volume alto durante longos períodos.

PREÂMBULO

LOCALIZAÇÃO

Coloque a unidade numa superfície seca e estável, longe do calor e humidade e onde seja improvável cair ou ser derrubada.

INÍCIO

ANTENA DAB/FM

Antes de utilizar o seu rádio para receção DAB ou FM, deve esticar completamente a antena telescópica.

A antena telescópica tem uma base giratória que permite que seja ajustada em várias posições para um som mais nítido.

CONTROLOS E LIGAÇÕES

VISTA FRONTAL

1. Pega
2. Selecionar/Comando da estação
3. Botão Espera
4. Botão Info/Menu
5. Botão Predefinição
6. Botão Modo
7. Ecrã
8. Botão Procura
9. Botão Alarme
10. Botão Vibrar/Silêncio
11. Botão Retroceder
12. Controlo volume

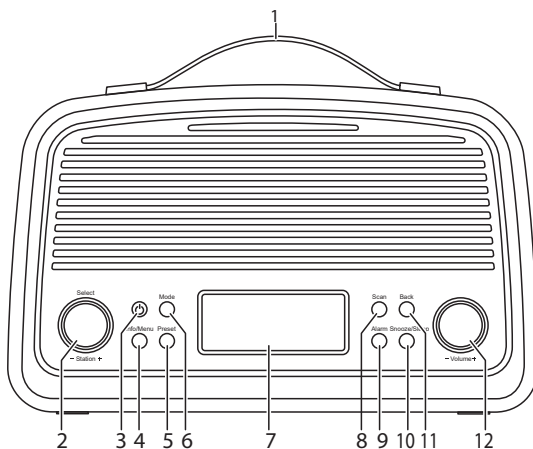

VISTA TRASEIRA

1. Antena DAB/FM
2. Tomada CC in
3. Tomada de auscultador
4. Tomada de entrada auxiliar
5. Tampa do compartimento das pilhas (Pilhas não incluídas)

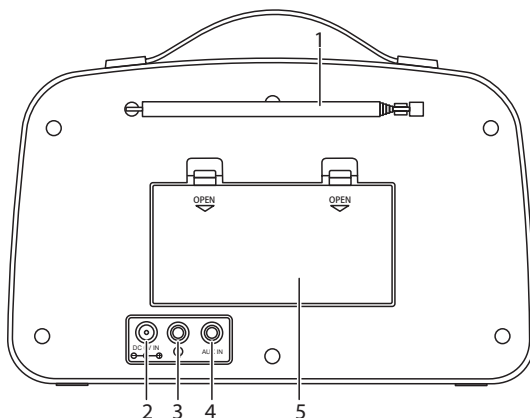

CONTROLO DE ALIMENTAÇÃO

CONTROLO EM ESPERA

Ligar o rádio:

- Premir o botão  para ligar o rádio.

O rádio ressintonizará para a última estação reproduzida.

Definir o rádio para Em Espera:

- Premir o botão  para definir o rádio para Em Espera.

Serão exibidas a hora e a data.

NOTA:- O botão  funciona como botão LIGAR/DESLIGAR durante o funcionamento a pilhas - o visor desligar-se-á totalmente quando definido em Espera e quando a função Alarme e Silêncio está desativada.

BUSCA INICIAL

Quando o seu rádio é ligado pela primeira vez, fará a procura de todas as estações disponíveis e memorizará as mesmas alfa numericamente - 1 Rádio, 2 Rádio, AA Rádio, AB Rádio... A procura inicial demorará alguns minutos. Depois da procura, o número de estações encontrado será exibido e o rádio reproduzirá a primeira estação na sequência.

Nota: Se não forem encontradas estações, desligar o rádio e deslocá-lo para outro local com um sinal mais forte. Quando liga novamente o rádio, este repetirá automaticamente o processo de procura.

SELECIONAR UMA ESTAÇÃO DAB

Depois da procura, as estações são memorizadas na lista alfanumérica de estações.

Para selecionar outra estação:

- Rodar o controlo **Select/Station** para navegar na lista de estações.
- Premir o controlo **Select/Station** para selecionar a estação exibida.

O rádio ressintonizará para a nova estação.

O visor exibirá o nome da estação e o texto rolante de informação DLS.



Lista de estações

Nome da estação

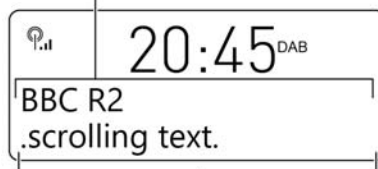

Texto de informação

AJUSTAR O VOLUME

Para ajustar o volume:

- Rodar o **Volume Control** no sentido horário para aumentar e no sentido anti-horário para reduzir o volume.

O nível do volume será exibido num gráfico de barras.

BANDAS DAB/FM

O seu rádio pode também receber estações de rádio da banda FM.

Para alternar entre bandas DAB e FM:

- Premir o botão Mode.

O rádio mudará de banda e o nome da estação(DAB) ou a frequência sintonizada (FM) será exibida no visor.

RECEÇÃO FM

- Selecionar a banda FM.

O nome da estação e o texto de informação RDS serão exibidos.

Se os dados RDS não estiverem disponíveis, será exibida a frequência da estação.

Nome/frequência da estação

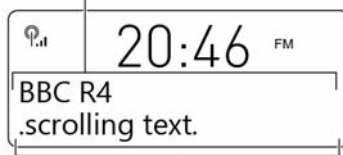

Para procurar estações FM:

- Premir o botão **Scan** para procurar a banda para as estações.

A sintonização parará automaticamente quando é alcançada a estação seguinte.

Para mudar o sentido para procura:

- Antes de premir o botão Scan, rodar o controlo **Select/Station** ligeiramente no sentido horário para definir o rádio para procurar acima da banda ou no sentido anti-horário para procurar abaixo da banda.

Para sintonizar manualmente estações FM:

- Rodar o controlo **Select/Station** no sentido horário para sintonizar acima ou no sentido anti-horário para sintonizar abaixo da banda em intervalos de 0,05MHz.

RECEÇÃO MONO/ESTÉREO

Definir no modo mono pode melhorar a qualidade do som em áreas cem que um sinal fraco de antena resulta num nível elevado de ruído de fundo.

Texto de informação (quando disponível)

Para alternar entre Estéreo e Mono:

- Premir o controlo **Select/Station**.

O som alternará entre estéreo e mono.

ENTRADA AUX

A entrada AUX pode ser usada para ligar as fontes de som com uma saída analógica de Linha ou Altifalantes para reproduzir em toda a sua aparelhagem. Isto pode incluir -

- Leitores áudio pessoais
- Computadores pessoais ou portáteis

Ligar a uma tomada AUX

- Ligar uma tomada de cabo estéreo 3,5 mm (não fornecido) entre o altifalante ou a saída LINHA/AUX do leitor de áudio pessoal e a tomada AUX IN no painel traseiro.

Reproduzir a fonte AUX

- Premir o botão **Mode** repetidamente para seleccionar o modo AUX IN.

Será exibido 'AUX IN'.

- Definir o seu leitor áudio pessoal/computador em REPRODUZIR.
- Definir o volume de audição no nível pretendido.

Se não existir qualquer som ou se o nível de volume não estiver suficientemente alto, pode ser necessário aumentar a definição de volume no seu leitor áudio pessoal/computador.

PREDEFINIÇÕES DAB E FM

O seu rádio pode memorizar até 10 das suas estações favoritas como predefinidas tanto na banda DAB como FM.

Para memorizar uma predefinição:

- Sintonizar a estação que pretende memorizar como predefinida.
- Premir e **manter premido** o botão **Preset**.



Será exibido 'Preset Store' com um número predefinido para memorizar. Se uma estação já estiver memorizada neste número predefinido, serão exibidos os detalhes da estação.

- Para escolher uma localização predefinida para memorizar a sua estação, rodar o controlo **Select/Station** para modificar o número predefinido exibido.
- Para memorizar a estação que está a ser reproduzida no número predefinido exibido, premir o controlo **Select/Station**.



Quando memorizar um predefinição, o número de predefinição e "stored" serão exibidos para confirmar o número que selecionou.

Para recuperar uma predefinição:

- Prima o botão **Preset**.

Será exibido *Preset 1*.

- Rodar o controlo **Select/Station** para navegar nas estações predefinidas que memorizou.
- Quando encontrar o número predefinido desejado, premir o controlo **Select/Station**.

O rádio sintonizará a estação predefinida selecionada.

Será exibida a predefinição que está a ser reproduzida.

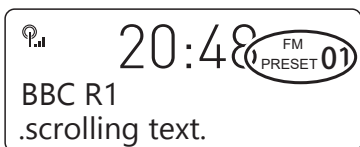

MENU DE DEFINIÇÕES DAB

MENU DE DEFINIÇÕES DAB

Será mostrado na página seguinte um mapa completo do menu.

Para entrar no Menu de Definições DAB

- Definir o modo DAB.
- Premir e **manter premido** o botão **Info/Menu**.

Será exibido o menu.

- Rodar o controlo **Select/Station** para avançar nas opções disponíveis.
- Para escolher uma opção do menu, premir o controlo **Select/Station**.

Escolher a opção do menu 'System' para abrir o sub-menu das opções do sistema mostradas no mapa do menu.

Procura Completa: Selecionar Full Scan para voltar a procurar em toda a banda DAB e para atualizar a lista da estação.

Sintonização manual: A sintonização manual permite-lhe procurar manualmente a banda premindo o botão **Tune** + ou **Tune** - para avançar nos números multiplex e para verificar se algum tem intensidade de sinal utilizável numa exibição de gráfico de barras. A sintonização manual não é necessária no funcionamento normal onde a procura terá estabelecido uma lista de estação de estações utilizáveis.

DRC: DRC é Compressão de Alcance Dinâmico. Ativar a DRC pode melhorar o som do rádio DAB quando está a ouvir num local ruidoso

Apagar: Se a sua lista de estação inclui estações que não pode continuara a receber (pode ter-se mudado para uma região diferente), pode selecionar a opção 'Apagar' para as remover e para limpar a Lista de Estação.

Sistema>Equalizador: Pode modificar a definição do equalizador para modificar o tom do som do rádio. Escolher nas definições Normal, Clássico, Jazz, Pop ou Rock.

Sistema>Hora: Selecionar a opção hora para abrir os seguintes sub-menus para definição manual do relógio e para alterar as opções de exibição da hora e da data.

Sistema>Hora>Definir Hora/Data: Esta opção pode ser útil se se encontrar numa região onde não é possível receber transmissões de rádio DAB. Pode definir manualmente tanto a hora como a data.

Sistema>Hora>Atualização automática: Esta opção define como o relógio localiza a informação da hora e da data. Pode escolher atualizar no rádio DAB ou FM ou em ambos. Pode também desativar a Atualização automática se preferir manter a definições manuais do relógio.

Sistema>Hora>Definir 12/24 horas: Escolher esta opção para exibir a hora em formato de 12 horas (com os indicadores a.m. e p.m.) ou 24 horas.

Sistema>Hora>Definir formato da data: Escolher esta opção para alterar o formato da data de DD/MM/AAAA para MM/DD/AAAA.

Sistema>Retroiluminação: Esta opção permite-lhe definir o brilho do visor. Existem duas opções separadas - brilho do visor quando o rádio está Ligado e também quando definido Em Espera. Escolher a partir do três níveis disponíveis.

Sistema>Reinicialização de fábrica: Selecionar a sub-opção 'Sim' para reinicializar todas as definições do seu rádio para as definições de fábrica originais. A lista de estação também será apagada e quaisquer memórias predefinidas armazenadas serão apagadas. Depois de uma reinicialização de fábrica o rádio voltará a procurar a banda e renovará a lista de estação.

Sistema>Atualização do software: Esta não é uma função do utilizador. Se selecionar esta opção por erro, deve desligar a alimentação ou remover as pilhas, aguardar um minuto e depois voltar a ligar a alimentação.

Sistema>Versão SW: Esta opção exibirá o número da versão do software de controlo atualmente instalado no seu rádio. Isto será útil para um técnico que esteja a reparar o rádio.

UTILIZAR OS ALARMES

DEFINIR OS ALARMES

Pode definir duas horas de alarme completamente separadas (ALARME 1 e ALARME 2) e ativar cada um ou ambos para o despertar com o rádio ou com a campainha. Pode também predefinir a predefinição da estação e as definições do volume com os quais os alarmes o irão despertar.

Definir as horas do alarme:

- Ligar o rádio (as definições do alarme não podem ser alteradas quando definidas em Em Espera).
- Premir o botão **Alarm** uma vez para definir o Alarme 1 ou duas vezes para definir o Alarme 2.

Nos exemplo seguintes é definido o Alarme 1.

Será exibido no visor 'Alarm 1 Setup'.

- Premir o controlo **Select/Station** se pretender definir o Alarme 1.

Será exibido no visor 'Alarm 1 Wizard'.

O alarme está agora definido na sequência mostrada na coluna seguinte.

NOTA: Premir o botão **Alarm** em qualquer momento para sair da definição de alarme, deixando as definições inalteradas.

*NOTA:- Quando está a modificar a definição predefinida do Alarme do rádio, escolher a opção 'Última ouvida' para despertar com a última estação reproduzida antes da definição do rádio para Em Espera.

SEQUÊNCIA DE DEFINIÇÃO DO ALARME

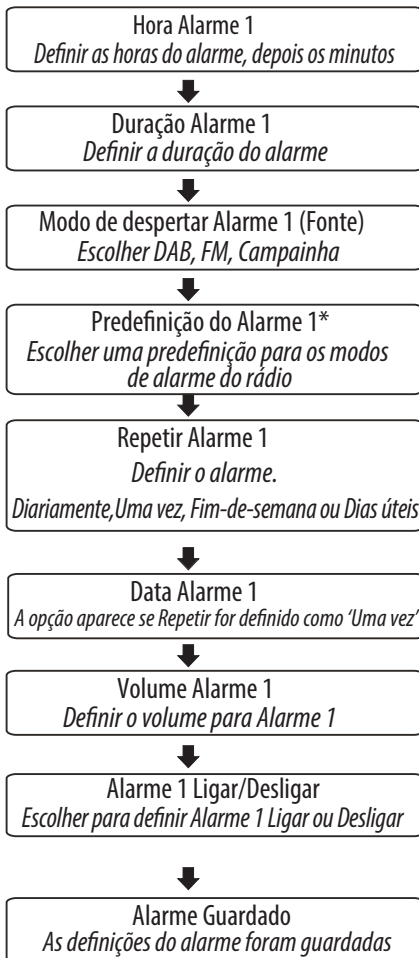

Para alterar uma definição:

Rodar o controlo **Select/Station** para avançar nas opções disponíveis para uma definição (ou horas quando da definição do relógio).

- Quando tiver completado a modificação de uma definição, premir o controlo **Select/Station** para confirmar a definição e avançar para a definição seguinte na sequência.
- Repetir os dois passos anteriores para alterar cada definição conforme seja necessário.

Guardar as definições do alarme:

As suas definições do alarme são automaticamente guardadas quando tiver completado a última definição e premido o controlo **Select/Station**.

O visor confirmará com as palavras 'Alarm saved'.

Repetir o alarme:

O(s) alarme(s) repetir-se-ão de acordo com a definição de Repetição do Alarme quando da definição do mesmo.

- Diariamente - O alarme tocará todos os dias.
- Dias úteis - O último tocará nos dias úteis, mas não ao fim-de-semana.
- Fim-de-semana - O alarme tocará no fim-de-semana, mas não nos dias úteis.
- Uma vez - O alarme tocará apenas uma vez. Se tiver sido escolhida esta opção, é adicionada uma opção extra para definir a data em que pretende que o alarme toque.

UTILIZAR OS ALARMES

DEFINIR O ALARME PARA O DESPERTAR

Para verificar se os alarmes estão definidos:

- Antes de se ir deitar, colocar o rádio Em Espera e verificar se os símbolos do Alarme 1 ou do Alarme 2 são exibidos conforme pretendido.

Definir Alarme 1
Definir Alarme 2

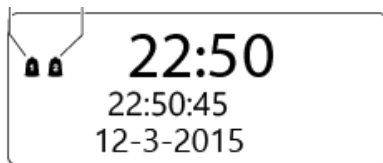

Para ativar ou desativar os alarmes:

- Definir o rádio para Em Espera.

P rádio desligar-se-á e a hora e a data serão exibidas com o(s) Símbolo(s) do Alarme.

- Premir repetidamente o botão do **Alarm** para ativar o(= alarme(s) conforme necessitar dos mesmos.
- Premir o botão **Select/Station**.

Será exibido 'Alarm Saved' para guardar as definições.

QUANDO O ALARME VAI DESPERTAR

Quando alarme toca pode escolher definir vibrar, o que reiniciará o alarme por mais 5 minutos ou o desligará.

Para definir vibrar:

- Premir o botão **Snooze/Sleep** quando o alarme tocar.

O alarme parará e o indicador do alarme e o tempo da vibração começarão a contar regressivamente no visor. Após 5 minutos o alarme tocará de novo.

Para ligar o alarme:

- Para desligar o alarme, premir o botão .

A unidade será definida Em Espera.

FUNÇÃO SILÊNCIO

Pode definir o temporizador de Silêncio para reproduzir música durante o período definido enquanto está a adormecer.

Definir o temporizador de silêncio:

- Reproduzir a sua escolha de música.
- Premir o botão **Snooze/Sleep**.

A hora de silêncio será exibida.

- Rodar o controlo **Select/Station** para avançar nas opções de tempo de silêncio de 15 minutos, 30 minutos, 45 minutos, 60 minutos, 90 minutos ou DESLIGADO (silêncio desligado).
- Premir o controlo **Select/Station** para confirmar a hora de silêncio.

A hora de Silêncio será exibida e a música continuará a ser reproduzida durante o tempo que selecionou, depois o aparelho entrará Em Espera.



AUSCULTADORES

Existe uma tomada de saída de altifalante no painel traseiro do rádio. Se os altifalantes estiverem ligados a esta tomada para uma audição individual, as colunas ficam sem som automaticamente.

REPOSIÇÃO DE FÁBRICA

DAB é um sistema terrestre e as frequências variam em regiões diferentes. Se deslocar o rádio para outra região do país, realizar uma procura pode não ser suficiente para reprogramar o rádio pode ser necessário reinicializar o mesmo.

A reinicialização de fábrica é uma opção disponível no menu Definições.

A reinicialização de fábrica é uma opção disponível no menu Definições.

Para restaurar as definições de fábrica

- Seguir as instruções na secção de MENU DE DEFINIÇÕES DAB para seleccionar Reinicialização de Fábrica a partir do menu.

O rádio reiniciar-se-á e procurará a transmissão DAB de estações na sua região.

Depois de reinicializar todas as definições nas definições de fábrica quaisquer predefinições memorizadas serão apagadas.

RESOLUÇÃO DE PROBLEMAS

Receção de rádio de má qualidade

O sinal de antena pode não ser adequado. Tentar ajustar a posição da antena enquanto observa a intensidade do sinal no gráfico de barras. A intensidade do sinal pode ser exibida através da sintonização de uma estação DAB e premindo o botão Info/Menu até o gráfico de barras de intensidade do sinal ser exibido.

Apenas algumas estações DAB estão disponíveis depois de mudar de zona

O rádio deve ser reinicializado para renovar a lista de estação. Consultar a secção 'Reinicialização de Fábrica' na página 9.

Receção FM de má qualidade

Se estiver a ouvir uma estação com sinal fraco, deve tentar definir a receção mono.

CUIDADOS E MANUTENÇÃO

Depois de utilizar o seu rádio

- Colocar o rádio Em Espera ou desligar o mesmo.
- Desligar o rádio da corrente elétrica se for para deixar o mesmo sem supervisão durante um longo período de tempo (por exemplo férias, etc.).

Limpeza e manutenção

Todas as operações de manutenção e limpeza devem ser realizadas com a unidade desligada da tomada.

Ocasionalmente, limpar o compartimento com um pano do pó. Nunca limpar a unidade com líquidos ou solventes.

DENVER®

www.denver-electronics.com



Equipamento eléctrico e electrónico contém materiais, componentes e substâncias que podem ser perigosas para a sua saúde e para o ambiente, se o material usado (equipamentos eléctricos e electrónicos) não for processado correctamente.

Equipamento eléctrico e electrónico está marcado com um caixote do lixo com uma cruz por cima, mostrado acima. Este símbolo significa que o equipamento eléctrico e electrónico não deve ser eliminado em conjunto com outros resíduos domésticos, mas deve ser eliminado separadamente.

Todas as cidades têm pontos de recolha instalados, nos quais o equipamento eléctrico e electrónico pode tanto ser submetido sem custos a estações de reciclagem e outros locais de recolha, ou ser recolhido na própria residência. O departamento técnico da sua cidade disponibiliza informações adicionais relativas a este assunto.

Importador:

DENVER ELECTRONICS A/S

Omega 5A. Soeften

DK-8382 Hinnerup

Dinamarca

www.facebook.com/denverelectronics

