

FONCTIONS ET TOUCHES DE COMMANDE

1. ABAT-JOUR
2. ECRAN
3. MARCHE-ARRÊT DE LA LUMIÈRE
4. POUR REGLER L'INTENSITE LUMINEUSE A BAS NIVEAU
5. POUR REGLER L'INTENSITE A HAUT NIVEAU
6. M-A DE LUMIERE D'AMBIANCE / SELECTIONNER LUMIERE D'AMBIANCE
7. REGLAGE HEURE /TEMPERATURE / MEMOIRE / MEMOIRE+
8. RAPPEL D'ALARME / VEILLE AUTOMATIQUE / RETROECLAIRAGE
9. ARRET SOURCE/ AFFICHAGE
10. << / REGLAGE FIN - / ANNEE / MOIS-JOUR / C-F / ENTRE CONTENUS AFFICHAGE M-A / SELECTIONNER SON NATUREL <<
11. >> / REGLAGE FIN + / NAP / DST / SELECTIONNER SON NATUREL >>
12. CONTROLE ALARME 1 / BAISSER LE VOLUME
13. CONTROLE ALARME 2 / MONTER LE VOLUME
14. MARCHE / ARRET / ARRET ALARME
15. ENTREE AUXILIAIRE
16. ENTRÉE COURANT DC
17. CAPTEUR DE TEMPERATURE (INTERIEURE)
18. HAUT-PARLEUR
19. PLAQUE SIGNALÉTIQUE (EN DESSOUS DE L'APPAREIL)
20. ANTENNE FM
21. COMPARTIMENT A PILES (EN DESSOUS DE L'APPAREIL)

POSITION DES TÉLÉCOMMANDES

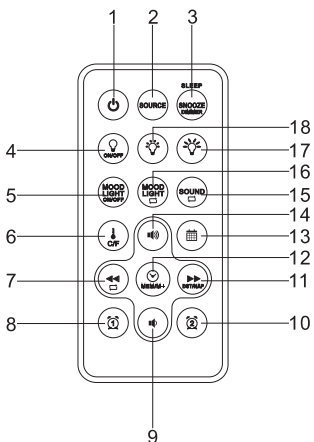

1. MARCHE / ARRET / ARRET ALARME
2. ARRET SOURCE / AFFICHAGE
3. RAPPEL D'ALARME / VEILLE AUTOMATIQUE / RETROECLAIRAGE
4. MARCHE / ARRET LUMIERE
5. MARCHE / ARRET LUMIERE D'AMBIANCE
6. TEMPERATURE / C-F
7. << / REGLAGE FIN - / ENTRE CONTENUS AFFICHAGE M-A
8. CONTROLE ALARME 1
9. DIMINUER LE VOLUME
10. CONTROLE ALARME 2
11. >> / REGLAGE FIN + / NAP / DST
12. REGLAGE HEURE / MEMOIRE / MEMOIRE+
13. ANNEE / MOIS-JOUR
14. AUGMENTER LE VOLUME
15. SELECTIONNER SON NATUREL
16. SELECTIONNER LUMIERE D'AMBIANCE (pour mettre l'unité en changement de couleur RGB ou pour arrêter le changement de couleur de LUMIERE D'AMBIANCE).
17. POUR REGLER L'INTENSITE A HAUT NIVEAU
18. POUR REGLER L'INTENSITE LUMINEUSE A BAS NIVEAU

MODE AFFICHAGE LED

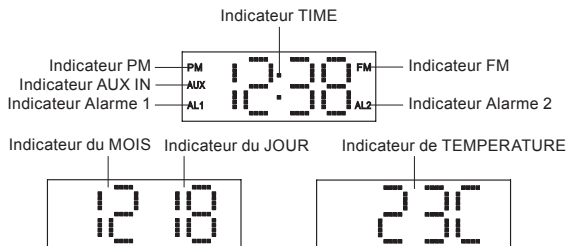

Démarrer

- Sélectionner un bon endroit pour l'appareil comme une zone sèche et non dérapante où vous pouvez faire facilement fonctionner l'appareil.
- Insérer la pile (secours)

INSTALLATION / REMPLACEMENT DE LA PILE DE SECOURS

Cette unité est munie d'un système de pile de secours, demandant une pile au lithium 3V CC CR2032 (non comprise) pour maintenir les réglages de l'heure et du calendrier et les réglages de radio pendant une coupure de courant.

1. Dévisser et retirer le COUVERCLE DU COMPARTIMENT DE PILE.
2. Installer une nouvelle pile CR2032 au lithium dans le compartiment de pile en suivant la polarité sur le COUVERCLE DE COMPARTIMENT DE PILE. N'utiliser que la taille et le type de pile indiqués.
3. Replacer le COUVERCLE DE COMPARTIMENT DE PILE et serrer les vis.

CONNEXION D'ALIMENTATION AC

Brancher le Adaptateur AC dans la prise ménagère AC.

REGLAGE DE L'HEURE ET DU CALENDRIER

1. En mode veille, appuyer et maintenir la touche unité (7) ou la touche de la télécommande (12) pendant 2 secondes pour entrer le mode de réglage du calendrier / heure.
2. L'indicateur d'année clignote sur l'ECRAN LED pendant 30

- secondes pour une nouvelle entrée.
3. Quand l'écran clignote, appuyer répétitivement sur les touches d'unité (10), (11) ou sur la touche de la télécommande (7), (11) pour ajuster la bonne année. Appuyer et maintenir la touche unité (10), (11) ou la touche de la télécommande (7), (11) pour un scannage rapide arrière ou avant. Appuyer sur la touche (7) de l'unité ou sur la télécommande (12) pour confirmer.
 4. Répéter les étapes # 2 à #3 pour ajuster le mois, le jour, le format d'heure, l'heure et finalement les minutes de la même façon.

Remarques :

- La séquence d'affichage du calendrier / mode d'heure sera la suivante :

Année → Mois → Date → Format horaire 12/24 heures → Heure en temps réel → Min. en temps réel → Heure normale

- Pour vérifier l'année quand l'heure est affichée, appuyer une fois sur la touche d'unité (10) ou de la télécommande (13). L'AFFICHAGE LED change pour l'affichage d'année pendant 5 secondes puis revient automatiquement à l'heure.
- Pour vérifier la date quand l'heure est affichée, appuyer deux fois sur la touche d'unité (10) ou de la télécommande (13). L'AFFICHAGE LED change pour l'écran date pendant 5 secondes puis revient automatiquement à l'heure.
- Pendant le réglage de l'heure, si aucune touche n'est appuyée pendant 10 secondes, l'heure actuelle affichée sera automatiquement stockée.
- S'assurer que l'heure est réglée pour que l'indicateur PM soit affiché correctement pour l'après-midi et la nuit.

Allumer / Eteindre l'unité

Appuyer sur la touche Marche / Arrêt de l'unité (14) ou de la télécommande (1) pour allumer ou éteindre l'unité.

Réglage du volume

Appuyer sur la touche (12) et (13) de l'unité ou sur la télécommande

(9) et (14) pour régler le volume désiré. La lecture du volume apparaît sur l’AFFICHAGE LED.

Luminosité (en veille)

En mode veille, appuyer sur la touche de DIMMER (8) ou de la télécommande (3) pour ajuster la luminosité de l’écran.

Fonction Marche / Arrêt de l’écran

- En mode veille, appuyer et maintenir la touche SOURCE de l’unité (9) ou de la télécommande (2) pendant 3 secondes. « MARCHE » apparaît sur l’écran (2).
- Après 15 secondes, l’écran (2) s’éteint.
- Appuyer sur n’importe quelle touche pendant 15 secondes pour allumer l’écran (2).
- Pour désactiver la fonction Marche / Arrêt, appuyer et maintenir la touche SOURCE (9) de l’unité ou de la télécommande (2) pendant 3 secondes. « ARRET » apparaît sur l’écran (2).

Fonction de lumière de lecture

1. Appuyer sur la touche (3) de l’unité ou sur la touche (4) de la télécommande pour activer la fonction.
2. Utiliser la touche (5) de l’unité ou (17) de la télécommande pour augmenter la luminosité. Utiliser la touche (4) de l’unité ou (18) de la télécommande pour réduire la luminosité.
3. Pour arrêter la fonction, réappuyer sur la touche.

Lumière d’ambiance

1. Appuyer sur la touche (6) de l’unité ou sur la touche (5) de la télécommande pour activer la lumière d’ambiance. La lumière varie en plusieurs couleurs.
2. Appuyer et maintenir la touche (6) de l’unité ou la touche (16) de la télécommande pendant 3 secondes pour arrêter ou démarrer le changement de couleur de la lumière d’ambiance.
3. Pour arrêter la lumière d’ambiance, réappuyer sur la touche (6) de l’unité ou (5) de la télécommande.

Basculement de la température en °C (Celsius) et °F (Fahrenheit)

1. Mettre l’appareil en mode veille avec la touche (14) de l’unité ou avec la touche (1) de la télécommande.
2. Appuyer sur la touche (7) de l’unité ou sur la touche (6) de la

- télécommande pour afficher la température.
3. Quand la température est affichée, appuyer sur la touche (10) de l'unité ou sur la touche (6) de la télécommande pendant 3 secondes pour passer de °C à °F.

RECHERCHE DE RADIO

1. En mode de veille, appuyer sur la touche marche/arrêt (14) de l'unité ou sur la touche (1) de la télécommande pour activer l'unité.
2. L'ECRAN LED indique la fréquence radio pendant 5 secondes puis revient à l'affichage normal de l'heure.

RECHERCHE AUTOMATIQUE DE STATIONS DE RADIO

Pour rechercher des stations radio à fort signal, appuyer et maintenir la touche (10) et (11) de l'unité ou la touche (7) et (11) de la télécommande jusqu'à ce que la lecture de fréquence de l'écran commence à scanner. Relâcher la touche. Le tuner s'arrête automatiquement sur la première station à signal fort qu'il trouve.

RECHERCHE MANUELLE DES STATIONS RADIO

1. Appuyer sur la touche (10) et (11) de l'unité ou sur la touche (7) et (11) de la télécommande répétitivement pour choisir la station radio désirée.
2. Appuyer sur la touche (12) et (13) de l'unité ou sur la touche (9) et (14) de la télécommande pour régler le volume désiré. La lecture du volume apparaît sur l'AFFICHAGE LED.

Remarques :

- Chercher manuellement les stations à faible signal qui pourraient être passées au cours du scannage.
- Si la recherche automatique ne s'arrête pas sur la fréquence exacte de la station, par exemple, il s'arrête sur 88,9 MHz au lieu de 88,8 MHz, chercher manuellement le « Réglage fin » à la fréquence exacte de la station désirée.

CONSEILS POUR UNE MEILLEURE RÉCEPTION

FM - Pour assurer une réception optimale FM, débarrer et étendre entièrement l'ANTENNE EXTERNE FIL FM pour une meilleure réception FM.

POUR REGLER / RAPPELER LES PREREGLAGES D'UNE STATION RADIO

1. Appuyer sur la touche (10) et (11) de l'unité ou sur la touche (7) et (11) de la télécommande pour sélectionner la station radio désirée.
2. Appuyer sur la touche (7) de l'unité ou sur la touche (12) de la télécommande, le numéro de mémoire préenregistré clignote sur l'écran LED. (Remarque : « P01 » clignote sur l'écran si vous programmez des préreglages pour la première fois).
3. Appuyer sur la touche (10) et (11) de l'unité ou sur la touche (7) et (11) de la télécommande pour changer de numéro préprogrammé de P01 à P10.
4. Répéter les étapes de 1 à 3 pour préprogrammer 10 stations FM.
5. Pour rappeler une des stations préprogrammées, appuyer sur la touche (7) de l'unité ou sur la touche (12) de la télécommande répétitivement jusqu'à atteindre le numéro programmé / la station de radio.

RÉGLAGE DE L'ALARME

Vous pouvez programmer deux heures d'alarme. 6 options différentes d'alarme sont disponibles : Radio + lumière / Radio / Buzzer + Lumière / Buzzer / Son naturel + Lumière / Son naturel.

La séquence de programmation pour AL1 et AL2 est la suivante : En mode radio arrêtée, appuyer sur la touche (12) et (13) de l'unité ou sur la touche (8) et (10) de la télécommande pour montrer l'heure d'alarme. Ensuite, appuyer et maintenir la touche d'alarme (12) et (13) de l'unité ou la touche (8) et (10) de la télécommande pour entrer le mode d'alarme. Après avoir entré le mode d'alarme, Appuyer sur la touche (12) et (13) de l'unité pour changer le cycle de mode comme suit :

PROGRAMMER L'ALARME 1 (BIPER)

Heure normale → AL 1 Heure → AL 1 Min → AL 1 Alarme hebdo → AL 1 bipleur → Lumière → Intensité de lumière → heure normale.

PROGRAMMATION DE L'ALARME 1 (RADIO)

Heure normale → AL 1 Heure → AL 1 Minute → AL 1 hebdo → AL 1 biper → AL 1 radio → AL 1 volume final radio → AL 1 Lumière → AL 1 Intensité de lumière → Heure normale.

PROGRAMMATION DE L'ALARME 1 (SON NATUREL)

Heure normale → AL 1 Heure → AL 1 Minute → AL 1 hebdo → AL 1 biper → AL 1 radio → AL 1 son naturel → (Utiliser les touches (10) et (11) de l'unité ou les touches (7) et (11) de la télécommande pour sélectionner le son naturel désiré) → AL 1 volume final du son naturel → AL 1 Lumière → AL 1 Intensité de lumière → heure normale

PROGRAMMER L'ALARME 2 (BIPER)

Heure normale → AL 2 Heure → AL 2 Min → AL 2 Alarme hebdo → AL 2 bipeur → Lumière → Intensité de lumière → heure normale.

PROGRAMMATION DE L'ALARME 2 (RADIO)

Heure normale → AL 2 Heure → AL 2 Minute → AL 2 hebdo → AL 2 biper → AL 2 radio → AL 2 volume final radio → AL 2 Lumière → AL 2 Intensité de lumière → Heure normale.

PROGRAMMATION DE L'ALARME 2 (SON NATUREL)

Heure normale → AL 2 Heure → AL 2 Minute → AL 2 hebdo → AL 2 biper → AL 2 radio → AL 2 son naturel → (Utiliser les touches (10) et (11) de l'unité ou les touches (7) et (11) de la télécommande pour Sélectionner le son naturel désiré) → AL 2 volume final du son naturel désiré → AL 2 Lumière → AL 2 Intensité de lumière → Heure normale.

Procéder comme suit :

1. En mode veille, appuyer sur la touche d'alarme (12) de l'unité ou sur la touche (8) de la télécommande. L'heure d'alarme programmée s'affiche.
 2. Maintenir la touche pendant 3 secondes quand l'heure d'alarme est affichée. L'heure de l'alarme actuelle commence à clignoter.
 3. Appuyer sur la touche (10) et (11) de l'unité ou sur la touche (7) et (11) de la télécommande pour programmer.
 4. Appuyer sur la touche d'Alarme 1 (12) de l'unité ou sur la touche (8) de la télécommande pour confirmer. Les minutes clignotent.
 5. Appuyer sur la touche (10) et (11) de l'unité ou sur la touche (7) et (11) de la télécommande pour programmer.
 6. Maintenant, Sélectionner les jours pour lesquels vous voulez une alarme. Vous pouvez choisir comme suit :
- 1 - 5 = Lundi à vendredi
 - 1 - 7 = Lundi à dimanche

- 6 - 7 = Samedi et dimanche
- 1 - 1 = Jour de la semaine

6a. Quand vous avez choisi 1 - 1 :

1. Appuyer sur la touche pour choisir le jour de la semaine.
2. Faites votre choix avec les touches et
(1 = Lundi, 2 = Mardi, 3 = Mercredi, 4 = Jeudi, 5 = Vendredi, 6 = Samedi, 7 = Dimanche)

7. Appuyer sur la touche pour confirmer. Puis choisissez la façon de vous réveiller. Choisir :

- **« bu » (buzzer) :**

Un buzzer sonne quand l'heure de l'alarme est atteinte.

L'intervalle de buzzer augmente de lent à rapide. Le volume peut être réglé.

- **La fréquence radio est affichée :**

Dès que l'heure d'alarme est affichée, la radio s'allume. La dernière station choisie émet. Le volume augmente progressivement jusqu'au volume choisi. Le volume peut être réglé.

- **SN (son naturel) :**

Dès que l'heure d'alarme est atteinte, le son naturel s'allume. Le son naturel est joué. Le volume augmente progressivement jusqu'au volume choisi. Le volume peut être réglé.

REMARQUE :

- L'alarme se coupe automatiquement après 30 minutes jusqu'au jour suivant.
- 7a. Si vous désirez être réveillé par une station de radio, Sélectionner le volume maximum d'alarme avec la touche (10) et (11) de l'unité ou sur la touche (7) et (11) de la télécommande.
 8. Appuyer sur la touche d'Alarme 1 (12) de l'unité ou sur la touche (8) de la télécommande pour confirmer. Puis Sélectionner l'intensité lumineuse (L) pour l'alarme. Sélectionner « ARRET » annule cette fonction.

REMARQUE :

La lumière de la lampe (1) s'allume 30 minutes avant l'heure programmée d'alarme. La luminosité augmente progressivement, en commençant par le niveau préalablement choisi.

9. Finalement, réappuyer sur la touche. La première alarme est active.

Pour sélectionner l'heure de la seconde alarme, répéter les étapes ci-dessus avec la touche d'Alarme 2 (13) sur l'unité ou la touche (10) de la télécommande.

REMARQUE :

- Si l'heure d'alarme a été activée, AL1 ou AL2 s'affiche.
- Pour afficher brièvement les heures d'alarme, appuyer sur la touche d'Alarme 1 (12) de l'unité ou sur la touche (8) de la télécommande, respectivement la touche d'Alarme 2 (13) de l'unité ou sur la touche (10) de la télécommande.
- Pour couper l'alarme, appuyer sur la touche M/A (14) de l'unité ou sur la touche (1) de la télécommande.

Désactiver l'alarme

1. Mettre l'appareil en veille avec la touche (14) de l'unité ou la touche (1) de la télécommande.
2. Pour désactiver l'alarme, appuyer et maintenir la touche (12) (13) de l'unité ou sur la touche (8) et (10) de la télécommande pendant 3 secondes. AL 1 et AL2 disparaissent.

FONCTION RAPPEL D'ALARME (UNITE PRINCIPALE)

Quand l'alarme sonne, appuyer sur n'importe quelle touche de l'unité (sauf la touche (14) Marche/Arrêt) ou sur la touche SNOOZE (3) de la télécommande pour arrêter l'alarme et activer le rappel. L'alarme s'arrête temporairement et resonance 9 minutes plus tard, mais l'indicateur AL1 (ou AL2) continue de clignoter.

Remarques :

L'opération de rappel manuel peut être répétée encore et encore.

Pour couper la fonction de rappel, appuyer sur la touche marche/arrêt (14) de l'unité ou sur la touche (1) de la télécommande.

L'INDICATEUR AL1 (ou AL2) arrête de clignoter

UTILISATION DE SIESTE

La minuterie de sommeil permet de couper l'unité après qu'une durée précisée se soit écoulée.

1. En écoutant la radio, appuyer sur la touche SLEEP (8) de l'unité ou sur la touche (3) de la télécommande, la durée de veille « 90 » (minutes) apparaît sur l'ECRAN LED.
2. Appuyer répétitivement sur la touche SLEEP pour sélectionner la durée de 90, 60, 30 ou 15 minutes. Attendre environ 10 secondes après votre choix pour confirmer la sélection,

l'unité affiche la durée sélectionnée puis se coupe elle-même automatiquement.

3. Pour annuler la durée de sommeil, appuyer répétitivement sur la touche SLEEP jusqu'à voir l'heure actuelle sur l'ECRAN LED après la dernière option de sommeil (15 minutes).
 - Cette fonction peut être annulée avec la touche (14).
4. Cette fonction peut être annulée avec la touche (14) de l'unité ou la touche (1) de la télécommande.

Remarque :

Il n'y a pas d'indicateur de sommeil sur cette unité. Pour vérifier la durée de sommeil restant, appuyer sur SLEEP une fois.

Alarme de sieste

L'alarme de sieste peut être employée par exemple pour courte « sieste ». La fonction ne fonctionne qu'en veille.

- Appuyer sur la touche (11) de l'unité ou sur la touche (11) de la télécommande pour sélectionner la durée après laquelle l'appareille bipe. Sélectionner de 90 à 10 minutes ou ARRET par tranche de 10 minutes.
- Quand la durée sélectionnée est écoulée, un bip rapide et croissant resonance. Utiliser la touche (14) de l'unité ou la touche (1) de la télécommande pour couper le bip

Remarque : En utilisant l'alarme SIESTE, la fonction de lumière de réveil est inactive.

SON NATUREL

1. En mode veille, appuyer sur la touche MARCHE-ARRET (14) de l'unité ou sur la touche (1) de la télécommande pour activer l'unité.
2. Appuyer sur la touche (9) de l'unité ou sur la touche (2) de la télécommande pour passer en mode de son naturel.
3. Utiliser la touche (10) et (11) de l'unité ou la touche (15) de la télécommande pour sélectionner le son naturel désiré.

MODE HEURE D'ÉTÉ (DST)

Si le changement d'horaire (DST) existe dans votre pays, vous pouvez utiliser facilement cette option pour corriger l'heure.

1. En mode veille, appuyer et maintenir la touche DST (11) de l'unité ou la touche (11) de la télécommande pendant 2 secondes pour avancer l'heure affichée d'une heure.

2. Pour annuler le mode DST, répéter l'opération ci-dessus.

ENTREE AUXILIAIRE

(Câble non compris)

1. Si nécessaire, utiliser un adaptateur approprié (non compris).
Connecter l'appareil externe comme suit :
 - Avec une fiche stéréo 3,5 mm dans la prise AUX IN (15).
2. Allumer l'appareil avec la touche (14) de l'unité ou la touche (1) de la télécommande. Appuyer sur la touche (9) de l'unité ou sur la touche (2) de la télécommande pour passer en mode AUX IN. AUX IN apparaît sur l'écran.
3. Démarrer la lecture de votre source audio. Ecouter avec le haut-parleur. Vous pouvez ajuster le volume avec les touches (11/12) de l'unité ou la touche (9/14) de la télécommande.
4. Pour d'autres procédures, voir le mode d'emploi de la source audio externe.

REMARQUE :

Si possible, ajuster le volume de l'unité externe à un niveau confortable.

Arrêt d'AUX IN

Déconnecter le câble de AUX IN. Appuyer sur la touche marche/arrêt (14) de l'unité ou sur la touche (1) de la télécommande pour arrêter l'unité.

ALTERNER L'AFFICHAGE ENTRE L'HEURE ET LA TEMPERATURE, ET L'AFFICHAGE DE MOIS-DATE

1. En mode de radio arrêtée, appuyer sur la touche (10) de l'unité ou sur la touche (7) de la télécommande pendant 3 secondes jusqu'à ce que « MARCHE » apparaisse sur l'ECRAN.
2. L'ECRAN alterne entre l'heure actuelle pendant 10 secondes et le mois-date pendant 5 secondes, et la température pendant 5 secondes comme suit :

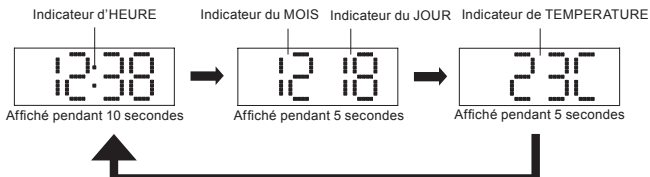

Pour annuler cette fonction, appuyer sur la touche (10) de l'unité ou sur la touche (7) de la télécommande pendant 3 secondes jusqu'à ce que « ARRET » apparaisse sur l'ECRAN LED. L'ECRAN reviendra à l'affichage de l'heure normale.

REMARQUE

Si vous remplacez la pile, ne pas débrancher la fiche AC de la prise. Sinon, l'heure et l'alarme devront être réinitialisées.

SPÉCIFICATIONS

Gamme de fréquences :	FM 87,5 – 108 MHz
Plage du capteur de température intérieure :	0°C à +50°C
Pile de secours :	3V (CR2032 : 1 pile plate au lithium)
Adaptateur de courant :	Entrée 100-240 V CA 50-60 Hz.
-	Sortie 5V CC 1200mA

AVERTISSEMENT

1. Ne posez aucune source de flamme nue, par exemple une bougie allumée, sur votre appareil.
2. Ne placez pas l'appareil dans une bibliothèque ou étagère fermée sans ventilation adéquate.
3. La fiche d'alimentation est utilisée comme dispositif de débranchement de l'appareil, elle doit rester facilement accessible.
4. Veuillez à ce que les ouvertures d'aération ne soient pas obstruées (par un journal, une nappe, un rideau, etc.).
5. L'appareil ne doit pas être exposé au ruissellement ni à la projection d'eau et aucun objet contenant un liquide, tel qu'un vase, ne doit être posé dessus.
6. Ne branchez pas l'antenne FM à une antenne extérieure.
7. L'appareil ne doit pas être exposé à la lumière directe du soleil, à des températures excessives, humidité, vibrations ou placé dans un environnement poussiéreux.
8. N'utilisez pas de solvants abrasifs tels que benzène ou diluant pour nettoyer la surface de l'appareil. Pour nettoyer, utilisez un chiffon propre et doux avec un détergent non-abrasif.
9. N'essayez jamais d'insérer des fils, des épingles ou d'autres objets similaires dans les fentes ou les ouvertures d'aération de l'appareil.

10. N'exposez pas la pile à une source de chaleur excessive (rayons directs du soleil, feu, etc.).
11. Veillez à vous débarrasser de vos piles usées d'une manière qui ne nuise pas à l'environnement.
12. À la fin de son cycle de vie, ne jetez pas ce produit avec les ordures ménagères ; le remettre à un centre de collecte pour le recyclage des appareils électriques et électroniques. En procédant au recyclage de ce produit, certains des matériaux peuvent être réutilisés. Vous apportez ainsi une contribution importante à la protection de notre environnement. Veillez vous informer sur la décharge prévue pour cela auprès des autorités locales.

ATTENTION

Toute erreur de positionnement de la pile vous expose à un risque d'explosion.

Remplacez la pile uniquement par une pile de même type ou d'un type équivalent.



MISE AU REBUT D'APPAREILS ET DE BATTERIES USAGES :

1. Lorsque ce symbole d'une poubelle à roue barrée est attaché à un produit, cela signifie que le produit est couvert par la Directive Européenne.
2. Tous les produits électriques et électroniques, y compris les batteries, doivent être mis au rebut séparément des ordures ménagères mais dans des centres de collectes prévus à cet effet par les pouvoirs publics et les autorités locales.
3. La mise au rebut correcte de votre appareil usagé aidera à prévenir les conséquences négatives potentielles contre l'environnement et la santé humaine.
4. Pour plus d'informations sur le mode d'élimination de votre appareil usagé, veuillez prendre contact avec les pouvoirs publics locaux, le service de traitement des déchets, ou l'endroit où vous avez acheté le produit.

TOUS DROITS RÉSERVÉS, COPYRIGHT DENVER ELECTRONICS A/S

DENVER®

www.denver-electronics.com



Les appareils électriques et électroniques et les batteries contiennent des matériaux, composants et substances qui peuvent nuire à votre santé et à l'environnement si ces déchets (appareils électriques et électroniques et batteries) ne sont pas traités de façon appropriée.

Les appareils électriques et électroniques et les batteries sont marqués par le symbole de poubelle avec roulettes et une croix dessus, voir ci-dessous. Ce symbole indique que les appareils électriques et électroniques et les batteries doivent être collectés et jetés séparément des ordures ménagères.

En tant qu'utilisateur final, il est important que vous jetiez les batteries usagées dans des centres de collecte appropriés. En mettant en rebus les batteries pour être recyclées conformément à la réglementation vous contribuez à préserver l'environnement.

Dans toutes les villes existent des points de collecte où les appareils électriques et électroniques et les batteries peuvent y être déposés sans frais pour le recyclage. Vous pouvez obtenir des informations supplémentaires auprès des autorités locales de la ville.

Importateur :
DENVER ELECTRONICS A/S
Stavneagervej 22
DK-8250 Egaa
Danemark
www.facebook.com/denverelectronics