

# DENVER<sup>®</sup>

## BTS-650

### 2.1CH HÖGTALARE MED BLUETOOTH-MOTTAGARE

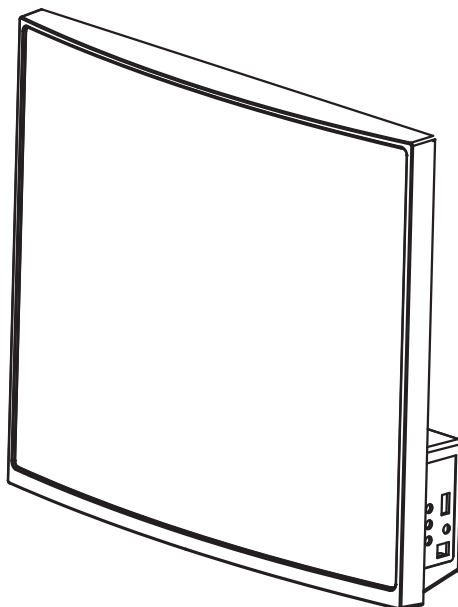

**LÄS FÖLJANDE INNAN DU ANVÄNDER  
UTRUSTNINGEN.**

### **BRUKSANVISNING**

[www.facebook.com/denverelectronics](http://www.facebook.com/denverelectronics)

# VARNINGAR

---

Denna produkt har utformats och tillverkats för att uppfylla strikta kvalitets- och säkerhetsnormer. Det finns dock vissa försiktighetsåtgärder avseende användningen som du bör vara medveten om:

	<b>FÖRSIKTIGHET</b> <b>RISK FÖR ELSTÖTAR, ÖPPNA INTE</b>	
<p>FÖRSIKTIGHET: FÖR ATT FÖRHINDRA RISKEN FÖR ELEKTRISKA STÖTAR, TA INTE BORT LOCKET (ELLER BAKSIDAN). INNEHÅLLER INGA KOMPONENTER SOM KAN LAGAS AV ANVÄNDAREN. SERVICE SKA BARA UTFÖRAS AV KVALIFICERAD SERVICEPERSONAL.</p>		

- Läs alla varningar. Följ alla instruktioner.
- Kontrollera att nätspänningen som anges på nätadaptorns typskylt överensstämmer med den lokala elförsörjningen, om den inte gör det ska du lämna tillbaka produkten till butiken där du köpte den.
- Rulla ut ner och släta ut adaptersladden före användning.
- Placera produkten på en plan och jämn yta. Sörj för utrymme runt produkten för att säkerställa tillräcklig ventilation.
- Rengör endast med en torr trasa, dra ur nätsladden före rengöring. Använd inte aggressiva rengöringsmedel eftersom dessa kan skada ytan.
- För att helt koppla bort produkten från elnätet drar du ut stickkontakten ur vägguttaget. Stickproppen används för att helt avbryta strömförsörjningen till enheten och måste vara lättillgänglig för användaren.
- Koppla bort adaptorn från vägguttaget då produkten inte används under en längre tid och även när det åskar.
- Använd endast tillbehör som specificerats av tillverkaren.
- Placera inte enheten eller batterierna i närheten av en direkt värmekälla eller i direkt solljus. Placera inte en öppen låga på eller nära denna produkt.

# VARNINGAR

---

- Försök inte att öppna höljet eller ta bort några skydd. Om nätadaptorn eller dess ledning blir skadad måste den bytas ut mot en adapter av samma typ som den gamla.
- Reparationer får endast utföras av tillverkaren eller dess servicepersonal eller lika kvalificerad person.
- Sänk inte ned huvudenheten, nätadaptorn eller några tillbehör ned i vatten eller annan vätska.
- Utsätt inte produkten för droppande eller stänkande och ställ inte behållare som innehåller vätska på eller i närheten av produkten.
- Byt ut batterierna med samma eller likvärdig typ.
- Täck inte över produkten eftersom detta kan hindra ventilationen.

# STRÖMKÄLLA

Sätt i den lilla kontakten från den medföljande AC/DC-adapter i DC IN-uttaget på enheten. Sätt i AC/DC-adaptern i DC IN-uttaget på enheten.

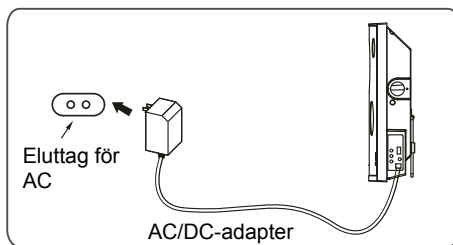

# BATTERIINSTALLATION (FJÄRRKONTROLL)

Så här byter du ut knappbatteriet:

1. Tryck på fliken och dra ut batterifacket såsom på bilden till höger.
2. Byt ut det gamla knappbatteriet med ett nytt CR 2025 knappbatteri enligt polmarkeringarna på fjärrkontrollen.
3. Stäng batterifacket.

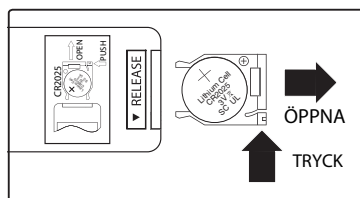

FÖRSIKTIGHETSÅTGÄRDER GÄLLANDE BATTERIET:

1. Använd endast storlek och typ av batterier enligt specifikation.
2. Var noga med att använda rätt polaritet när du installerar batteriet såsom angivet i batterifacket. Ett felvänt batteri kan skada enheten.
3. Om batteriet i enheten är slut eller om enheten inte ska användas under en längre tid, ska du ta ut batterierna för att förhindra skador från läckande batterier.
4. Försök inte att ladda upp batterier som inte är avsedda att laddas, de kan överhettas och spricka.
5. Batterierna får inte utsättas för extrem värme, som direkt solljus, eld, etc.
6. Rengör batteriets kontakter och även de i enheten innan du installerar batteriet.
7. Blanda inte olika typer av batterier (t.ex. alkaliska med kol-zink) eller gamla batterier med nya.

# LED-INDIKATORER

Status	Indikatorer
Avstängning	Rött ljus
USB-läge	Grönt ljus
Linjeingångsläge	Orange ljus

Status	Indikatorer
Bluetooth-förberedd	Blinkande blått ljus
Bluetooth-ansluten	Blått ljus

# KONTROLLERNAS PLACERING

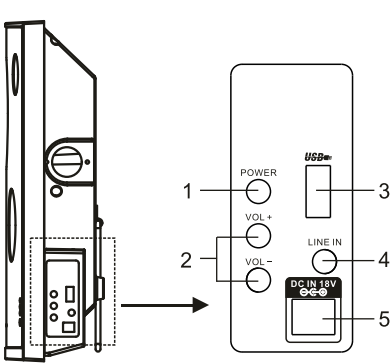

1. Strömknapp
2. Knapp för volym +/- /volym -
3. USB/MP3: ingångsanslutningsport
4. Linje in-ingång
5. DC-uttag in

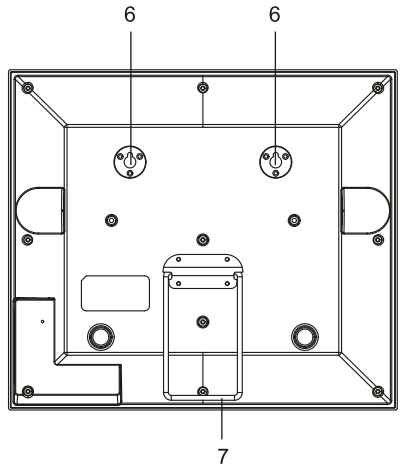

6. Väggh monteringsläge
7. Skrivbordsplacering

**Power**  
Tryck för att sätta på eller stänga av enheten.

**SPELA/PAUSA**  
Tryck för att spela upp eller pausa en dockad iPhone eller iPod.

Tryck för att hoppa till föregående låt i USB-läge.

**USB**  
Tryck för att växla till USB-läge.

**Line**  
Tryck för att växla till linjeingångsläge.

**Treble**  
Tryck för att justera diskanten uppåt eller nedåt.

**EQ**  
Tryck för att växla till EQ-läge. (Flat/Rock/Jazz/Pop/Classic)

**Mute**  
Tryck på knappen för att stänga av ljudet.

Tryck för att hoppa till nästa låt i USB-läge.

**BT**  
Tryck för att växla till Bluetooth-läge.

**Volume**  
Tryck för att justera volymen.

**Bass**  
Tryck för att justera basljudet uppåt eller nedåt.

## LYSSNA VIA LINE IN-KONTAKTER:

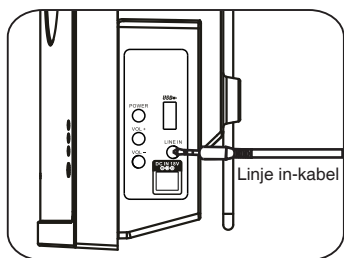

1. Anslut hörlurar/öronsnäcka, linjeut-kontakter från den externa ljudspelare (som t.ex. en MP3-spelare, Discman... etc) till LINJE IN-kontakterna på högtalarens sida med den medföljande linje in-anslutningskabeln som i figuren.
2. Anslut Sound Bar-enheten till nätströmmen enligt ovan.
3. Tryck på POWER-knappen på högtalaren eller fjärrkontrollen för att slå på högtalaren.
4. Tryck på LINE-knappen på fjärrkontrollen för att växla till LINE-läge.
5. Slå på den anslutna externa spelaren och starta uppspelningen som vanligt.

## BT-PAIRING OCH UPPSPELNING:

1. Sätt på Sound Bar-enheten som beskrivet i tidigare procedurer.
2. Tryck upprepade gånger på SOURCE-knappen på Sound Bar-enheten eller tryck på BT (bluetooth)-knappen på fjärrkontrollen för att växla till BT-läge. BT-indikatorn tänds.
3. Slå på BT-funktionen i den externa BT-spelaren och vänta några sekunder tills den externa BT-spelaren och högtalaren parats ihop. Spela upp musik i den externa BT-spelaren som vanligt.
4. Andra åtgärder är på samma sätt som AUX IN-läge.

### ANMÄRKNINGAR:

Vid första användningen, ansluter du den externa BT-spelaren enligt nedan:

1. Växla Sound Bar-enheten till BT-läge liksom i tidigare procedurer och BT-indikatorn slås på och blinkar.
2. Sätt på den externa BT-spelaren och ange BT-sökningsläge. Börja hoppningen enligt instruktionerna på skärmen på den externa BT-spelaren (för detaljer kring hoppningen, se bruksanvisningen för din BT-spelare).
3. När den externa BT-spelaren har hittat Sound Bar, kommer vårt modellnummer "F-3089N" att visas på displayen på den externa BT-spelaren.
4. Eventuellt måste parningskoden "0000" anges för att öppna.

# Montering på gipsskiva/trävägg

## 1. Montering på gipsskiva

- 1.1 För att bestämma var skruvhålet ska vara håller du fast "väggmonteringsguiden" parallellt med träväggen där du vill hänga högtalaren.

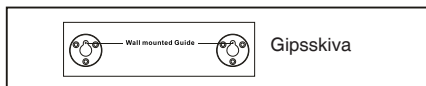

- 1.2 Borra hålen på "väggmonteringsguidens" "+"-plats med en diameter på 8 mm med en kraftig bormaskin.

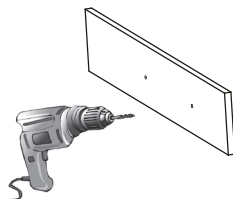

- 1.3 Fäst EVA-distanser separat på skruvhålen.

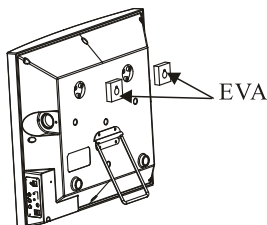

- 1.4 Använd en hammare och spika in 2 plaströr i hålen.

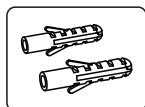

- 1.5 Fäst skruvarna i plaströren och sedan kan soundbaren hängas på väggen.

## 2. Montering på trävägg

- 2.1 För att bestämma var skruvhålet ska vara håller du fast "väggmonteringsguiden" parallellt med träväggen där du vill hänga högtalaren.

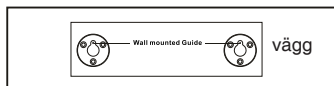

- 2.2 Fäst skruvarna på "väggmonteringsguidens" "+"-plats.

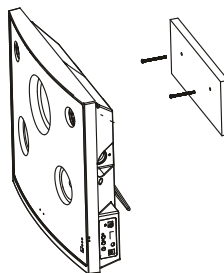

- 2.3 Fäst EVA-distanser separat på skruvhålen.

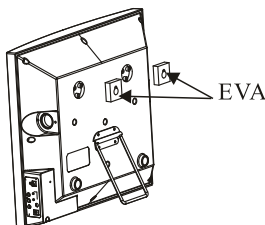

- 2.4 Häng soundbaren på väggen.



# FELSÖKNINGSGUIDE

---

<b>Problem</b>	<b>Vad man ska göra</b>
Ingen ström	Kontrollera anslutningen av AC/DC-adaptorn mellan högtalare och vägguttaget.
Inget ljud	Kontrollera att volymkontrollen INTE står på minimum.
	Kontrollera att den INTE är inställd på Mute (avstängt ljud).
Fjärrkontrollen fungerar inte	Inspektera eller byt ut batteriet.
	Se till att det inte finns några hinder som skymmer högtalarens framsida.
Inget ljud i BT-läge	Kontrollera om du har parning på eller inte. Den måste para ihop den externa BT-spelaren och högtalaren med lösenordet "0000" när du vill lyssna för första gången.

## ALLMÄNNA SPECIFIKATIONER

---

Strömkälla:.....	DC  18V 2,5A, 
Strömkälla fjärrkontrollen:.....	DC  3V, 1x CR 2025 batteri (medföljer)
Strömförbrukning:.....	< 50 W
Ljudeffekt:	
Woofer.....	40 W
Vänster kanal.....	12.5 W
Höger kanal.....	12.5 W
Högtalarnas impedans:	
Woofer.....	4 Ohm, 50 W
Vänster kanal.....	8 Ohm, 30 W
Höger kanal.....	8 Ohm, 30 W

ALLA RÄTTIGHETER FÖRBEHÅLLES  
COPYRIGHT DENVER ELECTRONICS A / S

DENVER®

[www.denver-electronics.com](http://www.denver-electronics.com)



Elektrisk och elektronisk utrustning och tillhörande batterier innehåller material, komponenter och ämnen som kan vara skadliga för hälsan och miljön om avfallet (kasserad elektrisk och elektronisk utrustning och batterier) inte hanteras korrekt.

Elektrisk och elektronisk utrustning och batterier är m+ärkta med en symbol i form av en överstruken soptunna (syns nedan). Denna symbol visar att elektrisk och elektronisk utrustning och batterier inte bör slängas tillsammans med annat hushållsavfall, utan ska istället slängas separat.

Som slutanvändare är det viktigt att du lämnar in dina använda batterier i en för ändamålet avsedd facilitet. På det viset säkerställer du att batterierna återvinns lagenligt och att de inte skadar miljön.

Alla kommuner har etablerat uppsamlingsställen där elektrisk och elektronisk utrustning och batterier antingen kan lämnas in kostnadsfritt i återvinningsstationer eller hämtas från hushållen. Vidare information finns att tillgå hos din kommuns tekniska förvaltning.

Härmed bekräftar Inter Sales A/S att den här produkten (BTS-650) följer de nödvändiga krav och andra relevanta bestämmelser i direktiv 1999/5/EC. En kopia av egendeklarationen finns hos:

Inter Sales A/S  
Stavneagervej 22,  
DK-8250 Egaa/Danmark/Denmark

[www.facebook.com/denverelectronics](http://www.facebook.com/denverelectronics)